

УДК 256

ББК 63.5

Д45

Диксон Олард

Д45 Энциклопедия сибирского знахаря: Защита от несчастий и исцеление от болезней.— М.: РИПОЛ классик, 2006.— 576 с.: ил.— (Ваша тайна).

ISBN 5-7905-4201-8

Эта книга поистине не имеет аналогов. Практикующий шаман Олард Диксон откроет вам тайны древнего шаманского целительства, научит использовать магическую силу заклинаний для исцеления от многих болезней. Вы также узнаете о чудодейственных свойствах лекарственных трав, сможете развить в себе сверхъестественную интуицию и дар предвидения, остановить развитие тяжелого недуга, оградить родных и близких от воздействия темных сил, получите в свои руки магические амулеты и талисманы, дающие мощный прилив благотворной жизненной силы. Добрые духи придут вам на помощь и защитят от несчастий, ваше тело и дух будут здоровы, а сердце наполнится счастьем и гармонией.

Ранее книга выходила под названием «Шаманское целительство».

УДК 256

ББК 63.5

ISBN 5-7905-4201-8

© ООО «ИД «РИПОЛ классик»,
оформление, 2006

ОБ АВТОРЕ

Писатель, журналист, этнограф и практикующий шаман Олард «Эльвиль» Диксон — автор более ста публикаций и многих книг, посвященных тайнам и загадкам древних цивилизаций, проблемам духовного поиска и самосовершенствования.

В конце XX века Олард Диксон становится учеником корякского шамана и получает имя Эльвиль, а в начале XXI — уже сам имеет учеников и возглавляет Общество исследователей протокультуры «Мезосознание», которое занимается изучением традиционных верований и коренных форм шаманизма. Благодаря умелой подаче материала, накопленного за годы общения с посвященными, такие книги как «Шаманские учения клана Ворона» и написанная в соавторстве с ненецким шаманом И. Ядне «Шаманские практики в кланах Ворона и Малого Лебедя», не только принесли О. Диксону известность среди поклонников Нью-Эйдж, но и были взяты на «вооружение» многими этническими представителями сибирского и арктического шаманизма. В 2002 году автор награждается дипломом «За выдающийся вклад в дело сохранения и развития шаманской традиции».

Предлагаемая вашему вниманию книга «Шаманское целительство в кланах Ворона и Орла» — это

первая попытка систематизации всего опыта древнейшей медицины — от экстатического возвращения потерянной души до архаичной психологии, которая может потягаться с самыми современными методами лечения различных заболеваний, в том числе неизлечимых с ортодоксальной точки зрения. В книге подробно и доступно описываются взгляды древних шаманов на окружающую Природу и на место человека в ней. Это настоящее, богато иллюстрированное руководство по миру духов, открывающее границы неизвестного.



Олард «Эльвиль» Диксон. Рис. И. Паршина

ВВЕДЕНИЕ ПЕРВОБЫТНАЯ МЕДИЦИНА

За информационную помощь, оказанную в работе над книгой, автор выражает глубокую признательность:

*тувинскому шаману Николаю Ооржаку (г. Кызыл);
ненецкому шаману и мастеру северных
боевых искусств в стиле хохорэй мин Ивану Ядне
(Надымский р-н);*

*бурятской шаманке Алтан Эрдэни (г. Улан-Удэ);
татарской шаманке Чечек-Ай (г. Старый Оскол);*

московской шаманке Гланги-Ле (Лоре Ди);

хакаске Виктории Шалгыновой (г. Абакан);

изготовителю бубнов Андрею Ярову (г. Талдом);

последней представительнице шаманского рода

ульче Ийе (Ирине) «Черка» (Нижний Амур)

и всем остальным, чьи имена есть на этих страницах.

Шаманское целительство, тотемическая медицина и праанатомия возникли на Земле около 10 тысяч лет назад в период, известный как мезолит. Именно тогда, на фоне самого значительного переселения народов, больных и раненых перестали оставлять на произвол судьбы и принялись лечить, причем, как показывают археологические раскопки, довольно успешно. Имеется множество свидетельств такой заботы о ближнем — от правильно сросшихся костей до конкретных хирургических вмешательств, детали проведения которых фиксировались на камнях. Это была эпоха партнерства, коллективной охоты и особого отношения к человеческой жизни вообще и к здоровью в частности. Примером таких высоких моральных устоев может служить одно захоронение, где был обнаружен скелет семнадцатилетнего юноши с такой врожденной деформацией костей, что если бы несчастный появился на свет чуть раньше, его непременно бы сбросили со скалы еще в младенчестве, чтобы он не создал проблем кочующему племени.

Исследуя свидетельства существования медицины в столь легендарную пору, когда еще не применялись

железные орудия труда и не было изобретено колесо, невольно поражаешься глубоким познаниям наших далеких предков, мастерству, которое остается недоступным даже теперь, со всеми лазерами, компьютерами и глобальной сетью медицинских центров. Первым шаманам и целителям в достаточной мере были известны строение и физиология человеческого тела, а также тел различных животных. Все это тщательно изучалось, систематизировалось и зарисовывалось (см. рис. 1). Такие изображения, получившие название «рентгеновский стиль», характерны для искусства народов Австралии и Крайнего Севера. Помимо частей скелета, расположения внутренних органов, различия мышц, передавались также и другие составляющие, а именно — энергетические каналы, по которым течет животворящая сила. Эта сила рассматривалась как тонкая субстанция, наделяющая мертвую органику жизнью. Синтез материального (физическое тело) и духовного (тело энергий) лег в основу всей философии и практики шаманской медицины, которую можно охарактеризовать как законы экологии души. В первую очередь такой подход базируется на внетехнологическом и внеиндустриальном способе мышления и построения всего сообщества людей в целом. Он подразумевает слияние с окружающим миром, а не усовершенствование и не порабощение его. Символ, или амулет, становится при этом не просто схемой, отражающей философские понятия, а своего рода энергетической платой, по заранее спланированным линиям которой начинает струиться сила, способная как исцелять, так и разрушать, в зависимости от построения самого магического знака.



Рис. 1. Прорисовка первобытных изображений, выполненных в «рентгеновском стиле»: а — кенгуру, Северная Австралия; б — олень, норвежская стоянка Клофтефосс

На этой основе возникают не только различные целительские техники, но и искусство, изначально ориентированное на конкретное служение нуждам человека. К такому магическо-охранительному искусству можно отнести и татуировку, и орнамент на одежде, и прически, и все остальное, созданное руками древнего человека. Точность выполнения задачи при нанесении символа требовалась максимальная, ведь каждый шов, каждая деталь должны были точно соответствовать поставленной задаче. В результате получалась вещь, несущая в себе особую установку, которая по сложности комбинаций была ничуть не проще современных компьютерных программ. Бинарный код эпохи ЭВМ — лишь техническое подобие шаманских взглядов, согласно которым все разнообразие Вселенной можно выразить через два символа — точка и две точки или линия и две линии. Пользователю нужно было только научиться правильно обращаться с этими ключами, дабы не навредить самому себе.

После такого отступления, наглядно демонстрирующего высокий уровень сознания наших пращуров и его слитность со всей Природой, можно приблизиться к осмыслению того, что само понятие «образование» тысячи лет назад означало (а кое-где означает и поныне) не что иное, чем то, что подразумевает под этим словом «цивилизованный» человек. Знаток народной медицины захчин (лекарь) Шагдарын Галсан из Монголии в беседе с этнографом Н. Л. Жуковской провел четкое различие между «образованием» и «знанием». Он сказал, что через образование (школьное или высшее) знания не получишь, потому что знание есть понимание внутренней сути вещей. Знание — пре-

выше всего. Если человек правильно понимает жизнь, он получит и счастье, и здоровье, и блага.

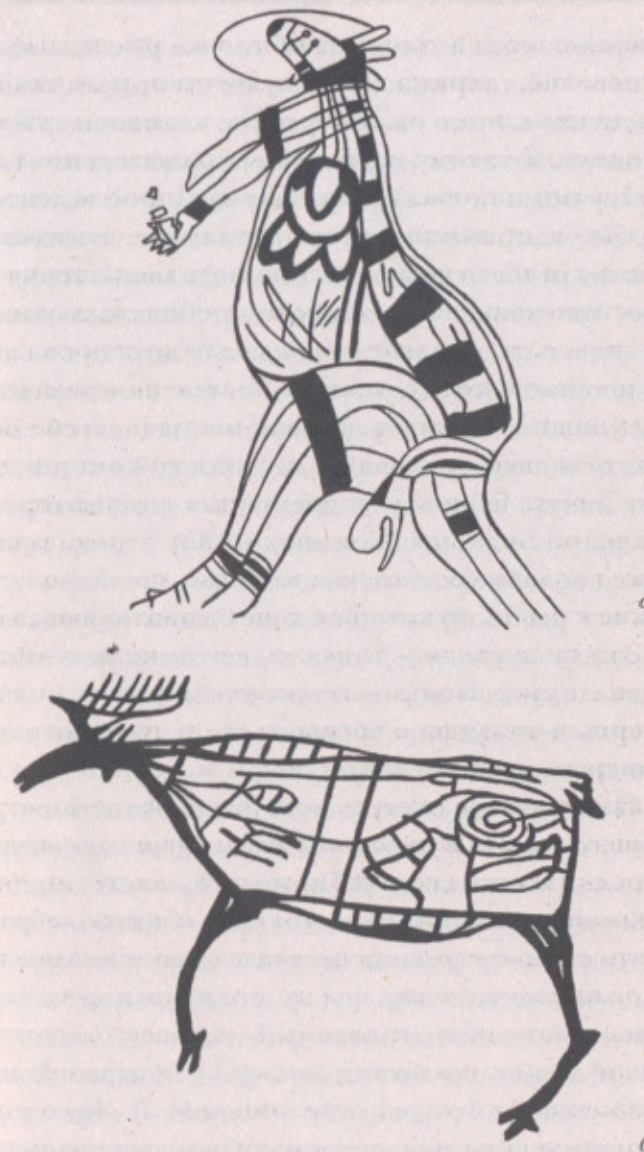
Современная наука не знает, как именно в доисторические времена проводились сложнейшие хирургические операции, но одно ей известно точно: первобытные целители действовали с высочайшим профессионализмом даже в тех случаях, которые только-только начали осваиваться в конце XX столетия нашей эры. Прежде всего это касается операций на мозге и сердце. По характеру зарубцевавшихся ран на трепанированных черепах, найденных в ходе раскопок в Европе, Америке и Африке (см. рис. 2), было установлено, что после удаления опухоли в мозгу больные жили еще очень долго. И это, заметим, при том, что ныне подобные операции далеко не всегда дают обнадеживающие результаты. В «Справочнике невропатолога и психиатра» так прямо и говорится: «Прогноз зависит от локализации, величины и характера опухоли. Наилучшие результаты получены при лечении доброкачественных экстрамедуллярных опухолей, не вызвавших еще необратимых изменений в веществе мозга. В этих случаях после удаления опухоли *можно рассчитывать* на полное восстановление нарушенных функций. *Прогноз плохой* при интрамедуллярных и метастатических опухолях» (курсив мой.— О. Д.). Тем не менее по всему земному шару археологи находили сотни и сотни доисторических трепанированных черепов с зарубцевавшимися краями. Было время, когда некоторые «ученые», не желая признавать очевидных фактов, ничтоже сумняшея отрицали саму мысль о медицине каменного века. Они утверждали, что фрагменты черепной коробки были изъяты у живых людей не по

причине болезни, а по какому-то мистическому ритуалу. Более подробные исследования и более серьезные доводы все расставили по своим местам. Сейчас не остается ни малейших сомнений в том, что шаманы-целители древности такие операции проводили.

Новый повод для скепсиса в научных кругах дало открытие перуанским ученым Х. Даркерой каменной библиотеки к югу от города Ика в Перу. Литотека Ика, которую ряд исследователей датирует периодом мезолита, содержит свыше одиннадцати тысяч (в печати сообщалось, что за последние годы найдено еще четыре тысячи) гравированных камней различных размеров (до метра в поперечнике). Что же изображено на этих камнях? Сцены из жизни древних перуанцев, топографические карты, доисторические животные и... хирургические операции — сечение, пересадки печени, мозга и сердца (см. рис. 3). Особенно впечатляет своей детальностью картина самой что ни на есть доподлинной пересадки сердца. Вот что пишет об этих гравюрах Ю. Зубрицкий в работе «Неандертальская цивилизация»:

«Даже не призывая на помощь воображение, мы легко видим (...) операцию по пересадке сердца. Сравнительно молодому человеку врач вскрывает грудную полость. Ассистент держит набор инструментов. Затем подчеркнута немасштабно изображено только что вынутое сердце, подготавливаемое к пересадке. Следующий сюжет — удаление больного сердца из грудной полости старого человека (стилизованное изображение морщин на лице), а затем фрагмент пересадки старику здорового сердца молодого человека. Следующий камень изображает пожи-



Рис. 2. Трепанованные черепа:
а — полуостров Паракас, южное побережье Перу; б — Франция, энеолитическое погребение в Меннем ле Ви



Рис. 3. Камни из библиотеки Ика, показывающие этапы операции по пересадке сердца. Найдены Х. Кабрерой на Тихоокеанском побережье Перу.

лого пациента с уже пересаженным органом и свежешитым швом. Его состояние, по-видимому, крайне тяжелое. Во всяком случае ему в гортань введены две трубки, соединенные с насосами, для поддержания искусственного дыхания. Описание операции, а может быть, каменное учебное пособие было бы неполным без завершающих хирургических сюжетов. Они выгравированы на других глыбах. Оперированный переходит постепенно на самостоятельное дыхание (одна трубка исчезла), врач с помощью ординарного стетоскопа прослушивает биение пересаженного

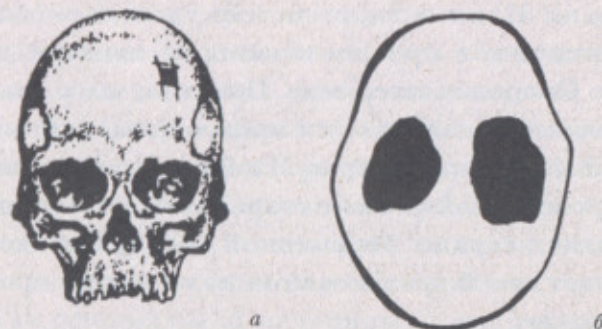
сердца. И, наконец, ассистент удаляет оставшиеся медицинские приспособления, и пациент дышит сам. Операция завершена. Понятно, что с изъятием сердца останавливается кровообращение и наступает мгновенная смерть. Чтобы этого не случилось, к кровеносной системе старика подключено другое сердце, сердце беременной женщины, которая питает своей кровью в момент операции организм старика».

Каменная библиотека доктора Х. Кабреры, выставленная в созданном им Музее гравированных камней (Museo de Gliptolitos), наделала много шума. Споры о ее подлинности продолжаются до сих пор, причем не в пользу Х. Кабреры. Научная общественность после сокрушительного поражения в битве с трепанированными черепами хочет взять реванш и удержать свои позиции. Но чем же так хороши шатающиеся во все стороны бастионы науки, даже если признать, что камни Ика – подделка? Да ничем! Просто в V веке до нашей эры греческий врач Гиппократ отделил врачевание от всех остальных храмовых наук, что позднее вылилось в повсеместное распространение материализма, вершиной которого можно считать полное неприятие духовной медицины на официальном уровне. По этому поводу выдающийся философ Мэнли П. Холл писал: «Трудности, с которыми сталкивается наука нынешнего времени, являются продуктом предосудительных ограничений, наложенных на науку теми, кто не хотел признать, что есть многое, превосходящее пять первичных органов или чувств человека».

На неофициальном уровне медицина нередко отходит от своих канонов терапевта (что в переводе с

античного означает «провожающий в землю») и допускает вторжение различных шаманов и колдунов в свою деятельность, правда, только в тех случаях, на которых поставлен жирный крест. Ныне шаманы больше не лечат вывихи и переломы, их удел – заболелания, не излечимые обычными средствами, и... ошибки самих врачей, от которых, по статистике, больные погибают гораздо чаще. Как правило, представители официальной медицины не направляют своих пациентов к шаману – у шаманов часто лечатся они сами и их родственники. Это неафишируемая часть науки, но достаточно объективная. Сообщения об излечении шаманами от таких страшных болезней, как СПИД, шизофрения, рак, наркомания – это не плод воображения журналистов, хотя, справедливости ради, можно признать, что и не все услышанное о шаманских чудесах является правдой. Выдумщиков, заблуждающихся и шарлатанов хватало везде и всегда.

Так что же такое шаманское целительство и как обрести то потерянное единение с окружающим миром, без которого немислимо здоровье? Это сложная система знаний, ныне разрозненная и разбросанная по всей планете. Ее хранители – коренные потомки тех древних шаманов, которые, не имея образования, но используя прямое знание, лечили людей. Их взгляды на то, что есть мир и какое место в нем занимает человек, отличны от современного общепринятого мнения. Но верен ли тот «культурный» порядок, который вот уже несколько столетий сохраняется в незыблемости? На этот вопрос ответил в своей книге «Пища богов» известный этноботаник Теренс Маккена:

«Подавление шаманского гнозиса с его опорой на экстатическое растворение «эго» и настаиванием на таком растворении лишило нас смысла жизни и сделало врагами планеты, самих себя и своих внуков. Мы убиваем нашу планету ради того, чтобы сохранить в неприкосновенности упорные претензии, присущие культурному стилю владычества «эго». Время переменится».

Часть первая

Древнейшее целительство

I. ПОЯВЛЕНИЕ МИРА И РОЖДЕНИЕ ВЫСШИХ СУЩЕСТВ

ВЕЛИКИЙ ДУХ

Прежде чем совершить погружение в самые глубины философии целительства, необходимо хотя бы кратко осветить взгляды древних шаманов на происхождение мира. В подавляющем большинстве ранних космологических мифов как Нового, так и Старого Света за изначальное состояние Вселенной принимается Первичный (Первопричинный) Океан, наделенный принципом зарождения всех вещей:

«Сначала земли не было. Была одна вода».

Предание кетов о сотворении земли

Этот безграничный и всеохватывающий Океан состоял из энергетической субстанции, суть которой передается через образ Великого Духа – изначального разума, проявившего мир через слово:

«Светлый муж-отец создал этот мир, эту Сибирь. Деревьев не было, сухой земли не было, везде была вода, везде был туман».

Предание манси о создании мира

Энергию Первичного Океана, как и другую энергетическую силу вообще, сравнивают с водой из-за схожести свойств — текучести, прозрачности, способности растворять и возможности принимать любую форму. Древнекитайский философ Гуань Чжун, автор «Гуань-цзы» (VII век до нашей эры), описывая животворящую силу воды, сводит воедино все представления об энергии, свойственные всем народам мира: «Именно вода является мерилем всех вещей, источником существования живых существ, основанием положительного и отрицательного, успеха и неудачи. Поэтому она все наполняет и задерживается. Вода собирается и на небе, и на земле, содержится во всех вещах, живет внутри металлов и камней, сосредоточивается в живых существах. Поэтому говорится: «Вода — это чудо»... Из воды рождается и человек. Когда тончайшее ци («дыхание», жизненная сила.— *О. Д.*) мужчины и женщины соединяются вместе, вода образует зародыш... Поэтому говорится: «Вода — это источник всех вещей, родоначальник всех живых существ. Она рождает прекрасные и безобразные, благородные и низкие, глупые и умные существа»».

Для сравнения можно привести слова великого шамана и философа из индейского племени сиу Эхака Сапы (Черный Лось), записанные в 1931 году Дж. Г. Нейхардтом: «Нам следует хорошо усвоить, что все вокруг есть творения Великого Духа. Нам следует помнить, что Он пребывает внутри всего: деревьев, трав, рек, гор, всех четвероногих существ и крылатого народа (птиц.— *О. Д.*). А еще важнее, что Он превыше всех них и выше человека. Когда мы и вправду усвоим все это глубоко в своем сердце, тогда мы устремимся вперед и возлюбим, и познаем Великого Духа, и станем в делах своих и жизни такими, как Он велит».

Понимание под словом «вода» в мифах о творении не конкретной воды, а некоей всеобъемлющей бездны сохранилось во многих преданиях, например аборигенов тихоокеанских островов Самоа: «Атуа Тангалоа (Творец Земель.— *О. Д.*) жил в бескрайнем просторе. Это Он создал все, что вокруг нас. Он был тогда, когда не существовало еще ни небес, ни земли, что служит нам домом. Он один бродил в бескрайнем просторе». Аналогичное описание можно встретить и в древнеиндийской «Ригведе»:

Не было не-сущего, и не было сущего тогда.
 Не было ни воздушного пространства, ни неба над ним.
 Что двигалось туда и сюда? Где? Под чьей защитой?
 Что за вода была — глубокая бездна?
 Не было ни смерти, ни бессмертия тогда.
 Не было ни признака дня (или) ночи.
 Дышало, не колебля воздуха, по своему закону нечто Одно,
 И не было ничего другого, кроме него.

Известно огромное количество имен и эпитетов Великого Духа, пребывавшего в покое Первичного Океана. Одно их перечисление заняло бы сотню страниц. Гораздо меньше — его образов, так как не все народы пытались отразить то, что по сути отразить нельзя. В искусстве Творец предстает в виде птицы, получеловека-полуптицы или, в чем прослеживается замещение архаичных представлений на патриархальные, в облике седовласого старика с большой бородой. Именно так, например, его воображали славяне позднего периода язычества. Имя его было Род. Ранние переводы библейской книги «Бытие», в которой излагаются этапы сотворения мира, так и назывались — «Родство». Вообще такие нововведенные религии, как иудаизм, христианство и ислам, в полной мере впитали в себя все языческие и шаманские представления,

бытовавшие до их появления, разве что до неузнаваемости исказили древнюю суть. Очень примечательны в этом отношении первые строчки Библии: «Вначале сотворил Бог небо и землю. Земля же была безвидна и пуста, и тьма над бездною; и Дух Божий носился над водою» (Бытие 1: 1–2).

Понятно, что «Дух Божий» или, как в еврейском первоисточнике, «Руах Элохим», — это Великий Дух и есть. Его птичий вид как раз и скрывается за словом «Руах», под которым следует понимать огромную птицу Рух из арабской мифологии. Слово «носился», употребленное в синодальном переводе не совсем точно, передает смысл, правильнее было бы сказать, что Бог-Рух насиживал яйца (brüten и couver — в немецком и французском языках соответственно). А что же это за изначальная земля такая, которую строчками ниже именуют «бездною» и «водою»? Выражение «безвидна и пуста» (древнееврейск. «тоху ва боху»), характеризующее землю, согласно исследованиям В. В. Евсюкова, означает «влажное хаотическое состояние вещества».

«Сперва эта земля сплошь водой была покрыта».

Предание иганасан о сотворении Земли

Итак, получается, что Бог-Птица насиживал яйца в Океане, а это не просто похоже, а в точности соответствует некоторым шаманским мифам, повествующим о том, что раскрытие Мира (образование земли или демиургических персонажей) произошло оттого, что были разбиты яйца, покоящиеся на дне Первичного Океана. Эти яйца (вариант — яйцо) сносит Мировая Утка. Они разбиваются, в результате чего из содержимого возникает видимый мир. За землей несколько раз ныряет Гагара (варианты — Утка, Кулик, две Гагары и т. д.)



Рис. 4. Гагара, доставшая землю из вод Первичного Океана.
Внутренняя сторона эвенкийского шаманского бубна

и приносит ее в своем клюве (см. рис. 4). Вот как это описывается в одном мансийском предании, зафиксированном в 1937 году А. Баландиным в селе Вежакоры на реке Обь:

«Сверху летит железная гагара. Вниз спустилась. Поправила свои крылья и перья, прошедшие далекую землю. Нырнула в воду. Долго ныряла, коротко ныряла, вынырнула. Под шеей кровь показалась, шея у нее лопнула. В клюве держит маленький кусочек земли... Летит другая гагара. Спустилась на воду. Поправила свои крылья и перья, прошедшие далекую землю. Нырнула в воду. Долго ныряла, коротко ныряла, вынырнула — ничего у нее нет. Немного посидела и снова нырнула. Вынырнула — ничего у нее нет. Третий раз нырнула... Когда котел с мороженой рыбой и талой рыбой вскипел, гагара вынырнула. На голове у нее кровь видна. В клюве держит маленький кусочек земли».

В мифологии коми из двух яиц, отложенных Мировой Уткой, рождаются верховные боги —



Рис. 5. Устройство Вселенной по «Христианской топографии» Козьмы Индикоплова

Ен (Лебедь) и Омель (Гагара). Четыре яйца тонут, и за ними приходится нырять. Когда Ен погрузился в воду, его брат, Омель, покрыл поверхность Океана льдом. Ен разбивает лед громом и создает из двух принесенных яиц Землю и Солнце. Омель же производит из оставшихся яиц всевозможные преграды, злых духов, Луну и «вредных» животных.

Здесь символически отражается изначальная двойственность любых действий, характерная для всего комплекса шаманских представлений. Гонения на шаманов и язычников со стороны христиан не смогли полностью уничтожить дуалистический взгляд на мир. В народе древние сказания просто перемешались с каноническими текстами, придав последним языческий колорит. Такое приятие и древних верований, и привитой религии весьма характерно для славянского устного фольклора, в котором христианский Бог-Отец Салаоф (искажение от Саваоф) посылает сатану Сата-

ниила достать землю из-под воды. Одно из сказаний настолько наглядно иллюстрирует растворение шаманского комплекса в православии, что будет уместно привести его полностью:

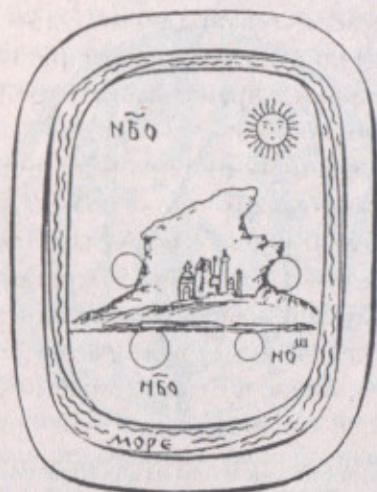
«Изначала веков ничего не было: ни неба, ни земли, ни человека, а была только одна вода, вода без конца и краю и без дна, а поверх воды была тьма-тьмушая — беспросветная тьма. И по этой воде плавал в лодочке Бог Салаоф. Плыл однажды Бог Салаоф в лодочке и сплюнул на воду слинку, и вот — в том месте, где он сплюнул слинку, появился сам сатана Сатаниил в человеческом образе. И как только сатана появился, так сейчас же вступил в разговоры с Богом, он сказал



Рис. 6. Различные изображения Матери-Прародительницы: 1 — Франция, 2 — Малая Азия, 3 — Америка, 4 — Румыния, 5 — Монголия, 6 — Русь.

Богу: "Я — брат твой. Возьми меня с собою в лодочку". В лодочке хватало места и для двоих, и потому Бог сказал сатане: "Садись". Сел сатана в лодочку вместе с Богом и поплыли дальше. Плыли-плыли, Бог и говорит сатане: "Хочу я сотворить землю. Нырни, сатана, в воду и достань оттуда земли". Сатана обернулся птицей-гоголем и нырнул в воду. Но пред этим сатана не благословился у Бога, и потому труд его остался безуспешным.

Долго сатана гоголем погружался в воду, но все-таки не мог добраться до дна и не мог захватить земли. Выбил сатана из сил и вынырнул обратно, и сказал Богу: "Не мог я добраться до дна и не достал земли". Тогда Бог опять сказал сатане: "Ныряй второй раз и достань из воды земли". Сатана оборотился птицей-гагарой и вторично нырнул. Но и на этот раз он не благословился, и потому он опять не достал дна и не добыл земли, хотя и нырнул глубже прежнего. Вынырнул сатана из воды и сказал Богу: "Не мог я достать земли и не мог добраться до дна, хотя нырнул куда как дальше прежнего". Тогда Бог сказал сатане: "Ты потому не можешь достать земли, что ныряешь не благословясь. Благословись у меня, тогда достанешь дно и принесешь земли. Ныряй в третий раз". Сатана на этот раз благословился у Бога, а затем оборотился птицей-соксуном (утка.— *О. Д.*) и нырнул в третий раз. На этот раз сатана без труда достал до дна, забрал он себе в клюв земли и принес ее Богу, и сказал: "Вот я принес тебе земли".

— Давай сюда землю,— сказал Бог и взял землю из клюва птицы-соксун. Но сатана не всю землю передал Богу, и небольшую часть он утаил у себя в клюве. И думает сатана: "Сотворит Бог себе землю, а я увижу, как он это делает, и по его примеру сотворю свою особую землю".

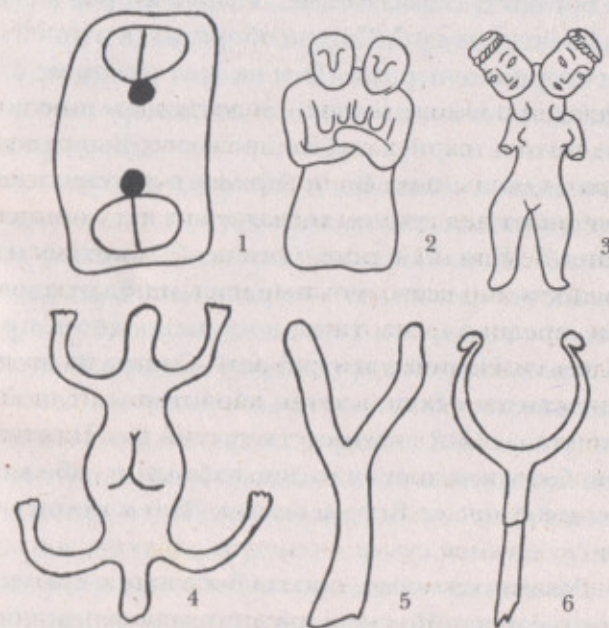
Взял Бог землю и повелел из водной глубины явиться трем китам. И вот явились три кита, таких больших, что станешь на головы, так конца хвостов и не увидишь. Киты установились головами вместе, а хвостами в разные стороны. Тогда Бог положил землю себе на ладонь, а другою ладонью стал мять землю и сдавливать ее. Мял-мял Бог землю и сделал из нее что-то вроде небольшой круглой и совершенно ровной лепешки; эту лепешку-землю Бог положил на головы трех китов, и земля стала расти; росла-росла и покрыла собою всех трех китов и все продолжала расти. Трех китам стало уже не под силу держать землю, и тогда Бог повелел явиться из водной пучины еще четырем китам и держать землю. Явились четыре кита, сомкнулись они головами с первыми тремя, а хвостами раскинулись в разные стороны и стали держать землю. С того времени и до наших дней земля держится на семи китах.

В то время как росла и ширилась земля на китах, росла и ширилась также земля, оставшаяся во рту у сатаны, так что сильно раздуло у него щеки. Бог это заметил и спрашивает сатану: "С чего это у тебя щеки-то раздуло?" И сатана должен был сознаться: "Виноват! Прости, Господи: я утаил во рту немного земли".

— Выплювай землю изо рта! — приказал Бог. И сатана стал выплевывать землю. И там, где сатана плюнет, появляются всякие дикие и нечистые места — горы и овраги, лесные трущобы*, кочки и болота. До этого же земля была ровна и чиста и во всех отношениях прекрасна. Так Бог сотворил землю и весь мир.

Когда творение земли завершилось, тогда Бог задумал отдохнуть. Вытащил он лодочку из воды на

* Так в источнике.

землю, перевернул ее вверх дном, а сам улегся около лодочки и скоро уснул крепким сном. Сатана при виде уснувшего Бога замыслил недоброе дело, — он задумал погубить Бога. Сатана думал так: “Брошу я сонного Бога в воду и утоплю его, и тогда — земля будет моя и лодочка будет моя”.

Взял сатана Бога и понес его к берегу. Но по мере приближения сатаны к воде земля перед ним все росла и ширилась, а вода перед ним все убегала да убегала. Так сатана и не мог донести Бога до воды. Повернул тогда сатана в другую сторону и понес Бога к другому берегу земли, думал, не удастся ли бросить Бога с другого берега земли. Но и там повторилась та же история. Тогда сатана положил Бога на прежнее место, около лодочки, как будто бы он и не касался Бога.

Земля и поныне держится на семи китах и висит на воде. Земля продолжает расти и теперь, — и когда она вырастет и увеличится настолько, что и семь китов не в состоянии будут держать ее, — тогда киты уйдут в воду; земля рассыплется и провалится в водные бездны. Тогда и наступит конец мира. Говорят, что это время уже недалеко*.

МАТЬ-ПРАРОДИТЕЛЬНИЦА

В Первичном Океане, в этой энергетической основе для всего, в равной мере содержались как добрые начала, так и злые, перемешанные в хаосе бездны. Их отделение одного от другого — с сохранением единой основы — дает классический образ Матери-Прародительницы Вселенной, хорошо известной по эвенкий-

* Записано П. А. Гордцовым от тюменского кретьянина Д. Н. Плеханова. Приводится в журнале «Этнографическое обозрение», 1/1909 г.

скому фольклору под именем Бугады Энинтын. В древности Мать-Прародительницу часто представляли в виде двух сестер: олених, полуженщин-полуолених, женщин, сросшихся туловищами и др. (см. рис. 6). В этом образе заключается идея двойственности Природы, неоднородности ее проявления, гармоничного слияния положительных и отрицательных принципов бытия. В качестве символа Матери-Вселенной на бытовом и ритуальном уровне выступала естественная деревянная развилка. На ее концах часто вырезались две человеческие головы. Иногда головы изготавливались отдельно, а затем насаживались на штыри в верхней части развилки. Такие изображения характерны для нганасан, шорцев, хакасов, телеутов, бурят и др. Хантыйские и мансийские шаманы использовали березовую развилку в качестве рукоятки для бубна. Согласно преданию такой предмет был получен Первым Небесным Шаманом от Хозяина Мира (Великого Духа). Опорный шест в юртах монголов, именуемый «багана», также имеет разветвление в верхней части. Нижним концом он упирается в пол, а раздвоенным — в обод дымового отверстия, соединяя тем самым Небо и Землю. Аналогичное значение имеет ухват, всегда стоящий подле главного предмета в славянском быту — печи.

Две Сестры Прародительницы Вселенной встречаются в космогонии многих народов. У индейцев сиу творец Суссостинако создает их из двух узлов паутины Мирового Паука, то есть из своего собственного тела. Индейцы навахо называют этих сестер Женщина-Бирюза и Женщина-Белая Раковина. Утверждение о том, что необходимо равновесие двух полярных величин, является краеугольным камнем философии шаманизма (см. рис. 7). Этим положением шаманизм



Рис. 7. Равновесие двух сил в руках Великой Матери в представлении этрусков

существенно отличается от других религий и эзотерических взглядов, согласно которым добро должно перевешивать зло. С точки зрения шаманизма последнее утверждение разрушительно само по себе. Главной обязанностью шаманов как раз и является удерживание мира в состоянии полного равновесия. Даже экстатическая борьба со злыми духами, происходящая во время целительского камлания (ритуального действия), имеет целью не уничтожить негатив как таковой, а возвратить зло на отведенное ему место (изначальное или специально подготовленное). Кроме шаманизма такое положение свойственно некоторым буддийским и гностическим направлениям неортодоксального толка. В энциклопедическом очерке мистических учений Мэнли П. Холла говорится: «Каждая сотворенная вещь имеет два тела, одно из которых видимое и субстанциональное, а другое невидимое и трансцендентное. Второе состоит из эфирных аналогов физической формы. Оно составляет оболочку



Рис. 8. Строение мира с точки зрения североамериканских пророков

археуса (основа жизненной силы, энергия.— *О. Д.*) и может быть названо жизненным телом».

Таким образом, Мать — Прародительница Бугады Энинтын является животворящей силой Вселенной, ее рождающим началом. Вместе с Великим Духом она составляет первичную шаманскую триоцу. Именно из лона Матери-Прародительницы (иначе — Матери-Земли), то есть из глубины Океана, с его дна, выходит мир во всем разнообразии его форм, который она питает живительным соком своих грудей. Именно это имел в виду шаман и пророк Эхака Сала, когда говорил, что только невежественный человек видит множество в том, что на самом деле едино (т. е. произошло из одного источника).

Согласно шаманским взглядам Мать-Прародительница, помимо всего прочего, была хозяйкой мирового тепла и мировой прохлады. Она отражала термический характер изначального бытия. В кетской мифологии она предстает в обликах Хозяйки Севера —

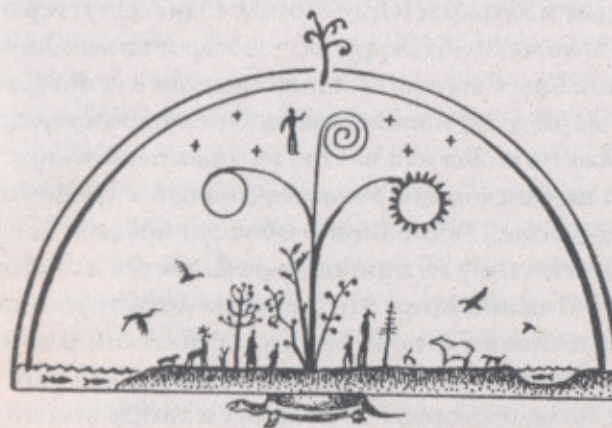
Хоседам и Хозяйки Юга — Томам. Одна из сестер отвечала за холод и лед, а другая — за жар и пламя. Холод и жар как более тонкие субстанции легли в основу духовного мира, а лед и пламя как вполне сформировавшиеся объекты положили начало материальному миру.

В шаманском понимании духовный мир принадлежит к Высшей Вселенной — обители предков и духов, которая по тому же принципу разбивается на Верхний Мир и Нижний Мир. Эти два мира потусторонних существ не имеют отношения к христианским раю и аду, так как и в них добро и зло перемешаны. Другими словами, болезнетворные духи живут и там, и там, просто их действия различны, о чем подробно пойдет речь в следующих главах.

Низшая Вселенная материальна и состоит прежде всего из самой Земли (Средний Мир), а также из особого изнаночного мира относительно самой Земли. Эта изнаночная область является своего рода отпечатком, оставленным материей по принципу «если на Земле гора, то на обратной ее стороне — пропасть, и наоборот». Этот мир отрицательных величин многие называют Миром Лабиринта и используют его в качестве прохода во все остальные миры (ярусы) Вселенной. Экстатическое погружение шамана обычно происходит через нору, пещеру (лоно Матери-Земли, начало Мира Лабиринта) или через ныряние на глубину, что равнозначно.

ВОРОН И ОРЕЛ

Силой, вторично объединяющей противоположности сестер-олених Бугады Энинтын, со стороны Высшей Вселенной служит Великий Ворон, а со стороны Низшей Вселенной — Великий Орел (см. табл.). При соеди-

нении холода и жара рождается пар — незримая энергетическая сила. Лед и пламя в смешанном состоянии производят влагу — главнейшее физиологическое начало. Таким образом, Ворон становится хранителем духа, а Орел — материи. И тот и другой являются алхимическими мужьями Матери-Прародительницы и прямыми эманациями Великого Духа. Мать-Прародительница, Ворон и Орел составляют две вторичные шаманских тройки: две сестры и Ворон; две сестры и Орел. Ворон и Орел — это антагонистические братья-космогоны, сходные с упомянутыми выше образами поздней мифологии Еном и Омолем. Ворон создает человека, а Орел производит получеловека-полузверя (неандертальца). Ворон вдыхает в творение душу, а Орел дает плоть. В алтайских легендах Ворон испрашивает души для людей у верховного божества Ульгения, а в корякских — оживляет сам, вкладывая в неодушевленные березовые чурки «твердые и прочные сердца». Орел же почитается как самая смелая птица. Поэтому орлиные перья используются североамериканскими индейцами для изготовления военных головных уборов и щитов, а ловцы орлов пользуются всеобщим уважением, практически таким же, как за шаманские заслуги.

И Ворон и Орел считаются Первыми Шаманами. Некоторые этнографы делают отсюда вывод, что Шаман-Ворон — это тот, кто прошел посвящение, а Шаман-Орел — не выдержавший испытания кандидат. Это не совсем так. Первый Шаман действительно рождается от союза Великого Ворона с земной женщиной. Происходит это случайно. Паря в вышине, Ворон видит прекрасную обнаженную девушку, отдыхающую у Мирового Древа. Он подлетает к ней поближе, чтобы коснуться ее губ, но «перепутывает рты» и залетает

в чрево. Так возникает душа Шамана, но для реализации будущему Шаману требуется тело, которое он и получает в дар от Орла (см. рис. 9). Другими словами, суть шамана, его дух — это Ворон, а физическая мощь, сила — это Орел. После смерти человек отдает свое тело и земные переживания Орлу, а его дух возносится к Ворону, чтобы переродиться вновь.

В одной эскимосской легенде говорится о юноше, которого воспитывает семья орлов. Они дают ему крылья, учат охотиться. Как-то раз юноша застаёт своего наставника печальным и спрашивает у своих сестер-орлиц:

— Чем это старику-орлу полакомиться хочется?

Сестра и говорит:

— Человечины он отведать хочет.*

В шаманских посвящениях железный Орел часто фигурирует как разрыватель плоти. По представлениям якутов Орел отдает тело на съедение духам различных болезней, чтобы будущий шаман впоследствии мог лечить других людей. Если какому-то болезнетворному духу не достается полагающаяся ему часть, он отказывается помогать шаману. Одно лишь присутствие Орла в сновидении может трактоваться как признак шаманского призвания. Ворон же воспринимается как наставник, мудрец и пророк. В инициациях североамериканских индейцев пикуни (буквально — «черноногих») Ворон считается лучшим помощником. Вот как описывает свое первое видение ловец орлов Старое Солнце:

«Вдруг раздалось хлопанье крыльев, и я услышал громкий голос:

— Ты взывал о помощи. Я пришел.

*Мальчик у орлов. Записано Е. С. Рубцовой в 1946 году в Анадыре от сказителя Кейнына.



Таблица. Мировое Яйцо.
Римскими цифрами отмечены этапы Творения

Я открыл глаза, сел и увидел перед собой большого ворона.

— О ворон! — воскликнул я. — Не покидай меня, будь вечным моим помощником и защитником!

— Сначала узнай, кто я, — ответил он. — Не думай, что я один из тех воронов, которых ты ежедневно видишь. Я предок их, «древний ворон». Давно уже слежу я за тобой и знаю, что у тебя доброе сердце. Да, я буду твоим помощником. Призывай меня всякий раз, когда угрожает тебе опасность, и я не откажу тебе в защите.

— О великодушный ворон! Как мне благодарить тебя! — вскричал я.

Не знаю, что бы я еще ему сказал, но вдруг на моих глазах произошло чудо, и слова замерли у меня на языке: птица превратилась в человека — прекрасного воина в боевом наряде, сверкающем, как солнце. Был он так красив, что я не мог оторвать от него глаз. Еще секунда — и видение исчезло. Снова увидел я перед собой птицу; она взмахнула крыльями и, громко каркая, полетела на запад».

В шаманском фольклоре Ворон всегда воспринимается как гонец, вестник. У манси Ворона посылают «посмотреть величину земли», после того как Гагара достает ее со дна Первичного Океана в последний раз. Изображения двух воронов часто фигурируют на плечах шаманских костюмов. Тувинцы делают их из дерева и прикрепляют клювами друг к другу. Такие фигурки называются ийи кара кускун («два черных ворона»). «В их функцию входит “разведочная служба” шамана, — пишет тувинский этнограф и шаман М.Б. Кенин-Лопсан, — поиски пропавшей души, распознавание злых духов и т. д.». В славянском язычестве два черных ворона представлены в некоторых заговорах от болезней. В одном из них они имеют «носы железные, ког-



Рис. 9. Сцена рождения Первого (Небесного) Шамана от Великого Ворона и земной женщины, изображенная на бивне мамонта. Бараниха, Чукотка, 1968 г. Частная коллекция. Фото из архива ОИП «Мезосознание α»

ти булатные» и сидят на березе (Мировом Древе). К ним и обращается заклинатель: «Черные вороны, помогите, пособите, излечите (такого-то) от уроку, от призору, от страху, от переполоху (различные недуги: порча, сглаз, испуг, нервная болезнь. — О. Д.). Выскребите, вычистите железными носами, булатными когтями из ретивого сердца, из черной печени, из красного мяса. Разнесите-расплющите (болезни) по крутым берегам, по зеленым лугам, по макову зерну!»

В ратных заговорах Ворон представляется как хранитель бранной уздечки и помощник для отыскания семипудового ключа от вражеского города (Киева), который хранится под морем Хвалынским в медном доме «змея огненного»: «Разбил ворон медный дом, заклевал змея огненного, достал семипудовый ключ».

Два ворона прежде всего говорят о двойственности этого персонажа, который может как лечить,

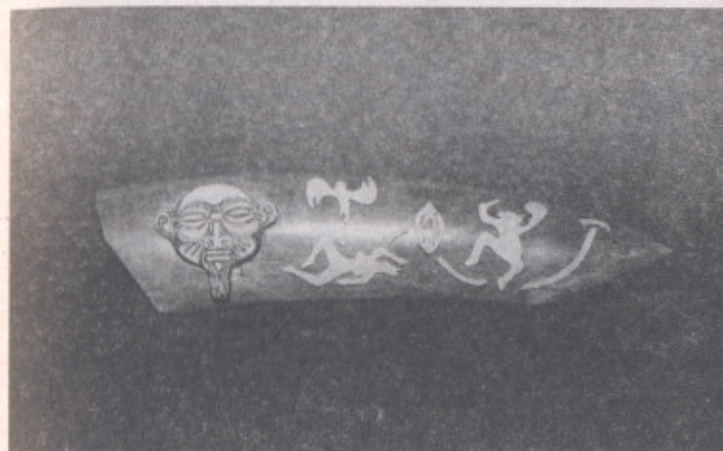

Рис. 10. Саамский Человек-Ворон.
Рисунок В. Чарнолуского

так и насылать болезнь. М.Б. Кенин-Лопсаном была записана тувинская легенда о шаманке Токпан, которая могла превращаться в ворона. В этом обличии она отомстила за своего избитого ни за что мужа врагам — нойону (феодалу) Оюннару и его прислужникам. «До ставки нойона Оюннара долетела шаманка Токпан черным вороном и стала летать над его юртой. У двери каждой юрты семьи богатых чиновников нойона каждый вечер появлялся черный ворон. Нойон и его семь чиновников заболели и все умерли. Их дети тоже умерли. Весь скот их погиб от болезни, которую принес черный ворон. Так шаманка Токпан, перевоплотившись в ворона, разорила и погубила богатых врагов своего оскорбленного мужа».

В саамском фольклоре Ворон берет себе в жены человеческую дочь и сам может по желанию обращаться в человека (см. рис. 10). На Крайнем северо-востоке Азии, в землях чукчей, коряков, ительменов и эскимосов, такие превращения считаются само собой разумеющимися. У аборигенов Австралии с полуострова Арнемленд сестры Вороны являются женами мужчины — Поссума по имени Капили. Вместе с ними живет их брат — Ворон Инуа. Когда в семье возникает ссора, Инуа делает из рыбьих хребтов лестницу и поднимается на Небо. В результате Капили убивает своих жен, а Инуа берет их с собой на Небо, где они превращаются в звезды. Легенды многих народов часто повествуют о

том, что некогда и Ворон, и Орел жили на земле, а затем, когда люди утратили знания, ушли в другие области Вселенной. Иносказательно это выражается через смену окраски. Белый Ворон, то есть открытое знание, становится черным — внутренним знанием, спрятанным за темными небесами.

О разноликости Вороны рассказывают чукотские и эскимосские шаманы. В мифах он, под именем Куркыль, может выступать и как верховный владыка, и как бесшабашный озорник, нередко — вестник плохих событий. Такую переменчивость объясняют тем, что есть два Вороны — один предостерегает от опасностей, а второй накликает беду. Оба Вороны являются мыслями белого медведя, который предстает в двух ипостасях — умка, обычный медведь, и кьочатко, бешеный медведь. У первого мысли вещи и благие, а у второго — наполнены ненавистью и болью.

Точно так же проявляется и двойственность Орла. Якуты часто изображают его двухголовым (см. рис. 11). Имя его — Тойон Кетер («Господин Птица»). Он является воплощением самого Творца Света — Айы Тойона и сидит на вершине березы с восемью ветвями. На каждой ветке — гнездо, где находятся души будущих шаманов. Якуты считают, что именно Орел, а не Ворон дал жизнь Первому Шаману, переспав с земной женщиной. В этом видится вечное противостояние двух клановых линий. Их вражда — давний спор о том, что было раньше: курица или



Рис. 11. Двухголовый якутский Орел Айы Тойон

яйцо, но вместе они — неотъемлемая часть друг друга. Великий Ворон Куркыль добывает у дочери хозяина Нижнего Мира — Кэле свет, а Великий Орел дарит людям огонь. Память о даре огня в полном объеме сохранилась в цикле о Разорителе орлиных гнезд, отдельные сказания которого можно встретить и у североамериканских индейцев, и в Бразилии, и в Сибири. В кетском фольклоре герой и шаман Каскет-Лисенок просит у Орлицы огниво. Та предлагает обменять его на коготь, хранящийся на дне моря у Акулы (варианты — Кит, Мамонт-Щука). Каскет помогает Акуле освободиться ото льда, и она отдает ему коготь, который он благополучно меняет на огниво.

И Ворон, и Орел сопоставляются с солнцем: Ворон — с мистической стороной, внутренним теплом, а Орел — с видимыми проявлениями и конкретным теплом. Эта борьба начал нашла отражение в шаманских сказаниях. Иногда зачинщиком ссоры выступает Орел или люди клана Орла; иногда — Ворон или люди клана Ворона. В австралийском мифе «Превращение в Орла и Ворона» мужчина-Орел убивает свою жену из рода Ворона. Тогда мужчина-Ворон в отместку умерщвляет сына мужчины-Орла. Между ними начинается настоящая колдовская война с метанием молний, которая, собственно, ничем не кончается. Это происходит потому, что, как сказал афро-американский шаман Вилберт Аликс, не существует разницы между светом и тьмой: «Они разделяются только в нашем восприятии».

ПЯТЬ МАТЕРЕЙ ПРИРОДЫ

В чукотском фольклоре есть легенда о том, как Ворон захватывает в сражении с Орлом пятерых жен. Этот сюжет является отражением дальнейшего развития Вселенной и тесно связан с рождением пяти Матерей

Природы: Огня, Воздуха (Дерева), Воды, Земли и Пространства (Металла, Эфира). Матери Природы есть удвоение изначальных Сестер—Прародительниц Вселенной, естественное для шаманской философии, с добавлением пятой Матери, объединяющей их всех, в чем видится уход в сторону автономности от сил Ворона и Орла (см. табл. «Мировое Яйцо»). Их связь с Матерью-Прародительницей, являющей две стороны мира, хорошо прослеживается в мифе томпсонских индейцев (северное побережье Тихого океана) о рождении пяти женщин.

В самом начале Творения Великий Дух спустился на облаке к поверхности водной пустыни (Первичный Океан). Он вырвал из своей головы пять волосков и бросил их себе под ноги. Волоски превратились в пять стройных девушек. Великий дух спросил их, кем они хотят быть.

Первая ответила: «Я хочу быть женщиной, чтобы рожать детей. Я буду плохой и глупой, поэтому мои потомки родятся жестокими, обманщиками и прелюбодееями».

Великий Дух сказал ей, что из-за ее выбора в мир придут горе и смерть.

Вторая ответила: «Я хочу быть женщиной, чтобы рожать детей. Я буду хорошей и мудрой, поэтому мои потомки родятся добрыми, честными и целомудренными».

Великий Дух похвалил ее, сказав, что она сделала правильный выбор.

Третья ответила: «Я хочу быть Землей, чтобы давать жизнь всему и чтобы даже после смерти все возвращалось ко мне».

Четвертая ответила: «Я хочу быть Огнем, чтобы согревать своим теплом все живое. Я буду жить

в траве, деревьях и во всех деревянных предметах. Я буду верой и правдой служить человеку».

Пятая ответила: «Я хочу быть Водой, чтобы все очищать и сохранять жизнь всех вещей».

Великий Дух дал всем Матерям, что они просили, но предупредил, что добро и зло будут враждовать. Потом наступит конец света: мертвые и живые перемешаются, а Матери вернут себе первоначальный облик.

Пять Матерей рассматриваются как незримая суть, присутствующая во всех вещах мира и наделяющая все объекты душой и смыслом. Все пять Матерей взаимодействуют друг с другом, в результате чего возникает бесчисленное множество малых духов (дух речки, дух леса, дух песчинки, дух ревматизма и т. д.) и бесконечное разнообразие проявлений вселенского разума.

В древности фигурки Матерей Природы лепили из глины, вырезали из кости, дерева и камня. Им придавали пышные формы и часто покрывали ромбическим орнаментом — символом жизненной силы. В Сабатиновке, что на Южном Буге, ученые обнаружили трипольское святилище, предназначенное, судя по всему, для выпечки ритуального хлеба. В нем были найдены многочисленные статуэтки Матерей — различных сил Природы, которые призывались во время совершения ритуального действия. Академик Б. А. Рыбаков в книге «Язычество древних славян» описал внутреннее убранство святилища так: «На алтаре находилось 16 глиняных фигурок, изображавших дебелых, широкобедрых женщин в сидячей позе; есть и модели «рогатого трона», спинки которых как бы имитируют бычьи рога. Одна из женских фигурок держит в руках змею, голова которой приникла к лицу женщины. У алтаря стоял большой сосуд с рельефным изображением



Рис. 12. Взаимоотношения пяти стихий (Матерей Природы):

1 — Высшая Вселенная согласно системе Джунци.

2 — Высшая Вселенная согласно системе Карци.

3 — Низшая Вселенная согласно системе Карци. Порождающие связи отмечены сплошной линией, а угнетающие — пунктирной

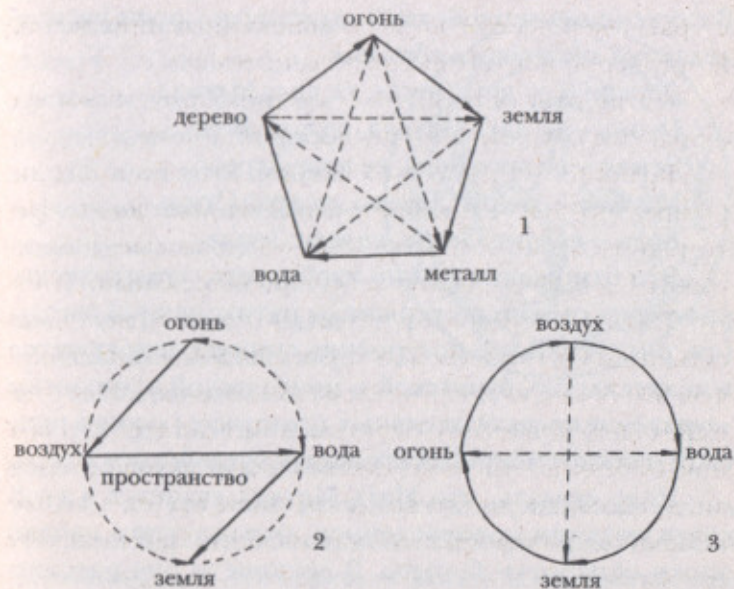
четырёх женских грудей (символ двух сестер.— О. Д.), предназначавшийся, очевидно, для воды. Около печи стояли разные сосуды: курильница, сосуд с бычьими костями и следами огня. В середине святилища располагались пять жерновков-зернотерок и около каждой из них — по женской фигурке».

Согласно общепринятым представлениям общепринятое взаимодействие Матерей друг с другом происходит не хаотично, а по четким системам: «мать—дочь» и «друг—враг». Каждая из них является дочерью для предыдущей и матерью для последующей. Дерево рождает Огонь, Огонь рождает Землю, Земля рождает Металл, Металл рождает Воду, Вода рождает Дерево (система Джунци).

В системе взаимодействий «друг–враг» роли распределяются следующим образом:

Дерево – ее друг Земля, ее враг Металл.

Огонь – ее друг Металл, ее враг Вода.

Земля – ее друг Вода, ее враг Дерево.

Металл – ее друг Дерево, ее враг Огонь.

Вода – ее друг Огонь, ее враг Земля.

Эти отношения можно изобразить схематически, разместив стихии по вершинам пятиконечной звезды (см. рис. 12). Такое построение широко используется в целительстве, бурятской и монгольской астрологии «зурхай» и предсказательных практиках (южно-азиатский и южно-сибирский шаманизм буддийского толка).

Надо сказать, что Мать Металл является в этой связи поздним нововведением, отражающим начало эпохи обработки бронзы. В древности она рассматривалась как Мать Камень – второстепенное порождение Матери-Земли. Такое положение сохранилось в попытках уравнивать восточную (тибетско-китайскую) систему Джунци и западную (индо-европейскую) систему Карци, где Мать Дерево отождествляется с Воздухом, Мать Огонь – с Огнем, Мать Земля – с Землей, Мать Металл – тоже с Землей и Мать Вода – с Водой. По другим взглядам, Мать Металл соотносится с Пространством: Дерево – Воздух, Огонь – Огонь, Земля – Земля, Металл – Пространство, Вода – Вода. В разных случаях применяются как те, так и другие соответствия. Более архаичной и поэтому лучше сохранившей сам дух шаманизма является модель, когда четыре стихии Высшей Вселенной размещаются молниобразно, а пятая – Мать Пространство – объединяет их по кругу (см. рис. 12). В этом построении самая тонкая стихия Огонь (в значении «огненные небеса») противостоит самой тяжелой Земле («твердь»),

а самая легкая стихия Воздух («дуновение») противостоит Воде («небесные хляби»). Подробнее об этом речь пойдет в разделе, посвященном технике камланий.

Помимо этой системы, есть еще один уровень взаимодействия и взаимозависимости стихий, где они воспринимаются как первоэлементы, из которых возникает материальная жизнь (система Карци). Это относится к миру Орла, Низшей Вселенной, где Дух обретает форму. В шаманизме эти первоэлементы или стихии, которые также иногда называют матерями, отражают круговое описание мира (см. рис. 13). Четыре стихии – это и четыре стороны света, и четыре времени года, и четыре фазы Луны... Они также являются результатом удвоения изначальной Матери-Прародительницы, оперирующей только двумя понятиями: верх и низ, зима и лето, полнолуние и новолуние. Связь со стихиями позволила двум воронам богочеловека и шамана Одина (между прочим, считавшегося воплощением Орла) – Хугину («Мысль») и Мунину («Память») летать сразу на четыре стороны, как это известно по скандинавской Эдде.

Пятая стихия, эфир или пространство* связывает первые четыре и обуславливает их циклическое



Рис. 13. Четыре матери в круге мира. Иран, новый каменный век

* Чтобы избежать возможной путаницы в понятиях, мы будем писать названия статей, когда речь идет о Матерях Природы, с прописной буквы, а когда имеются в виду первоэлементы – со строчной.

движение. Именно поэтому, с точки зрения шаманов, времена года сменяют друг друга. Эфир в этой системе всегда стоит особняком и не участвует в связях родства, приятия или неприятия, как и в древнейшей «молниеобразной» схеме, о которой шла речь выше. Огонь производит воздух, воздух производит воду, вода производит землю, а земля производит огонь. Нганасаны считают, что Огонь-Мать — Туй-Нямы родилась на юге в жилище Земли-Матери, в мифическом яре Хиюда-дико (Трутов Яр). Огонь считается изначальным, но рождается от своего далекого отпрыска. Чукчи говорят, что огонь зачинается в недрах земли и утром выходит из чрева в виде Солнца, пробивая морскую пучину: «Земля родила свет, земля родила тепло, земля родила жизнь!» Такое положение непривычно для современного человека, но очень характерно для всех древних воззрений: от шаманизма до классических греческих пантеонов.

Ввиду большей однозначности в определении схема «друг—враг» основывается на простом противопоставлении. Огонь дружит с землей и враждует с водой; воздух дружит с огнем и враждует с землей; вода дружит с воздухом и враждует с огнем; земля дружит с водой и враждует с воздухом (см. рис. 12).

Четыре основы — огонь, воздух, вода и земля соотносятся не только с внутренней сутью вещей, но и с конкретным их построением. Так огонь на физическом плане становится азотом, воздух — кислородом, вода — водородом и земля — углеродом. Пятый элемент — пространство, или эфир, знаменует собой своего рода ось для первых четырех, предоставляя им возможность для смешивания и реакций. В результате возникает протоплазма — основа биологической жизни и разнообразия ее форм.

Поскольку Матери-Природы составляют духовную суть материального мира, вместе с первоэлементами



Рис. 14. Матери-Природы, вписанные в образ темного начала. Этот рисунок неизвестного художника начала XX века показывает взаимодействие добра и зла. Частная коллекция

они рассматриваются как целостность и гармония Высшей и Низшей Вселенных (см. табл. «Мировое Яйцо»). В этом случае сама Вселенная предстанет в виде бесконечного сплетения нитей разума, череды

возможностей и путей реализации. В символической форме это представляется Мировой Паутиной, которая есть и тело Великого Духа и сам Создатель, находящийся внутри своего Творения. Когда Великий Дух пребывает в энергетических водах Первичного Океана, он именуется Дедом и воспринимается как полная неопределенность. На последнем этапе он предстает уже в виде Отца — источника бытия. На языках палеоазиатской группы это звучит как Пон («Нечто») и Вагыйнын («Существование»). Аналогично говорят о Вакан-Танке (Великий Дух) индейцы сиу, называя его Тункашила («Дед») и Ате («Отец»). На тех же принципах основано и двойное понимание Матери-Прародительницы. На первых шагах Творения — это Бабка, а на последних, когда Высшая и Низшая Вселенные пребывают в состоянии гармонии, — Мать.

Пройдя восемь стадий, яйцо Вселенной замыкается, чтобы раскрыться вновь, когда Гагара ударит по нему своим клювом. И все начнется сначала:

Из яйца, из нижней части,
Вышла мать-земля сырая;
Из яйца, из верхней части,
Встал высокий свод небесный,
Из желтка, из верхней части,
Солнце светлое явилось;
Из белка, из верхней части,
Ясный месяц появился;
Из яйца, из пестрой части,
Звезды сделались на небе;
Из яйца, из темной части,
Тучи в воздухе явились.

*Из карело-финского эпоса «Калевала»**

* Перевод Л. Бельского.

II. ЭСТЕТИКА И ФИЛОСОФИЯ ЧЕЛОВЕЧЕСКОГО ТЕЛА

СИМВОЛИЗМ НАГОТЫ

Секс и эротика в культуре обществ традиционного типа занимают главенствующее положение. И хотя материалов по этому вопросу немного, тем не менее можно сделать однозначный вывод: этические нормы, формирующие ту или иную модель сексуально-эротического поведения в племенах, совершенно отличны от западно-европейского мировоззрения. Более того, то что в «цивилизованном» обществе принято называть эротическими и сексуальными аспектами жизни, в традиционных культурах есть просто быт.

В первобытном мире и во времена античности человек не стыдился своего тела, а элементы одежды, которые он носил, по большей части указывали на родовое происхождение и предохраняли от опасностей как земного происхождения, так и потустороннего. Часто одежду заменяли татуировка и особая раскраска на лице и теле. Участник кругосветной экспедиции 1803—1808 годов под руководством И. Ф. Крузенштерна и Ю. Ф. Лисянского иеромонах Гедеон писал о жителях тихоокеанских островов Риос и Кекдри

Мартинс следующее: «Женщины татовки (татуировки.— *О. Д.*) не употребляют, кроме малых на губах и глазных веках линий, кои почитаются знаком замужества и детородия; на голове никакого убора не имеют; ходят наги; некоторые, и то без сомнения знатные, обвертываются кусками своих тканей, одним около плеч, другим около пояса до колен». Даже в условиях Крайнего Севера, где климат диктует свои условия, одежда употреблялась по большей части лишь для защиты от непогоды. Полярные исследователи XVIII—XIX веков единогласно отмечали в своих дневниках, что с наступлением лета сибирские и арктические аборигены сбрасывают с себя все покровы и ходят обнаженными. «Чувство стыдливости здесь, по-видимому, совершенно отсутствует,— сообщил один из наблюдателей в начале XX века.— Все отправления человеческого организма совершаются публично. Того, кто не привык к такому образу жизни, все, что он должен здесь видеть и слышать, настолько унижает и оскорбляет в собственных глазах, что он готов презирать себя и весь мир». В жилище же, вне зависимости от погоды, одежда вообще не требовалась. «Полог (спальная часть яранги.— *О. Д.*) был так тесен, что мы вчетвером едва помещались в его пределах,— делится своими впечатлениями известный этнограф В. Г. Тан-Богораз,— едкая вонь горячей ворвани смешивалась с прелым запахом вареной еды и немытой посуды в такой острый букет, что даже привычные хозяева время от времени просовывали голову наружу, чувствуя потребность освежиться. По обычаю приморских жителей они разделись донага и сидели в костюме Адама, прикрывая чресла небрежно брошенной полой меховой одежды». Этот обычай продержался в стойбищах до наших дней. Писатель, журналист и охотник В. Г. Христофоров,



Рис. 15. Традиционные образы: австралийка, кафрская девушка, девушка фингу. Старинные этнографические рисунки

проживший 15 лет среди оленеводов Чукотки, пишет, что в яранге женщины обычно спускают свой меховой комбинезон — керкер до пояса, поскольку он мешает им готовить еду. Обнажение груди не считается чем-то предосудительным (см. рис. 16). Некоторые женщины даже на морозе при разделке оленя высвобождают правую руку из одежды, оголяя тем самым плечо и грудь, которые становятся коричневыми от загара. Это делается из практических соображений, чтобы не испачкать комбинезон кровью.

Таким образом, применение одежды или ее элементов в первобытных культурах носило чисто практический характер. Она рассматривалась в том числе и в качестве держателя для тех или иных магических

символов. Иногда одежда не только не закрывала интимные участки тела, а даже подчеркивала их наличие. Как правило, волосы на лобке полностью удалялись специальными составами или просто выщипывались. Это делалось и в эстетических, и в магических, и в гигиенических целях. Набедренными повязками, которые чаще всего изготавливались из длинных полосок кожи, пучков соломы или нитей с нанизанными на них деревянными шариками, нередко пользовались, чтобы отгонять кровососущих насекомых, особенно досаждавших во время менструального цикла. Тот же иеромонах Гедеон, побывавший на Гавайских островах, замечает по этому поводу: «Женщины нескладные... носят на руках раковину (символ женских половых органов и замужества.— О. Д.) и одеваются вокруг поясницы до колен или своими тканями, или кусками синих и красных европейских сукон; ходят также и нагие, привязав только пучок травы или листья к тайному месту». Помимо прочего, повязка на бедрах выполняла функции оберега от злых духов, которые могли проникнуть внутрь через естественные отверстия в теле. Если, по мнению девушек, им грозила такая опасность, они складывали полоски кожи крест-накрест и пропускали их между ног, закрепляя сзади. К подобному прибегали и во время добрачных игр с представителями противоположного пола, когда разрешалось очень многое, кроме полового контакта.

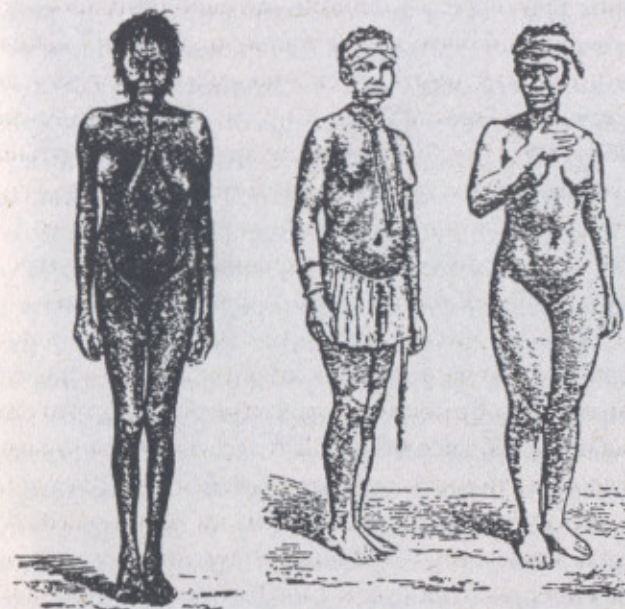
Во многих племенах полностью обнаженными ходили лишь женщины, а мужчины носили специальные кожаные или деревянные чехлы для пениса. Это делалось для того, чтобы иметь большую свободу при беге и рассматривалось как символ мужественности и родовой принадлежности. Первые миссионеры восприняли эти атрибуты как проявление стыда. «У мужчин по-



Рис. 16. Реконструкция неолитического жилища земляночного типа, характерного для многих народов Сибири и Севера, в том числе и для северных славян. Рисунок из «Нэшл джиографик»

читается за благопристойность, когда завязана лычком оконечность тайного уда,— пишет иеромонах Гедеон о жителях Маркизских островов.— Без сего явиться перед другими у них значит то ж, что у нас голому выйти на пир. Если такая перевязь по неожиданному случаю ослабнет и спадет, то с великим замешательством, торопливостью и краскою в лице приседают, кладут руки между ног и для поправления уклоняются в сторону». В конце 30-х годов XX века известный французский этнограф Клод Леви-Строс

в книге «Печальные тропики» вторит русскому монаху-путешественнику: «Народы, которые совсем не носят одежду, не лишены представления о том, что мы называем стыдливостью, они только отодвигают ее границу».

Миссионеры щедро раздавали аборигенам привезенные с собой ткани, приучая их ходить одетыми. В конце концов одна из главных заповедей христианской морали была выполнена. Туземцы, подражая «людям с Большой Земли», завернулись в обрезки дешевых полотнищ, но христианами так и не стали. Свои ритуалы они, как и прежде, справляли без одежды. «По окончании уборки урожая, — пишет Л. П. Потапов в «Этнографическом очерке земледелия у алтайцев», — устраивали жертвоприношение, сопровождаемое особым эротическим обрядом (у шорцев — пактыган, у кумандинцев — кочаган)». Интересно отметить, что во время бунтов, направленных против белых поселенцев, предводители восстаний часто призывали к уничтожению предметов, привезенных миссионерами, и к возвращению в состояние наготы. Это же требование выдвигалось и при некоторых религиозных движениях. Вот первый пункт обращения к народу культа маламала из общины аборигенов центрального Санто (Новые Гебриды): «Снимите набедренные повязки. Женщины должны снять свои накидки из листьев. Следует снять ожерелья из бус и браслеты. Все эти вещи оксверняют». В 40-х годах XX века активных приверженцев этого культа было не менее пятисот, что составляло одну треть всего языческого населения Санто.

Согласно шаманской традиции человеческое тело является олицетворением всех сил Вселенной. В большинстве первобытных культур таких сил, как известно, было пять: Огонь, Воздух, Вода, Земля и объединя-



Рис. 17. Вознесение на Небо шаманки-богатырки Очи-Бала Кедр. Художник Д. И. Решетников. Горный Алтай. Частная коллекция

ющее их Пространство (Эфир). Для символизации этих стихий на руки и ноги надевались круглые браслеты, а талия подвязывалась поясом. «Костюм» женщин намбиквара (одна из народностей Центральной Бразилии), — свидетельствует К. Леви-Строс, — состоит из тонкой нитки ракушечного бисера вокруг талии, бус

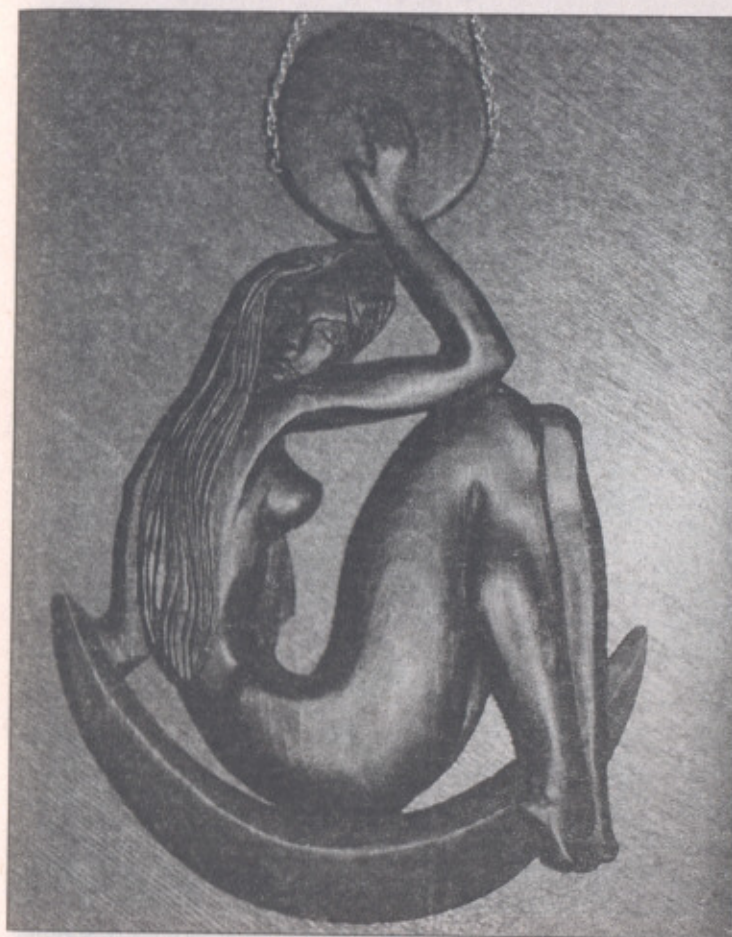

Рис. 18. Камлание шаманок Чечек-Ай и Тланги-Лы в честь Матери-Прародительницы. Фото из архива ОИП «Мезосознание α»

или перевязей, а также подвесок из перламутра или перьев, браслетов, выточенных из панциря броненосца, и иногда узких хлопковых или соломенных повязок выше локтя и вокруг щиколоток. Мужской наряд был еще бесхитроостнее, за исключением соломенного помпона, иногда прицепленного к поясу над половым членом». Нередко пояс претерпевал ряд преобразований:

увеличивался в размерах и превращался в юбку или своеобразные шорты. Кандидат исторических наук Т. С. Теин, рассказывая в своей книге «И было так...» о традициях азиатских эскимосов, описывает один из самых главных праздников этой народности, проводимый по случаю добычи кита:

«Женщины, исполняющие танцы (саялг'ит), были нагими до пояса; на них были только трусы, сшитые из шкуры полосатой нерпы с темным оттенком меха. К нижней части трусов пришивали полоски из тонкой белой шкуры оленя, а посередине из красной замши. У танцующих девушек и женщин грудь обычно украшалась множеством бус, надеваемых поверх левого плеча, свешивающихся через грудь и проходящих под правой рукой, таким образом, что правая грудь почти вся была закрыта ими: бусы подбирались самые разноцветные. На каждой руке танцующих женщин были браслеты из нескольких ниток бус, а на пальцах — кольца... Во время танцев женщины или девушки распускали косы, а на голову надевали белые шкурки горностая. Женщины рода ситк'унаг'мит подвязывали надо лбом веером оленьи волосы (оленьи бороды). Посередине подбородка черной краской проводили вертикальную полосу. На руки надевали замшевые перчатки с опушкой из ценного меха».

В отдельных эскимосских племенах мужчины при проведении шаманских ритуалов — камланий — также снимали с себя одежду и надевали кожаный пояс. «Шаман, — пишет известный нам иеромонах Гедеон об эскимосских служителях культа с острова Кадьяк, — иногда голый, иногда нарядясь или намараясь самым странным образом, прыгает, ломается, ревет из всего горла, упоминая имя злого духа, бегаёт вокруг жилища и в таком чрезмерном движении до того себя доводит,

что глаза нальются кровью и от усталости упадет без чувств на землю». К шаманскому поясу крепились различные священные атрибуты: бахрома, символизирующая птичий хвост; маленькие фигурки-обереги, охраняющие носителя во время транса; конусообразные колокольчики с заключенными в них путеводными духами и т. д.

Как уже отмечалось выше, подобных взглядов на быт и ритуал придерживались и коренные жители Нового Света, которые встретили мореплавателя Христофора Колумба девственной наготой. Аналогичное зрелище увидели и русские землепроходцы, причалившие к зеленым берегам Калифорнии в XIX веке. «Эти истинные дети природы не имеют понятия об одежде, — сообщает путешественник П. Костромитинов. — Мужчины ходят совершенно голыми, женщины же прикрывают только среднюю часть тела спереди и сзади шкурами диких коз». Г. И. Лангсдорфу повезло больше с этнографической точки зрения. Он увидел собственными глазами индейскую танцевальную церемонию и описал ее в своих заметках: «Падре Педро, который водил меня повсюду, предложил мне через несколько часов посмотреть подготовку индейцев к танцам и привел меня к ручью, у которого собрались танцоры и намазывались углем, красной глиной и мелом. В то время как один был занят украшением груди, живота, бедер, другой раскрашивал его спину различными фигурами. Некоторые покрывали все обнаженное тело пушинками, за счет чего такой человек имел вид скорее обезьяноподобного животного, чем человека. Голова, шея и уши были покрыты разнообразными украшениями. Тело было обнажено. Единственная одежда — набедренная повязка».

ОТКРЫТОСТЬ ПЕРЕД ДУХОМ

Многие этнографы неоднократно подчеркивали связь между шаманским ритуалом и наготой исполнителя. Обнажение тела представляет собой не что иное, как открытость перед Великим Духом, а без этого невозможно достичь состояния транса. Снятие одежды подобно отрешению от внешнего мира, от его законов и установок. Если человек действительно хочет соприкоснуться с Духом, то, по словам великого шамана индейцев сиу Эхака Сапы (Черного Лося), он непременно должен оставить все свои земные принадлежности. Например, этого требует один из самых главных во многих племенах ритуалов, называемый «Поиск видения». Во время этого обряда неопит, невзирая на погоду, поднимается на вершину священной горы и проводит на ней без пищи 3–4 дня. Он взывает к духам стихий и героическим предкам о ниспослании ему видения, которое впоследствии станет путеводной нитью для всей его жизни.

Неверно полагать, что подобных взглядов придерживались только народы, которых в обиходе принято называть «дикими». До принятия христианства бытовое и ритуальное обнажение повсеместно существовало и в Европе, и на Руси. Более того, ношение штанов, в которых ходили кочевники, чтобы не повредить кожу сидя на коне, порицалось вплоть до середины XIII века, когда произошло присоединение Восточной Европы к Золотой Орде. В отдельных регионах обычай ходить нагими продержался довольно долго, несмотря на запреты официальной церкви. Двадцать первый вопрос сороковой главы «Стоглава» (1551 г.) посвящен именно этой теме:

«Да по погостам и по селам и в волостях лживые пророки, мужики и жонки, и девки и старья бабы,

наги и босы, и волосы отrostив, распустя трясутся, и убиваются, а сказывают, что им являются св. Пятница и св. Анастасия и велят им заповедывати канун засвечивати; они же заповедывают христианам в среду и в пятницу ручного дела не делати, и женам не пряти, и платия не мыти, и камения не разжигати, и иные заповедывают богомерзкие дела творити, кроме Божественнаго Писания; то бы тем нагим и босым лживым пророкам путь запретити, чтобы мир не соблазнили».

У славянских народов известно много игр эротического характера. Какие-то из них забылись или модифицировались, иные существуют и поныне, причем не только в глубинке, но и в крупных современных городах. В деревнях до сих пор нагими ходят дети вплоть до появления вторичных половых признаков. «Жмурки», «салки», «догонялки», рассматривание «в кустах» обнаженных сверстников противоположного пола — вещи обычные и распространенные повсеместно. В период созревания интерес к происходящим переменам скрывается за игрой на раздевание, цель которой обнажить партнера, обыграв его в карты, кости или домино. Когда проигравшему нечего больше снимать, ему предлагают сыграть еще один кон, в результате которого либо ему возвращают все вещи, либо он исполняет желание победителей. Обычные желания в подобных случаях: станцевать нагишом, пробежать три раза вокруг дома в чем мать родила, дать себя потрогать противоположному полу и т. п. Еще не так давно в деревнях на святках играли в «Межи наводить». Ряженому парню завязывали глаза и клали на скамью, иногда привязывая его руки и ноги. Самая бойкая из собравшихся девушек доставала у него из штанов половой орган, который символизировал упавший межевой столб. После этого все девушки

подходили по очереди к скамье и своими прикосновениями пытались его поднять. Игра в салки также восходит к древнейшему сексуально-обрядовому комплексу и является «детским» вариантом так называемого «предсвадебного хватания», при котором молодой человек, выбирая невесту, пытается потрогать рукой промежность понравившейся девушки. В играх «В свадьбу» непременно присутствует «добыча» невесты и последующее игровое обладание. Часто выбор диктуется случаем, как при игре в бутылочку. Все рассказываются по кругу и вертят в центре пустую бутылку. На кого покажут два конца бутылки, те и становятся партнерами, в чем усматривается оргиастический подтекст.

Прилюдное обнажение восходит к древним обрядам плодородия и к магической практике. В разных случаях нагота может быть как полной и даже с возможностью контакта, так и частичной. Например, известная современная, точнее — по-новому ориентированная игра в «доктора» предполагает возможность доступа к интимным частям тела. А в 1980-х годах в Белоруссии (Могилевская обл.) молодежь играла на задиране подола. Проигравшая девушка выходила на середину улицы и, нагнувшись, задирала платье, под которым ничего не было. Если девушка робела, ее подбадривали криками, а иногда и помогали сделать этот нелегкий шаг. Тем не менее можно утверждать, что ни одна из эротических игр никогда не имела принудительного характера. Все это происходило и происходит по естественным причинам, корни которых уходят вглубь тысячелетий, когда человек и Природа были едины.

В начале XX века исследователь В. И. Анучин, описывая архаичные оргиастические игрища и ритуальные танцы кетских женщин на Енисее, указывал, что

им была свойственна чрезмерная сексуальная откровенность. Все женщины, включая предводительницу радений старую шаманку Чалду, были полностью обнажены. Вызывающе извиваясь всем телом, Чалда напевала заклинание:

«... Гори, гори, костер, ярко... Огонь — горячий, дым — горький... Совокупляться сладко, рожать горько... От костра передо жарко, от ветра спине холодно... От мужчины передо жарко, от земли спине холодно... У птицы ума много, у медведя ума много... Почему я не птица, почему я не медведица... Солнце каждую ночь войдет в землю и выйдет... Мой старик был хороший работник, мой старик был, как солнце... Разве вы забыли его, разве вы не его дети?.. Мой старик — горячий сверху, чтобы Чалде стало жарко... Он делал так, а я делала так... (Старуха сделала непристойный жест.) Теперь старика нет — я стала, как мерзлая земля... Эй, совокупляющиеся, зачем сидите? Идите сюда, будем плясать... Если бы моя вульва имела зубы, она бы откусила пенис...»

Понятие «зубастой вульвы» встречается у самых различных народов. В мифологии женщины-шаманки, имеющие такие орудия, нередко даже перегрызают ими деревья, чтобы добраться до мужчин. Например, так поступала славянская Баба-Яга. Современные психологи полагают, что эти архаичные верования легли в основу некоторых мужских комплексов и фобий. Дело в том, что подобные мифы имеют под собой реальную основу. Во многих женских культурах, некогда распространенных по всему земному шару, практиковался особый ритуал, связанный с накачиванием мышц влагалища. Женщины клали себе в лоно округлый камешек или орех и учились поднимать и опускать его, используя только силу мышц. Затем к камешку

подвешивался груз, вес которого в конечном итоге доходил до пяти килограммов. В результате этих и других действий естественные кожные выступы у входа во влагалище грубели, а мышцы накачивались настолько, что такие половые органы по праву можно было назвать «зубастой вульвой».

Согласно древнейшим представлениям женщины, особенно шаманки, могли высасывать из мужчин энергию, используя для этого мышцы «зубастой вульвы». Подобные взгляды до сих пор сохранились у многих народов земного шара. Например, в некоторых племенах Кении считается, что мужчина, которому чужая жена покажет свое влагалище, подвергается порче. Снять эту порчу может только искушенный в таких делах шаман. Не так давно женщины, проживающие близ кенийского заповедника Тана, прибегли к подобной процедуре, чтобы забрать жизненную силу у представителей власти, которые решили расширить территорию заповедника за счет исконных земель местных племен. «В повседневной жизни меня часто приводила в смущение вольность поведения намбиквара, — пишет Клод Леви-Строс. — Так, трудно было оставаться безразличным при виде хорошеньких девочек, которые, зубоскала, валялись в песке у моих ног голые и извивающиеся, как черви». Имеются достоверные сведения, что обряды, так или иначе связанные с демонстрацией половых органов, еще в XX веке существовали в горных районах Алтая. Одна девушка рассказывала о своем участии в подобных обрядах, проводимых для устрашения врагов и создания энергетического щита против возможной порчи. Вместе со своей бабушкой она выходила на улицу и мочилась в сторону юрты, где по их представлениям жил злой колдун. Корякские

шаманы Северной Камчатки до сих пор входят в транс, глядя на женские половые органы. Во время ритуала женщина идентифицируется с Матерью-Землей, в глубину чрева которой и происходит экстатическое погружение. При этом отдельным частям половых органов (наружных и внутренних) присваивается то или иное мистическое значение. Примерно так же, вероятнее всего, поступали и нганасаны Таймыра, о чем можно судить по характеру камлания Ивана Горнока, одного из последних шаманов у этого народа: «Вот земли мамка животом вверх лежит. Вот мы по кишкам мамки-земли последовали. Вот на большом озере три устья видели. Вот сначала попали в горло, затем в брюшину, затем дальше брюшину прошли. Самая средняя река — это кишка, которая делит брюхо по середине надвое. По этой кишке не станем гонять (следовать), по другой, крайней кишке гонять станем. Вот по ней в спине кровь течет, и там, где она кончается, сердце есть. Вот сзади сердца есть чум. Там немощь есть. Земли мамка сердце в этом чуме держит» (см. рис. 19).

Еще одна сексуальная практика шаманского типа, сохранившаяся с древности до наших дней, известна как «Дыхание Огня», получив это название с легкой руки индейского шамана из племени чероки (Северная Америка) Харли Быстрого Оленя. Она является неотъемлемой частью женских магических практик, некогда распространенных в шаманской среде повсеместно. Обучение этой технике обязательно входило в инициацию девушек, выбравших для себя путь шаманки. У нанайцев, якутов, ульчей, бурят, телеутов и других народов Сибири такое посвящение предполагало мистический половой акт с тем или иным духом. Л. Я. Штернберг писал, что первичным элементом шаманизма является сексуальная эмоция, к которой



Рис. 19. Карта путешествия таймырского шамана Ивана Горнока внутри Матери-Земли, составленная по описанию А. А. Попова. Из «Этнологических исследований по шаманизму и иным традиционным верованиям и практикам»

затем присоединяется идея наследственной передачи духов. Во время обряда посвящения девушка уединялась в тайном месте и призывала духов войти в ее чрево через влагалище, подобно тому, как когда-то произошло совокупление земной женщины и птицы (Ворона или Орла), после чего родился Первый Шаман. Девушка должна была скрываться от посторонних глаз до тех пор, пока к ней не являлся дух во сне или наяву. Обычно это была птица или молодой сын небесных светил — Солнца, Луны, Плеяд и т. д. Затем она вступала с ним в связь и испытывала энергетический оргазм без применения стимулирующих средств. В конце концов дух становился ее мистическим супругом, источником силы и могущества. В течение жизни шаманка неоднократно использовала своего экстатического мужа подобным образом. Она исполняла в его честь специальные эротические танцы и кормила его изображением. С утратой шаманских представлений у некоторых народов этот комплекс, в несколько измененном виде из-за влияния новых идеологий, вошел в иные учения, например, в индуизм и буддизм.

«Дыхание Огня» — это женская практика, помогающая развить внутреннюю созидательную силу, овладевая мышцами влагалища через попеременное сжатие и расслабление, производимые на фоне вдоха через рот и выдоха через нос. Философия дыхания Огня основана на том, что женщина по представлениям шаманов изначально наделена бесконечной Пустотой, символизируемой плетеной корзинкой, а мужчина — нескончаемой Полнотой. Соединяясь с женщиной, мужчина может реализовать Полноту, составляющую его суть. Другими словами, женщина предоставляет мужчине беспредельное поле для деятельности. Агнес Быстрая Лосиха, шаманка индейско-

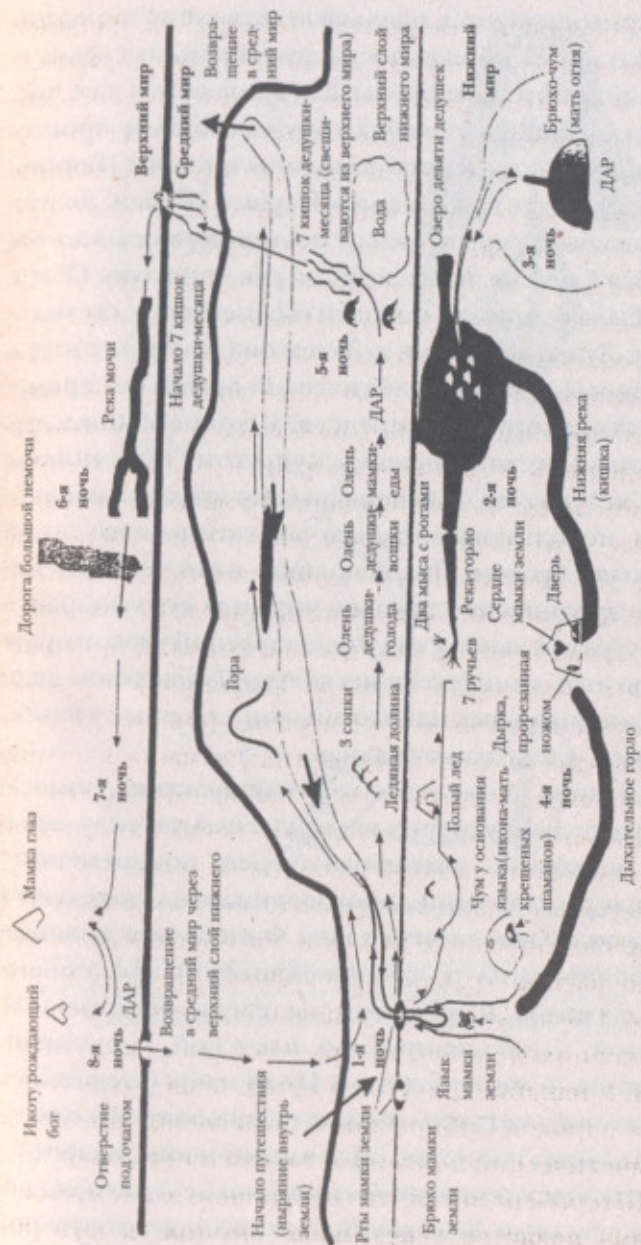

Рис. 20. а — фигура духа в виде обнаженной женщины (Чукотка, I тыс. до н. э. — III тыс. н. э.); б — «Дыхание Огня» — призыв духов войти в чрево (современная интерпретация); в — легендарная «зубатая вульва» и ее сравнение со священной для многих народов раковины каури (рисунок на основе фотографии)

го племени кри, говорит по этому поводу: «Женщина рождается оплодотворенной. Мужчина должен быть оплодотворен женщиной. Шаману дает силу женщина, и так было всегда». Чисто материально дыхание Огня увеличивает степень и продолжительность оргазма.

Чукотские шаманы говорят, что женщина, дышащая, как огонь, подобна свежести рассвета. Такую женщину слышит само Солнце, и вся Вселенная согревается от ее горячего дыхания. Вокруг нее поют птицы, трубят олени и даже волчий вой становится похожим на радостное повизгивание собаки.

В наши дни многое из того, что связано с сексуально-эротическим поведением в обрядах, а также в быту, не ушло в прошлое, как полагает большинство исследователей этого вопроса, а спряталось от внедрения новых моральных норм, чаще всего с христианским и мусульманским подтекстом, вглубь культуры, став своего рода тайным знанием. Несмотря на то что круг посвященных нельзя назвать узким, так как очень часто носителями таких знаний являются обычные представители того или иного народа, объяснить значение производимого действия, как правило, может только непосредственный служитель культа — шаман. Но шаман будет молчать до тех пор, пока не увидит в спрашивающем своего преемника. Бывает, что служитель духов не находит преемника при жизни и покидает Землю, унося свои знания с собой в могилу.

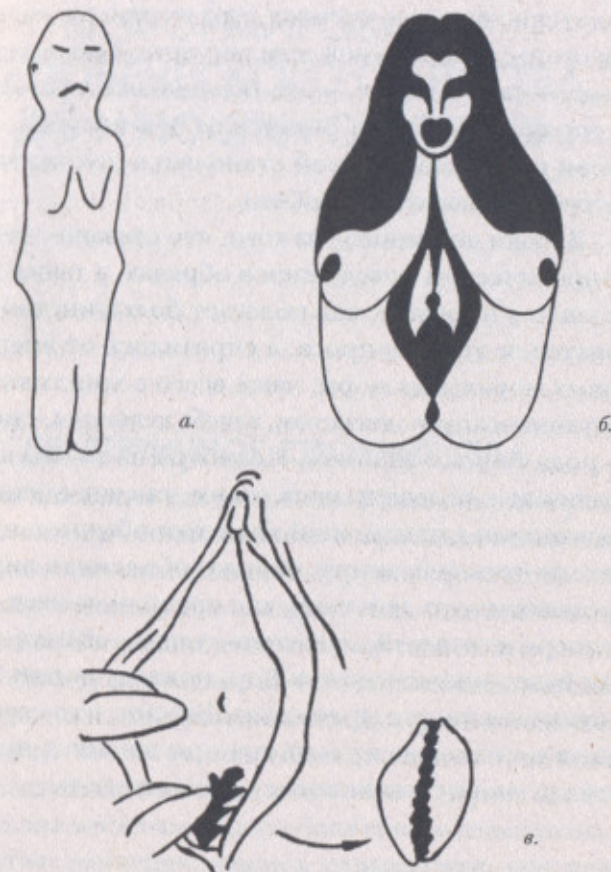
III. ФОРМИРОВАНИЕ ЧЕЛОВЕЧЕСКОГО СУЩЕСТВА ДО И ПОСЛЕ РОЖДЕНИЯ

ДЕВЯТЕРИЧНОЕ СТРОЕНИЕ ТЕЛА

Для описания тех или иных объектов или проявлений природы шаманы и жрецы далеких эпох использовали схожесть окружающего мира с человеческим телом, говоря при этом, что человек отражает все Творение: в нем есть и земля, и огонь, и вода, и ветер, и звезды... Действительно, до сих пор у всех народов, вне зависимости от вероисповедания, можно найти совершенно одинаковые обозначения и для частей тела, и для предметов — черту, свойственную анимическим представлениям шаманства и язычества: горлышко сосуда, ручка сумки, шаг резьбы, головка гвоздя, ножка стула и т. д. Особенно наглядно эти соответствия прослеживаются в описаниях гор, которые в понимании шаманов полностью повторяют как строение Вселенной, так и строение человека. Возьмем для примера бурятский язык: «толгой» — вершина горы и голова; «нюрган» — горный хребет и спина, позвоночник; «хадын хормой» — подножие горы и подол; «ара тала» — северный склон и задняя часть тела; «убэр тала» — южный склон и передняя часть тела, грудь.

Из всего этого следует древнейшая формула: познать человека, — значит постичь Вселенную. Выдающийся исследователь древних культур Мэнли П. Холл в небольшой, но очень важной работе «Оккультная анатомия человека», изданной в 1935 году в Лос-Анджелесе, пишет:

«Оккультизм учит, что в человеческом теле находится целая вселенная — и что она имеет свои миры, свои планы и своих богов и богинь. Миллионы мельчайших клеток являются его жителями. Они группируются в царства, народы, расы. Здесь имеются костные клетки и нервные клетки, и миллионы этих, маленьких созданий, соединенные вместе, создают одну часть, состоящую из многих составных частей. Верховный Правитель и Бог этого большого мира есть сознание человека, которое говорит «Я есмь» <...> Подобным образом мы сами являемся индивидуальными клеточками в теле бесконечного творения, которое устремляется через бесконечность с неведомой быстротой. Солнца, луны, звезды являются как бы костями большого скелета, состоящего из всех субстанций Вселенной. Наши собственные маленькие жизни являются частью бесконечной жизни, устремляющейся через артерии и вены пространства. Но все это столь обширно, что превосходит понимание маленького «я есмь» в нас. Поэтому мы можем сказать, что обе крайности одинаково непонятны. Мы живем в срединном мире между бесконечно великим, с одной стороны, и бесконечно малым — с другой. По мере нашего роста постепенно растет и наш мир, как результат соответственного расширения сферы нашего понимания всех этих чудес».

В шаманизме, точно так же, как и в оккультизме, выросшем из его корней и являющемся его прямым

преемником, человек разделяет в себе два начала: небесное, доставшееся от Великого Ворона, и земное, предоставленное Великим Орлом. В макрокосмических величинах Ворон соответствует духу, небу и верху, а Орел имеет значение материи, земли и низа. Условный отрезок, соединяющий эти два полярных понятия, называется Мировым Древом (при неполном раскрытии ярусов Вселенной крайними точками будут Верхний и Нижний Миры, а при рассмотрении человека как микрокосмоса ствол соединит через позвоночник ноги и голову)*. Дерево пронизывает все области мироздания подобно гигантской лестнице, по которой человеческое сознание может подниматься или опускаться, проникая в те или иные уголки Вселенной.

Шаманские сказания гласят, что первоначальный разумный человек, впитывая в себя Творение, проделал долгий путь от одной точки отрезка до другой и тем самым стал отражением всего Мироздания. Пребывание в материальной сфере уплотнило его тело, а восприятие зафиксировалось на земной жизни. Вторая же его часть — тонкая и духовная — стала доступна только тем, кто захотел пойти по следам Первого Шамана. Итак, человек двойствен по своей природе. Но, как известно, двойственность может существовать в одном месте только при наличии объединяющей электромагнитной силы. Такая сила, присутствующая в человеке, называется душой. Душа — это элемент, выполняющий в человеческом теле посредническую функцию. Упрощенно ее «работу» можно проследить на примере любого действия, у которого есть начало,

* Более подробно об этом см. О. Диксон. Шаманское учение клана Ворона. — М. — Киев, 2000.

заключенное в идее; конец, представляющий собой выполнение задуманного; и срединная фаза — нервный импульс, заставляющий мышцы физического тела реализовать планы через движение.

Конечно, душа это не только нервный импульс. В шаманском понимании душа представляется довольно конкретной энергетической структурой, в которой пребывает сознание во время сна или трансового опыта (см. рис. 21). У обычного человека тело души существует в бессознательном состоянии, а у шамана оно подчиняется воле и контролируется со стороны сознания. Ульчи, народ, живущий в низовьях Амура, для обозначения души используют два слова: «панян» — душа обычного человека, ограниченного только чувствами, желаниями и эмоциями, и «неукта» — душа шамана. Развив способность к осознанию своей души, шаман переносит в нее свое «Я» и использует для путешествий вне материальной оболочки. Это может происходить как во сне, так и при камлании. Французский путешественник Пьер Доминик Гэсо, изучавший культуру народа тома (Гвинея), описывает свои впечатления от столкновения с душой известного в тех краях колдуна Вуане:

«На пороге стоит Вуане в коротких штанах, с непокрытой головой. Но ведь он и здесь, у моих ног, на своей циновке. Он лежит на боку, повернувшись ко мне спиной. Я вижу его бритый затылок. Между нами на земле стоит лампа, горящая тускло, как ночник. Я не смею пошевелиться и, затаив дыхание, смотрю на Вуане. Он какое-то мгновение колеблется, наклоняется, проходя под гамаками, и медленно укладывается в самого себя. Вся эта сцена разыгрывается несколько секунд.

Утром я спрашиваю Вуане:

— Ты не выходил сегодня ночью?



Рис. 21. Тонкоплановое строение человека: 1 — тела физической оболочки (животное); 2 — тела души (птица); 3 — тела духа (растение); 4 — энергетические ядра всех трех начал

— Выходил, — отвечает он спокойно.

И еле заметная ироничная улыбка появляется на его губах».

Тело души имеет множество обличей, дублей, каждый из которых отвечает за те или иные проявления чувств. В сказаниях иногда упоминается о том, что в древности шаманы были куда как могущественней нынешнего и даже могли находиться в нескольких местах сразу, используя возможность дублирования. Последним классическим шаманом такого уровня можно назвать якута Кычакана, который, предчувствуя свой

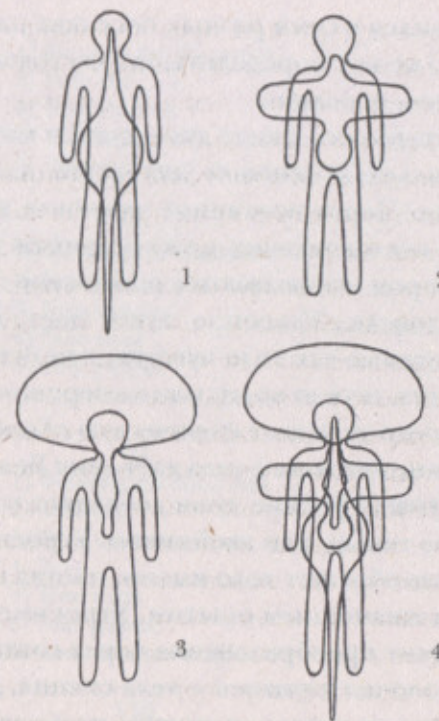
арест, появился в семи разных поселках одновременно, и никто не мог определить, где настоящий шаман, а где его тень, проекция.

Тройственность в виде духа, души и материального тела является основой для всего дальнейшего построения. Через поэтапное удвоение и утроение каждой из составляющих можно прийти к понятию тел, на котором основываются шаманские представления о человеке. Удвоение души дает две части, характеризующиеся как тело чувства, или психического переживания, и тело воли, или намерения. Удвоение материального тела дает физическую оболочку и тело ума. Удвоение духовного тела дает семя Великого Духа и тело разума. Утроение души добавляет тонкое тело, называемое тенью, или двойником. Утроение материального тела образует тело имени, иногда называемое памятью и жизненным опытом. Утроение духовного тела закончит преобразование через создание светонесущей оболочки кауманек — тела сияния. Для наглядности этапы построения можно изобразить в виде следующей схемы:

I

- 1) Тело → удвоение:

II

- | | | |
|----------------------|---|----------------|
| 1) Материальное тело | } | создание связи |
| 2) Духовное тело | | |

III

- 1) Материальное тело
- 2) Душа → удвоение:
- 3) Духовное тело

IV

- 1) Материальное тело → удвоение:
- 2) Тело чувства
- 3) Тело воли
- 4) Духовное тело

V

- 1) Физическая оболочка
- 2) Тело ума
- 3) Тело чувства
- 4) Тело воли
- 5) Духовное тело → удвоение

VI

- | | | |
|------------------------|---|----------------|
| 1) Физическая оболочка | } | создание связи |
| 2) Тело ума | | |
| 3) Тело чувства | | |
| 4) Тело воли | | |
| 5) Тело разума | | |
| 6) Семя Великого Духа | | |

VII

- | | | |
|------------------------|---|----------------|
| 1) Физическая оболочка | } | создание связи |
| 2) Тело ума | | |
| 3) Тело чувства | | |
| 4) Тень | | |
| 5) Тело воли | | |
| 6) Тело разума | | |
| 7) Семя Великого Духа | | |

VIII

- | | | |
|------------------------|---|----------------|
| 1) Физическая оболочка | } | создание связи |
| 2) Тело имени | | |
| 3) Тело ума | | |
| 4) Тело чувства | | |
| 5) Тень | | |
| 6) Тело воли | | |
| 7) Тело разума | | |
| 8) Семя Великого Духа | | |

IX

- 1) Физическая оболочка
- 2) Тело имени
- 3) Тело ума
- 4) Тело чувства
- 5) Тень
- 6) Тело воли
- 7) Тело разума
- 8) Тело сияния
- 9) Семя Великого Духа

Получившиеся девять тел можно еще и еще раз удвоить и утроить, выявляя все новые и новые тонкости. Например, оболочка состоит из твердой основы, мягкой ткани и жидкости. Мягкие ткани — это мясо, жир и кожа; твердые — кости, хрящи и жилы; жидкие — кровь, слизь и выделения. Подробное структурированное деление у разных народов строится по-разному. Самое большое известное удвоение и утроение тел соответствует числу 81, то есть девять раз по 9. В шаманизме 9 — число священное, означающее полный вселенский цикл, начало и конец всего. Несмотря на то что число делений ничем не ограничено, в практике шаманского целительства, основанного на поиске пропавшей души, чаще всего применяется именно девятичастное строение тела, а то и вовсе в расчет берется только материальное тело, душа и дух.

ЭМБРИОЛОГИЯ

Женщина рассматривается как материальное воплощение самой Матери-Прародительницы, потому что только она может собрать в своем чреве все девять тел и произвести новую жизнь. Поэтому во всех традиционных культурах женское бесплодие считается карой, неспособностью стать Великой Матерью. У разных народов существует великое множество способов избавиться от этого проклятия. Суть их сводится к одному — раскрыть животворящие силы с помощью симпатической магии, основанной на притяжении подобного подобным. В пищу употребляются части животных, известных своей плодовитостью; совершается ритуальная мастурбация предметами, имеющими фаллическую



Рис. 22. «Блуждающие души». НАСА, 1993. Тушевая прорисовка фотографии сильно увеличенного фрагмента звездного неба

форму, и костями, изъятыми из половых органов некоторых животных, например моржа; призываются духи плодородия и Хозяйка Мирового Тепла, которая согревает плод в теле и считается истинной матерью всех детей.

Самым близким к людям воплощением Хозяйки Мирового Тепла (у тюрков — Умай) была Хозяйка Очага. Чтобы донести до нее свою просьбу, совершался обряд жертвоприношения, при котором огонь «кормили» мясом белой овцы, тарасуном (вид кумыса), маслом, молоком и другими «белыми» продуктами. Бурятские шаманы говорили при этом такие слова:

«Великий очаг огня, великая созидательница судьбы, ниспосли от своих детей, множество которых прогибает огонь, выдели от своего богатства, несметность которого прогибает землю».

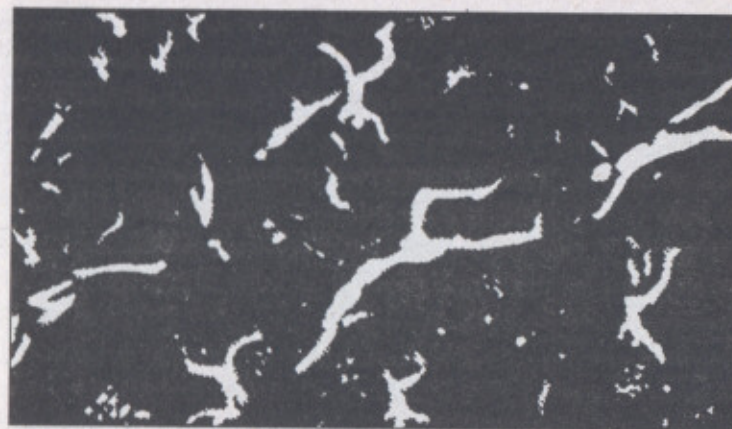
Иногда в качестве посредника между духом огня и человеком выступал специальный «детский» камень, Иней-тас. Древние тюрки обращались к нему со следующей просьбой:

Пусть будет счастье нам дано —
родить детей и воспитать!
Пусть жизнью крепкою живет
черноголовый наш народ!
Так помогай нам обрести
детьми и скот наш умножай,
и нам здоровье сохрани
на все оставшиеся дни!*

В обрядах, призванных обеспечить плодородие, помимо огня, важное значение имело дерево. Обычно это было одиноко стоящее дерево — яблоня, береза, лиственница или другое. Лучшим считалось то, у которого крона растет в наибольшем удалении от земли. К дереву привязывали девять ленточек (желтых и красных), по числу тел, и совершали под ним камлание. «Дерево выступало как бы центром мироздания, — пишет этнограф Т. Д. Скрынникова, — концентрировало силы пяти элементов природы, а также выполняло функции медиатора, было центром связи социума с иным миром». Таким образом, выбранное дерево воспринималось как Мировое Древо — хранилище душ. На его ветвях располагались гнезда с сидящими в них птичками-зародышами. Шаман во время камлания поднимался по стволу и приносил птичку-душу бесплодной женщине, что очень напоминает мифы о рождении Первого Шамана. В упрощенном варианте бездетным молодоженам через год после свадьбы дарился оберег в виде ветки с привязанными к ней подушечками из ткани, которые символизировали мужские и женские половые органы (см. рис. 23). Такой обычай сохранился до сих пор у славян, живущих на Дальнем Востоке.

* Реконструкция И. Стеблевой, поэтическая обработка А. Преловского.



Рис. 23. Свадебный оберег (справа) в виде ветки с пичьим гнездом и привязанными к ней символами мужского и женского начала.
Подарен семье автора на «ситцевую» свадьбу в 1994 г.

Еще одним местом для проведения подобных ритуалов была гора — в значении Мировой Горы, на которой произрастает Мировое Древо. В естественном



Рис. 24. а – рождение и проглатывание Солнца Великой Матерью Вселенной, стоящей в позе Мировой Горы, с обозначением путей солнечного хода и сопутствующих сил; б – древнеславянское изображение рождение Солнца Зарей

углублении или пещере и происходило таинство добывания души будущего ребенка. К. М. Герасимова сообщает, что в Агинском Бурятском автономном округе (Читинская область) есть такая пещера и к ней до сих пор не зарастает народная тропа: «Верующие бездетные женщины Бурятии посещают культовое место Алхана, которое представляет собой большой горный комплекс с отдельными священными скалами, воротами, пещерами, лазами внутри горной породы. Здесь они влезают в маленькую пещеру “Умай” (лоно, матка) и стремятся отщипнуть кусочек камня – душу или зародыш будущего ребенка. С этой целью пролезают через узкий извилистый лаз в горе, который, вероятно, воспринимается как «влагалище» горы».

Связь горы с человеческим телом прослеживается на самом глубинном уровне мышления. Гора, точно так же, как и человек, – это образ Вселенной. Иногда гору отождествляют с Великой Матерью Мира, выпускающей утром Солнце из своей утробы и заглатывающей его вечером (см. рис. 24). Все, что выходит из пеще-

ры, обретает новую жизнь. Эти представления сохранились не только в шаманизме, но и во всех других учениях. В христианстве святые часто уединяются в пещерах для обретения мудрости, а в одном из буддийских мифов далай-лама говорит своему ученику: «Отправляйся в пещеру “с материнским чревом”, исцеляй больных, обогащай бедных, одаривай потомством бездетных».

На заре человеческой эры люди укрывались от непогоды и врагов в пещерах. В тех же условиях жил и медведь, который у многих народов Европы, Азии и Америки предстает как первопредок. К изображению медведя обращен один тувинский алгыш (обрядовая песня, призыв) в камлании для вызова души еще не рожденного ребенка. Текст приводится в работе М. Б. Кенин-Лопсана «Фольклор тувинского шаманства»:

Нарьын-нарьын! Аллаас-аллаас!
И вы, многочисленные идолы,
И вы, древние старики,
И вы, повелители божественного хана!
И мой бубен, как гора,
И моя колотушка, как камень,
И моя седая бабушка мамина!
Вы знаете путь того, кто растет,
Вы знаете жизнь того, кто умрет.
Мои предки, мои седоголовые!
Мы – защитники того, кто в колыбели,
Вы дарите счастье младенцу!
Я вас славлю, я вас славлю,
Приготовим всем вам вкусную пищу.
Я вас торжественно благословляю,
Отдавая вам белый кадак – шелковый платочек.
Душу младенцев – златоголовых детей,
Которые играют в сайзанак из камней,
Призываю, вызываю и приглашаю,
Курай-курай! Я зову душу детей.
Мальчиков, которые будут носить огниво,
Девочек, которые будут иметь ленты. –

Их счастливую душу вызовите.
 Мой черный и мой грозный медведь,
 Который стоит у кровати возле подушки!
 Мои змеи, мои четырехгранные идолы!
 Мой идол-творец, мой седоголовый старик!
 Дайте свое счастье, дайте свое добро.

(Сообщил Саая Самбуу)

Всякий раз когда шаман просит богов исцелить женщину от бесплодия, в его словах красной нитью проходит испрошение души и ее препровождение в утробу будущей матери. В разных вариациях детская душа предстает то угольком от очага, то птичкой, то камешком. Реже она может быть и ягодкой, и цветочком, и наперстком, и другими самыми различными предметами, находимыми шаманом в мифологическом пространстве. Многие народы с традиционным мировоззрением разделяют понятия детской и взрослой души. Например, у тувинцев душа ребенка называется ку'т, а душа взрослого человека — суне. У нанайцев есть термин «омиа» в значении «душа младенца», «зародыш», а дерево, на котором она хранится, именуется омиа мони, буквально «дерево душ». Во всех случаях душа связана с Матерью-Огнем, вне зависимости от того, как ее добыли. За века христианизации у некоторых народов эта изначальная точка зрения исказилась, хотя традиционные представления о поиске души еще продолжали существовать. В известной книге М. Забылина о русском народе, опубликованной в 1880 году, читаем: «Говорится, будто бы во время беременности женщины ее Ангел-Хранитель берет части: у земли или у воды, или у железа, или у камня, или у дерева, или у огня, или у всякия вещи смертныя, и возьмет от того камень материн и кинет на отроча то, и от того зарождается в нем дух».



Рис. 25. а — Бронзовое изображение рожавшей женщины (Тюменская обл., около X—XII вв.); б — неолитическая фигурка женщины с символами девяти оплодотворенных солнц

Космогонические мифы всех без исключения народов напрямую связаны с эмбриональным периодом и базируются на его различных этапах. В бурятских сказаниях о происхождении Мира говорится, что до начала всего в Первичном Океане плавали «отцовский серебряный столб» и «золотая материнская утроба». От их встречи и произошло зачатие. Мифологическое пространство четко ложится на строение внутренних половых органов женщины, а его изменение связано со стадиями развития плода. Иначе и быть не может, ибо человек подобен Вселенной. Развитие микрокосмоса тождественно законам, действующим в макрокосмосе. Поэтому индийский бог Вишну имеет девять



Рис. 26. Наскальное изображение, показывающее строение внутренних органов женщины. Северная Австралия

воплощений, аналогичных девятимесячному формированию младенца, а христианский рай, по описанию, представляется, как плод в утробе, соединенный с телом матери пуповиной, — четырьмя реками кровеносных сосудов. Из всего этого становится ясно, почему древние философы уделяли столько внимания строению женского организма, сравнивая его с телом Матери-Прародительницы. Действительно, ни одна часть человеческого тела не исследовалась ими так тщательно, как наружные и внутренние половые органы женщины. Любая, даже самая незначительная деталь носила свое собственное название и мифологически-экстатический смысл. Лобок воспринимался как холм, гора; ягодичная складка — дорога между двух гор; большие половые губы — преддверие; малые половые губы — тайные врата; клитор — страж ворот в облике змеи или дракона, спрятавшийся в пещере (под складкой

кожи); отверстие мочеиспускательного канала — родник, источник, у которого путник утоляет жажду; отверстие влагалища — вход в иной мир. Внутри путешественника встречает старуха с клюкой или палкой-кожемялкой в руках (G-пятно). Она просит, чтобы ее почесали, и за это указывает дорогу в хранилище силы (матка). Рядом висит шаманский бубен — девственная плева, которая каждый день рвется, порождая жизнь, и вновь срастается. Пройдя глубже по влагалищу-тоннелю, путник видит великое озеро (мочевой пузырь), реку (мочеиспускательный канал) и другие тонкости женского организма, широко представленные в сказаниях разных народов (см. рис. 26).

Матка — это источник созидательной силы женщины, сияющий внутренним светом иного мира. Каждый лунный месяц эта сила, не получив возможности для реализации, обновляется, вызывая менструальное

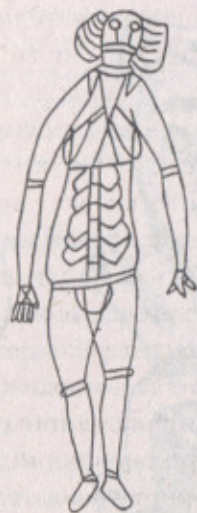

Рис. 27. Деревянные ритуальные фигурки женщины и мужчины, выполненные эскимосами о. Кадьяк. Конец XVIII в.



Рис. 28. Бег по полю. Фото из семейного архива, 1960-е гг.

кровотечение. Индейцы кри, как уже отмечалось, сравнивали матку с пустой корзиной, а древние славяне говорили о ней, как о поле, ждущем семени. Отсюда исходит древнейший обряд плодородия, во время которого обнаженные женщины гурьбой бегали по полю от мужчин. После этого происходило ритуальное совокупление. «Вера в то, что половой акт не только помогает получению обильного урожая, но даже прямо необходим для этого, — пишет в «Золотой ветви» Дж. Фрезер, — получила всеобщее распространение на ранних фазах развития человеческой культуры». Действительно, еще не так давно сексуальные игры на поле между мужчиной и той девушкой, которую он смог догнать, вне зависимости от ее семейного положения, проходили повсеместно, причем не только где-нибудь в Южной Америке или Африке, но и у славян первой половины XX века (см. рис. 28). Когда семя попадало в

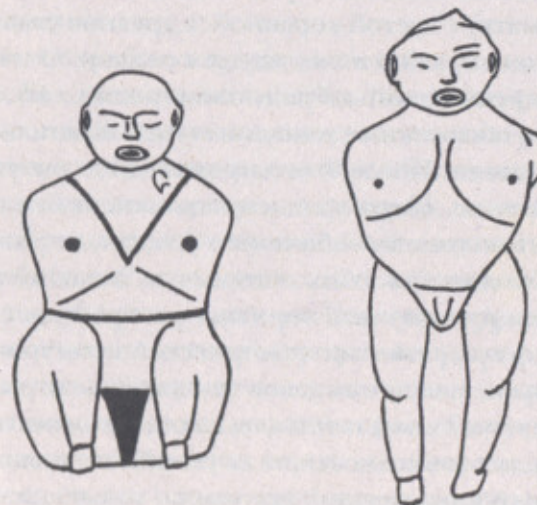
утробу женщины, требовалось тепло материнского огня. Когда его не хватало — призывали хранительницу Мирового Тепла, обращаясь к духам очага, дерева, горы. Развитие ребенка шло при содействии всех сил Матерей Природы: Мать Огонь согревала, Мать Воздух создавала пустоты, Мать Вода наполняла, Мать Земля давала твердость, а Мать Пространство объединяла. Согласно шаманизму девять тел человека приходят и закрепляются не одновременно. На первом месяце зародыши животных, птиц и человека еще очень похожи, пока семя не начнет сиять и его не окутывает разум (см. рис. 29). Это происходит под влиянием силы Огня. Воздух на четвертом и пятом месяце беременности позволяет развиваться воле и прикрепляет тень. С этого момента плод начинает видеть сны. К силам Воды относятся чувства и ум (шестой и седьмой месяцы), а Земля дает имя и полностью формирует оболочку (восьмой и девятый месяцы). После этого начинаются схватки.

Обычно ребенка принимает особая женщина — повитуха. Как правило она немолода, но повитухой может быть не всякая старая женщина, а только та, у которой выжили все собственные дети. В ее обязанности входит, помимо обычных акушерских функций, строгое соблюдение обрядности. От правильного выполнения всех предписанных в этих случаях действий зависит и судьба будущего ребенка и его матери. Часто при трудных родах вызывают шамана, который устраняет энергетические препятствия и оживляет новорожденного посредством иглоукальвания, если это необходимо. После первого крика младенца повитуха перевязывает пуповину. Первый узел делается у живота ребенка, а второй в нескольких сантиметрах от первого. Расстояние при перевязывании играет большую роль. Из этнографических

опросов восточных славян известно, что если пуповину отрезать слишком близко, то девочка вырастет похотливой, а у мальчика будет короткий половой орган. Пуповина перерезается между узлами ножом — для мальчика и ножницами — для девочки, причем ножницы все равно используются, как нож. Так происходит отделение ребенка от мира потусторонних существ и принятие его в мир живых.

Вторичные схватки вызывают отделение от стенки матки детского места. Оно выходит вместе с оболочками и остатками пуповины. Все это носит название последа. В обрядовой практике он подлежит обязательному захоронению через три дня, то есть возвращению в лоно Матери-Прародительницы. Обычно его закапывали на женской половине жилища (слева, если встать лицом к выходу), соблюдая при этом очень сложный ритуал, в котором важен был даже состав нитки, прошивающей мешочек с последом. Затем проводился обряд очищения роженицы и всех ее вещей дымом трав. На месте захоронения последа участники воздвигали из щепок небольшой шалаш, покрывали его жиром и поджигали. Более подробно останавливаться на этом обряде нет необходимости, так как он неоднократно, широко и детально описывался в специальной этнографической литературе.

Первые годы после рождения ребенка считаются временем наибольшей магической защиты. Огромная часть шаманского комплекса посвящена именно темам благополучных родов и сохранения ребенка от враждебных энергий, злых духов. Многого зависит здесь и от самих родителей. Их отношение к своему потомку, знания и наследственность имеют огромное значение. «Большинство родителей ответственны за болезненное состояние своих детей, — пишет Мэнли П. Холл. —

Либо из-за невежества, или по снисходительности они позволяют детскому сознанию, еще не контролируемому высшими проводниками, разрушаться раньше, чем собственно сама жизнь вообще началась».

Вся жизнь человека по представлениям шаманов делится на равные промежутки, повторяющие стадии эмбрионального периода. Существует несколько вариантов этого деления — на 7, на 8, на 9 и на 12. Наиболее древними, по-видимому, являются способы деления на 8 и на 9, которые заканчиваются на восемьдесят первом году жизни. Здесь будет представлена система развития человека, основанная на числе 8 как символе земного круговорота (четыре стороны света и четыре срединные точки между ними). Согласно этой системе каждый человек, прожив восемь лет, переходит на новую стадию своего развития и изменяется внешне и внутренне. С момента рождения и до восьми лет включительно ребенок соответствует минеральному царству и живет, как говорится, без понятий. В традиционных культурах он еще не вправе носить «настоящее» имя и называется просто «дитя» или имеет детское прозвище. На девятый год он проходит тот или иной обряд очищения и самостоятельно добывает себе имя через экстатическую инициацию. Если по каким-либо причинам ребенок не находит своего имени, у него есть шанс повторить попытку в течение всего следующего периода, то есть до шестнадцати лет. Считается, что в это время он подобен растению и начинает понимать взрослую жизнь. Его тело под влиянием гормонов приобретает новые очертания. Наступает пора полового созревания и вместе с ней сексуальное влечение к противоположному полу. В мифологии первые люди наделяются желанием близости на девятый день после сотворения, что проецируется на девятый

год жизни. У девочек в этот промежуток времени начинаются менструации, и, как это принято в культурах традиционного типа, новоиспеченные девушки проходят обряд дефлорации и становятся женщинами.

Следующий период, с 17 по 24 лет, характеризуется проявлением животных начал. Человек уже все понимает, но только учится думать самостоятельно. В нем преобладает инстинктивное поведение, часто сопровождающееся желанием лидерства и неоправданной жестокостью. Мужчины участвуют во всех делах общества, но больше всего их влекут война и ратные подвиги. Становление «настоящего» человека происходит к 25–32 годам. Это пора обдуманных действий и взвешенных, аргументированных решений. Когда положение в обществе уже закреплено, у мужчин возникает желание обзавестись собственной семьей. Для женщин же это годы переломные, стоящие на пороге увядания. С 33 до 40 лет происходит перестройка всего тела, а с 41 до 48 изменяются взгляды на жизнь. Это называется вторичным физическим и ментальным рождением, после чего организм подготавливается к смерти. В 49–56 лет теряется гибкость мысли; в 57–64 приходит пора сентиментальности; в 65–72 жизнь течет по давно накатанному руслу без желания принимать что-то новое; в 73–80 охватывает стремление к покою. После этого наступает самый опасный этап — достижение восьмидесяти одного года. Монголы называют его муу нас — «плохой возраст» и обязательно проводят специальный обряд — наян нэгийн засал («исправление 81-го года»). Его смысл сводится к своеобразному убыстрению жизненного пути с целью обмануть злых духов. За несколько дней до национального Нового года (Цагаан-сар)*

* Его отмечают в конце зимы.

справляется день рождения всех восьмидесятилетних членов общества. Отмечается их восьмидесятиоднолетие, а на праздник Цагаан-сар, при котором все традиционно приписывают себе еще один год жизни, — восьмидесятидвухлетие*. Таким образом, «плохой возраст» длится не целый год, а всего несколько дней.

ТОТЕМИЧЕСКАЯ ПРЕЕМСТВЕННОСТЬ

Из всех ныне существующих духовных учений лишь шаманизм не отрицает прямую связь человека с животным и растительным миром. Человек и Природа мыслятся неразделимыми и существуют в сложных системах взаимодействия и взаимозависимости. Все, что делает человек, отражается на окружающей Природе и, наоборот, события, происходящие во Вселенной, накладываются на человека и оказывают влияние на его судьбу. Эта система взаимоотношений называется тотемизмом, а выход за ее пределы — табу. Точное значение термина «тотемизм» передать невозможно, по причине великого разнообразия всех связей, действующих внутри системы традиционных представлений. «Любое определение тотемизма является либо столь специфическим, что исключает многие системы, называемые все же в обиходе «тотемическими», либо столь общим, что включает в себя всякие явления, которые нельзя было бы так обозначить», — пишет В. Риверс. Тотемизм — это сама жизнь, где отдельный тотем служит единицей понимания происходящих в ней процессов.

Слово «тотем» происходит из языка североамериканских индейцев оджибве (алгонкинская группа), где оно

* В Древней Монголии дни рождения и начисление соответствующего количества прожитых лет справлялись на Новый год — Цагаан-сар.

звучит как «отеотем» (ototem) и означает «принадлежать к роду». С началом этнографических и антропологических изысканий этот термин вошел во все европейские языки. Такое широкое распространение и приятие связано со звучанием этого слова, сходным с местными обозначениями явлений того же порядка. Индейское «оте», входящее в состав слова «тотем», означает родство конкретного человека с другим человеком мужского или женского пола. Такие сочетания, как «от» («од») и «ат», встречающиеся в некоторых языках, понимаются аналогично — «родственник», «предок». В славянских языках они входят главной составной частью в слова «мать», «отец» (в тюркском — «эти»), брат, род (антоним: урод — «человек не нашего рода»), рать, родник, родитель и т. д. Помимо этого суффикс и окончание «ать» в русском языке имеет значение «выполнять какую-либо работу», то есть жить в системе взаимоотношений «Человек — Природа»: копать, сажать, убирать. В ряде случаев к изначальному «ат» добавляется разделительный гласный и звук «р». В результате смысл, не меняясь по сути, приобретает значение «земного» родства (от пракорней «тр» — «территория», «терра», «твердь», «трава» или «др» — «древо», «дерево»): англ. mother (матерь), father, brother и т. п. Несколько особняком стоит в этом перечне родства слово «сестра» (англ. sister), где второе «с» разбивает «ет» пополам и образует новое слово — «есть», в значении «поглощать пищу». Это очень интересный случай, поскольку во многих языках слова «есть» и «соитие» (в древнеславянск. «еть», «еться») звучат одинаково. Более того, К. Леви-Строс указывает, что у африканских племен машона и матабеле слово «тотем» может восприниматься и в значении «вульва сестры». Причин тому несколько. Во-первых, рот и

вульва в мифологическом понимании мыслятся как взаимозаменяющие органы (именно поэтому Великий Ворон и «перепутал рты» в легенде о зачатии Первого Шамана); во-вторых, бытовое употребление тотемического животного в пищу равнозначно каннибализму и инцесту. Особые соотношения подкрепляет одно из главных табу, запрещающее человеку иметь половой контакт со своей сестрой. В мировой мифологии тема инцеста освещена довольно широко. Часто брат и сестра являются родоначальниками всех людей, но из-за своей связи приносят на Землю первое зло.

Практически все собственные имена, даваемые человеку духами или родителями, вне зависимости от национальной, языковой и религиозной принадлежности, имеют под собой некую тотемическую силу — название животного, растения или их атрибуты. В древности считалось, что вместе с таким именем человеку передаются качества того или иного тотемического персонажа. При соблюдении особого ритуала, проводимого раз в год, допускалось нарушение повседневного табу, и плоть тотемического животного употреблялась в пищу. Это делалось для того, чтобы впитать в себя его силу, истраченную за долгое время. Христианам подобная процедура известна как обряд причастия. Обретению тотема, его последующему поеданию и почитанию посвящена одна из легенд индейцев хайда:

«Человек по имени Маленькая Лягушка со своей семьей голодал. Жилище его стояло на берегу реки, но в реке не было рыбы. Из леса скрылись животные, и даже птицы не летали над этими местами. Семья Маленькой Лягушки так ослабла от голода, что не могла уйти в другие края. Несчастный Маленькая Лягушка сидел на берегу, погруженный в горькие мысли, но ничего не мог придумать.

И вдруг из воды вынырнуло чудовище с человеческим лицом. Звали чудовище Большие Глаза. Маленькая Лягушка убил чудовище и накормил своих жен* и детей. Семья была спасена, но все же люди боялись, что дух Больших Глаз будет мстить им. Поэтому устроен был праздник, на котором попросили у чудовища прощения. К его голове ставили миски с угощением, перед ним плясали женщины, а сам Маленькая Лягушка торжественно объявил, что отныне чудовище-спаситель становится уважаемым членом рода и его символом.

И чтобы доказать это, Маленькая Лягушка срубил дерево, вырезал в верхней части ствола лицо с большими глазами и вкопал этот столб перед своей землянкой. А когда умер Маленькая Лягушка, его старший сын вырезал на столбе изображение Маленькой Лягушки. То же делали потом сыновья старшего сына и сыновья его сыновей...»**

Родовой тотем и сам мог выступать в роли пожирателя. Часто он присутствовал в инициационных снах юноши, готовящегося стать полноправным членом общества. «По непреложному закону Природы дети всего живущего на земле по достижении своего совершеннолетия отправляются в странствие, чтобы выполнить предназначение Великого Плана — веления своей судьбы», — замечает известный классик индейской литературы Серая Сова. Тотем поедает тело юноши, а затем изрыгает его обратно уже в облике взрослого мужчины. Анализируя славянский фольклор, В. Я. Пропп доказал, что сюжеты похищения де-

* Для традиционных культур вообще и шаманизма в частности характерны браки, где на одного мужчину приходится две и более жен.

** Из работы Л. Мартынова «Мой тотем — орел».



Рис. 29. Зародыши животных и человека на ранних стадиях развития. Верхний ряд справа налево: черепаха (4 нед.), цыпленок (4 дн.), собака (4 нед.), человек (4 нед.). Нижний ряд справа налево: черепаха (6 нед.), цыпленок (8 дн.), собака (8 нед.), человек (8 нед.). Рисунок из «Курса антропологии», 1912 г.

тей в русских народных сказках базируются на древнейших обрядах посвящения: мальчик попадает в избушку на курьих ножках, где его хочет съесть Баба-Яга, у которой, как известно, была костяная нога и зубастая вульва.

Тотем — это сила природного порядка, объединяющая мощь всего вида, например, не конкретного медведя, а всех медведей вообще. Ее частица содержится в груди животного и составляет его суть. Все частицы связаны друг с другом энергетическими нитями, образующими поле группового духа — тотема. «Мы видим, — пишет К. Леви-Строс, — что ни в коем случае животное — “тотем” или его вид — нельзя понимать как биологическую

сущность; благодаря двойкой характеристике: организма — иначе говоря, системы и эманации какого-то вида, который является термином в системе,— животное выступает концептуальным инструментом для множества возможностей, чтобы детотализировать и чтобы ретотализировать не важно какую сферу, расположенную в синхронии или в диахронии, конкретную или абстрактную, природу или культуру». Человек также является носителем этой животной силы, доставшейся в наследство от звероподобных предков, что хорошо иллюстрируют стадии развития эмбриона (см. рис. 29). Иногда по тем или иным причинам происходит гене-

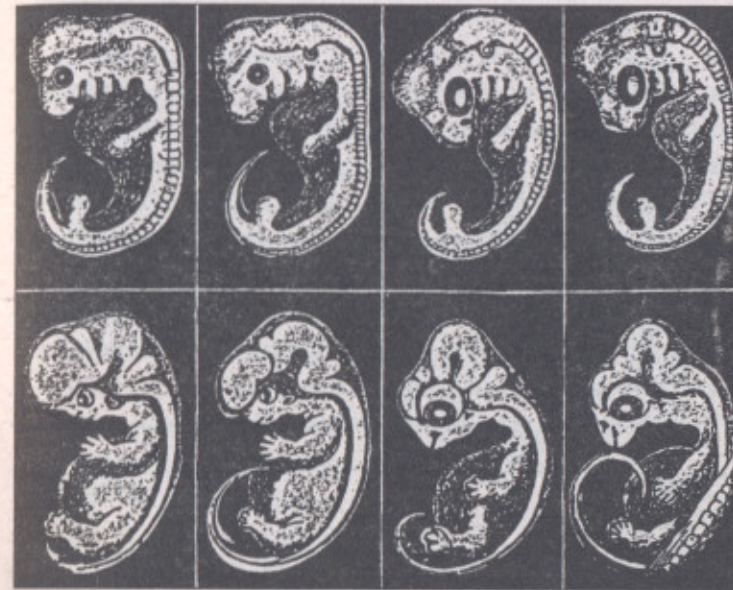

Рис. 30. Тунгусский шаман в ритуальной шапке с рогами оленя. Голландская гравюра, 1705 г.

тический сбой, и человек рождается с некоторыми чертами, присущими животным. Это может быть и наличие хвоста, и многососковость, и обильная волосатость (см. рис. 32). Эти признаки всегда рассматривались как избранничество духами. В зависимости от трактовки, человек с атавизмами становился либо шаманом, либо жертвой. Ороцкий шаман Оника (Анисим) Еминкин рассказывал: «Мой род Еминки вековечно жил на Амуре. По преданию он состоял из двух ветвей: одна — от волка, другая — от тигра. Те, что от волка, встречали гостей лаем: хау-хау-хау. Их шаманы так и камлали. А я — от рода тигров. Однажды в моем стойбище родился мальчик с тигриньим лицом. Возле глаз много-много морщинок. Как он появился на свет, люди его рода стали очень богатыми, потому что все лесные звери стали носить ему подарки. Как-то заехали к нам эвенки. Увидев мальчика с тигриньим лицом, стали смеяться и насмешничать. А мальчик что? Молчит. Ну вот отъехали эвенки, и в первую же ночь четверть стада их оленей пала. На другую ночь — другая четверть. Догадались эвенки, отчего это, вернулись и попросили прощения. Вернулись эвенки домой — а погибшие олени встали живыми. Хорошо!»



Рис. 31. «Хвостатые» набедренные повязки: 1 — женщина бонго, 2 — воин пям-ниам. Этнографические рисунки



Рис. 32. Люди с повышенным волосяным покровом на теле. Иллюстрация из книги Г. Бушана «Человек», 1912 г.

Хранилище силы человека располагается в солнечном сплетении, и это сила животного порядка. В некоторых случаях ее сравнивают с душой, которая в измененных состояниях сознания может представлять как в виде человека, так и любого другого существа, даже неодушевленного, с научной точки зрения.

Чтобы походить на свое животное, дающее силу, человек часто прибегал к различным операциям, делающим его тело похожим на тело тотемического покровителя. Изменению подвергались кости черепа, шея, ноги, половые органы. Искусство деформации черепов было известно очень многим народам, но настоящими специалистами в этом деле следует признать древних перуанцев. Создавая давление дощечками в тех или иных точках мягкой черепной коробки ребенка, они добивались поразительных результатов (см. рис. 33). Профессор Г. Бушан, посвятивший деформированным черепам целую главу в своем курсе по



Рис. 33. Искусственно деформированные черепа американских индейцев и головные прессы

антропологии «Человек» (1912 г.), писал: «Наиболее распространенное уродование черепа вызывается тем, что на него в течение продолжительного времени оказывают давление спереди и сзади, а часто и в обоих направлениях. Смотря по степени этого давления, продольный диаметр черепа укорачивается, между тем как высотный, а иногда и поперечный диаметр

увеличивается. Результатом такого давления является чаще всего сплющивание затылка, а при более сильном давлении — одновременное удлинение черепа назад и кверху. Если же постоянное давление действует с боков, то череп больше увеличивается в длину; если давление производится со всех четырех сторон, то голова получает четырехугольную форму».

Изменение формы черепа было распространено у скифов, сарматов, венгров. Археологи находят деформированные черепа также во Франции, в Германии. Исследования показали, что в результате искусственно вызванного смещения происходила активизация тех участков головного мозга, которые в обычном состоянии черепа задействуются слабо. В результате человек с «черепом ягуара» не только становился похож на этого хищника, но и думал соответствующим образом. Крупнейшее открытие в этой области — феноменальная находка в пустыне Гоби: в октябре 1995 года ученые обнаружили там несколько человеческих черепов... с рогами. Как 7000 лет назад нашим далеким предкам удалось вживить бычьи рога в головы своих соплеменников, так и осталось загадкой.

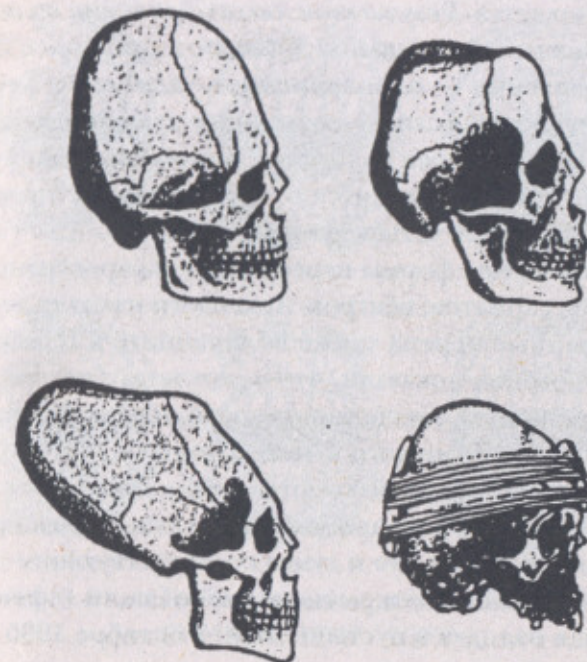
Сейчас черепа в традиционной культуре уже не деформируют, чего нельзя сказать о других частях тела — носах, зубах, шеех. За изменением формы носа, самой распространенной на Западе пластической операцией, в древности стояло нечто большее, чем просто стандарт. В некоторых племенах Африки до сих пор инициация включает в себя подпиливание зубов (см. рис. 34). В американском штате Кентукки не так давно был найден череп шамана с удаленными верхними зубами. Так человеческую челюсть делали похожей на волчью. В Африке и поныне женщины вытягивают себе шеи с помощью постоянно добавляемых колец.



Рис. 34. Подпиленные и удаленные зубы у представителей различных племен Африки

Так они добиваются сходства со своим главным тотемическим персонажем — жирафом. В древней Грузии для той же цели использовалась специальная колыбель, в которой голова ребенка всегда удерживалась ниже уровня плеч. Китайские женщины бинтовали своим дочерям ступни, чтобы те не росли. В результате такой процедуры нога становилась похожа на лошадиное копыто (см. рис. 35).

Изменению подвергались и половые органы. У готтенток Африки применяется вытягивание малых половых губ до 14–18 см, а для бечуанок характерно искусственное удлинение клитора до 18 см. Именно такие размеры имеют аналогичные части тела у обезьян. А некоторые народы, наоборот, отрезают клитор и малые половые губы — у девочек и крайнюю плоть — у мальчиков. Так, по их мнению, исправляется ошибка

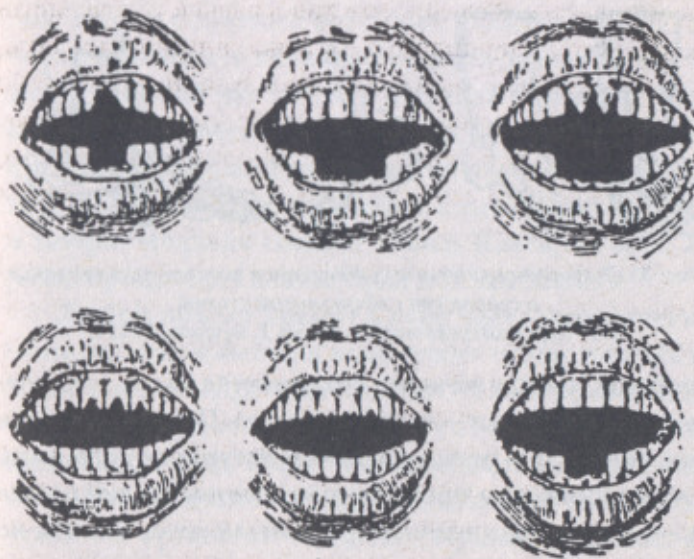

Рис. 35. Деформированная под лошадиное копыто нога китайки в сравнении с нормальной стопой.
Из «Курса антропологии» проф. Г. Бушана, 1912 г.

природы, когда у женщин сохраняется часть мужского начала, а у мужчин — часть женского. Подобные операции вошли и в нешаманские культуры нового типа. В наши дни к ним прибегают миллионы людей по всему «цивилизованному» миру, считающие, что так велел делать Господь.

Как мы уже видели, тотем представляет собой силу, объединяющую сходные объекты природы. Он присутствует в них, но в то же время ими не является. Из-за огромного потенциала тотема человек не может общаться с ним напрямую. На эту тему у индейцев оджибве есть сказание о шести духах, вышедших из вод Первичного Океана, чтобы соединиться с людьми. Одно из этих существ было так сильно, что ему завязали глаза, дабы оно, несмотря на доброжелательность, не смогло случайно причинить вред. Но дух очень хотел посмотреть на людей и снял повязку со своих глаз. Первый же взгляд духа убил человека наповал. Видя это, другие пять духов призвали своего сородича вернуться в Океан, а сами стали родоначальниками великих кланов: Рыбы, Журавля, Нырка, Медведя и Лося. Индейцы оджибве полагают, что именно от этих тотемов произошли все остальные кланы. Многие другие народы также насчитывают пять изначальных родовых кла-

нов, правда с другими тотемами. В любом случае, для человека эти пять клановых существ значат то же, что для Вселенной значат пять Матерей Природы. Матери проявляют весь остальной мир, а тотемы вызывают к жизни другие мифологические персонажи. Например, Лось у оджибве порождает кланы Куницы, Оленя и Бобра; Медведь создает кланы Волка и Рыси; Журавль производит кланы Орла и Ястреба и т. п.

Любой объект хранит в себе часть тотемической силы, но, как известно, вода тушит огонь, а огонь пожирает дерево. Другими словами, если есть тотем, значит, где-то существует антитотем, сила опасная или вредная для него. На этом основывается целый раздел шаманского целительства, описывающий воздействие духов на организм человека. Принцип дуальности (и тотемической дуальности в том числе) лежит в основе любого традиционного поселения, разделенного на две половины, которые называются фратриями (от греч. *fratria* — «братство»). Член одной фратрии может выбирать себе супруга только из другой фратрии. Таким образом получается, что относительно их потомков одна фратрия будет материнской, а вторая — отцовской. Ребенок принадлежит к материнской фратрии и разделяет тотем матери и деда. Его жена и дети будут уже из отцовской фратрии, а его внук — вновь из материнской. «Все у кого один и тот же тотем, будут считать себя родственниками, даже если они происходили из разных племен или деревень», — пишет этнограф В. Киниц. — Когда встречались два незнакомца и обнаруживали, что у них один и тот же тотем, они тут же принимались чертить свою генеалогию (...) и один становился кузенком, дядей или дедом другого, хотя порой дед оказывался моложе внука. Тотемические связи настолько сильно поддерживались,

что в случае спора между индивидом, имевшим тот же тотем, что и сторонний наблюдатель, и каким-то кузном или близким родственником этого, так сказать, наблюдателя последний принимал сторону человека своего тотема, которого, возможно, он никогда прежде не видел».

Каждая фратрия делится на роды. Например, у сенека-ирокезов изначальные тотемические единицы носили имена Медведя и Оленя. От Медведя пошли роды Волка, Бобра и Черепахи, а от Оленя — роды Кулика, Цапли и Ястреба. Брачные нормы определяли, кому из какой фратрии и рода положено выбирать супруга, чтобы ненароком не попасть на близкого родственника: ведь такие браки, как известно, ведут к вырождению. Этот обычай строго соблюдался, а нарушившие его нещадно изгонялись. Вот что рассказывает о значении родовых связей М. В. Кастараков, правнук прославленного на весь Северный Алтай кумандинского шамана Страя Кастаракова: «Каждый род согласно сказаниям определен и наречен Верховным Божеством. Людям запрещалось обсуждать, почему тот назвал род так, а другой иначе: название рода — святое. Простым смертным не приходило в голову расшифровывать его на свой лад. Раньше от старшин знали, кто от какого рода произошел до девятого колена: род бабушек — по отцу и матери, род дедушек — по отцу и матери. Знали и свое происхождение по породе — кезек (колени.— *О. Д.*) ...К примеру, в каждом человеке течет четыре тока крови из родов бабушек (матери — отца по два рода) и четыре из родов дедушек. Каждое поколение до девятого колена продолжает жениться: 4 рода, умноженных на 9 поколений, — 36 родов. Эти 36 родов поженились меж собой без кровосмешения. Остается только три неродственных рода. Поэтому в



Рис. 36. Алтайский знак восстановленного родословия: адак-сөк — род деда по отцу, тайдак сөк — род деда по матери, ульчек-сөк — род бабушки по отцу, тейнек-сөк — род бабушки по матери.

Рисунок М. Кастаракова

десятом поколении приходится жениться на родственном роде... Но теперь никто до девятого поколения не помнит свой род, часто женятся по принципу «чтобы родня не отдалялась», а это сказывается на потомках. В близкородственных супружеских отношениях часто рождаются неполноценные дети. Мы отклонились от наказов камов (шаманов.— *О. Д.*), перестали признавать их — и вот к чему пришли».

Тема родословной и преемственности поколений всегда оставалась актуальной для шаманизма. Знание своих предков рассматривается как обязательный элемент, о чем в поэтической форме рассказывается перед проведением камлания, вне зависимости от того,

известна эта информация слушателям или нет. Шаман призывает своих предков и черпает от них силу для совершения обрядового действия. Есть и специальный символ — знак восстановленного родословия, где четыре рода сплетаются в центре, накладывая на человека печать духа предков (см. рис. 36).

Родители передают своему ребенку главное — духовное наследие, тот плацдарм, без которого он не может расти. Известная бурятская шаманка из объединения «Замбуулин» («Вселенная») Алтан Эрдэни говорит по этому поводу следующее:

«Родословие — это история вашего родового древа. Каждому человеку необходимо знать свою генеалогию, своих предков, чтобы иметь связь с духами. Ваше благополучие, счастье, здоровье, долголетие и будущее ваших детей находится в прямой зависимости от прошлого и настоящего бытия вашего рода. От незнания тотемов рода человек страдает, и у него возникает много проблем. Ни один человек изначально не рождается плохим. Каждый рождается, чтобы быть талантливым, но в полном объеме он может реализовать свои возможности, только зная и почитая своих предков. Как человек сможет уважать кого-то, если в детстве родители сами вкладывают в него неуважение к окружающим? Заблудившемуся человеку бывает трудно остановиться и найти себя. Восстановление и изучение родовых корней — святое дело каждого. Являясь продолжателем своего рода и унаследовав Божий дар своих предков, вы должны уметь их почитать. У многих народов существовала традиция вести записи о значительных событиях, а также о великих представителях рода в особой, специально для этого предназначенной книге. Эта родовая книга передавалась из поколения в поколение.



Рис. 37. Бурятская шаманка Алтан Эрдэни

Бессмертная душа кармически воплощается в том или ином теле, но само тело дается через род. У каждого человека свой путь к возрождению своих корней. Впереди всегда имеются три дороги: белая, серая и черная. Каждый сам выбирает, по какой дороге ему идти. У всех есть своего рода Ангел-Хранитель — его интуиция. Наше тело является одеждой для души. Всем нужна чистота души, та чистота, которую мы сейчас теряем от незнания своих корней. Если мы разрушаем чистоту внутри, то мы разрушаем ее и вокруг, а когда разум и тело человека загрязняются, душа уходит.

Шаман учит любить Природу, предков, почитать отца и мать. Шаман разжигает огонь у священных камней, буддист зажигает лампаду, а христианин ставит

свечу перед образами, но во всех случаях огонь остается огнем, разницы нет. Шаман никому не подчиняется; он — птица вольная. К будущему шаману учитель может явиться во сне, но бывает, что и сами духи приводят человека к учителю. Обращаться к духам нужно душой, а не разумом. Если душа не поет — дух не слышит. Чтобы стать настоящим шаманом, надо выдержать особое испытание — инициационную болезнь. Это может быть любая болезнь, даже рак. После обряда посвящения болезнь проходит. Из-за лишений многие сейчас отвергают шаманский дар. Одной из важнейших и тяжелейших задач шамана является восстановление родословной. Любая, даже незначительная ошибка в этом деле может привести к смерти шамана. Сейчас существует много вопросов вокруг проблемы родословия, к ним нужно относиться серьезно. Требуется основательное изучение этой проблемы»*.

Согласно последним данным, наследование родового тотема ребенком от его отца и матери происходит по тому же принципу, что и генетическая передача других характеристик: группы крови, цвета волос, хронических заболеваний и т. д. У родителей имеется множество тотемических связей — наследственных, приобретенных, переданных через ритуал и т. д. Информация об этом содержится в ядре каждой клетки организма. Тем не менее главных тотемов у человека всего два. Один достается от матери, а другой — от отца. Эти два тотема составляют пару. При образовании особых половых клеток пара расщепляется. Когда половые клетки партнеров сталкиваются, происходит оплодотворение с возникновением новой пары, со-

* Записано О. Диксоном в июле 2002 г. со слов Алтан Эрдэни — шаманки, «ходящей по небу».

ставленной из одного тотема мужчины и одного тотема женщины. Если тотемы супругов одинаковые, в паре устанавливается равновесие. В противном случае один тотем начинает подавлять соседний, или оба тотема мутируют, приспособляясь друг к другу. Племенные тотемы, как правило, доминируют над родовыми, родовые — над собственными. Например, хищные тотемы подавляют нехищные, птицы властвуют над растениями и т. п. Все это очень похоже на известные нам по школьным урокам биологии рецессивные и доминантные гены: темная пигментация (кожи, глаз, волос) доминирует над светлой, узкий разрез глаз — над широким; волосатость — над слабым развитием волосяного покрова. В случае мутаций тотемы могут изменяться до неузнаваемости. Это особенно характерно для наших дней, когда образование супружеских пар в условиях города не диктуется больше сочетаемостью тотемов каждого из будущих родителей. Воспроизводство детей стало сейчас делом хаотическим и эгоистическим, имеющим мало общего с сохранением духовных ценностей рода. Поэтому мы и наблюдаем общую деградацию и извращенные последствия в виде образования таких тотемов, как «торпеда», «белый моряк», «звездный монстр» и т. д. Шаманы связывают с ними повальное бесплодие, половое бессилие и возникновение новых болезней, не излечимых обычными средствами. Действительно, каждый тотем ответствен за функцию сохранения здоровья человека. Если он действует неэффективно или потерян, идет работа над его восстановлением или возвращением. Но никто не знает, куда плывет тотем «торпеда» и что с ним делать. С этих позиций бытовавший в традиционном обществе обычай закрепления брачного союза посредством договора между родителями жениха и невесты

(«не-веста» — неизвестная) не кажется уже столь диким. Любовь — это очень хорошо, но любовь с головой — еще лучше, дабы впоследствии не пожалеть о напрасно прожитых годах.

ЧЕЛОВЕЧЕСКИЕ ВИДЫ

Шаманизм учит, что в древности все люди были разделены на две большие группы, враждовавшие друг с другом. Первые были истинными детьми Земли — волосатыми, высокими и звероподобными, вторые — без намека на шерсть, небольшого роста и с мягкими чертами лица. И те и другие называли себя людьми, но последние прибавляли, что они-то и есть «настоящие» люди. Это самоопределение позднее легло в основу многих коренных названий племен.

Многие сказания самых разных народов повествуют о волосатых людях. Только на Чукотке зафиксированы десятки прозвищ, которые дали своим врагам «настоящие»: гиркычавыльин (быстро бегущий), килтания (пучеглазый), тэрыке (появляющийся на восходе), мирэгды (плечистый), арыса (полевой), джулин (острая голова) и т. д. Выдающийся этнограф В. Г. Тан-Богораз изучал чукотский фольклор о волосатых людях и четко провел границу между ними и дүхами: «Чукчи рассказывают также о существовании племени великанов, которые в отличие от келет (злые дүхи.— О. Д.) не трогали людей*. Они называются лолгльий. Сказки о них во многом похожи на такие же сказки эскимосов. Один из рисунков, иллюстрирующих эти сказки, изображает великана по имени «Моржовым мясом одетый». Этот великан пришел из-за моря в страну

* Эта точка зрения не подтверждается в других источниках.



Рис. 38. Пленение великана по имени «Моржовым мясом одетый» кереками. Старинное чукотское изображение

кереков (один из палеоазиатских народов, ныне вымерший.— О. Д.). Он был так тяжел, что везде оставлял следы... Однажды он лег спать на открытом месте. Три человека увидели его и поймали, привязав канатами к кольям, вбитым в землю. Потом они убили его своими копьями...»

Все это роднит сибирских великанов с современным понятием реликтового гоминоида, известного больше как йети, или снежный человек. Встречи с ним чаще всего происходили до 30-х годов минувшего столетия, затем он стал появляться все реже и только в таких местах, где, как говорится, не ступала нога человека (обычного). По многочисленным рассказам очевидцев, число которых перевалило за тысячи, йети выходит из своего укрытия чаще всего вечером, когда темнеет. Зимой встречается гораздо реже, чем осенью. Спит в берлоге или под корягой вниз животом, поджав под себя ноги и руки (см. рис. 39). Это существо около двух метров ростом, покрытое густой короткой и гладкой шерстью черного, серого или белесого

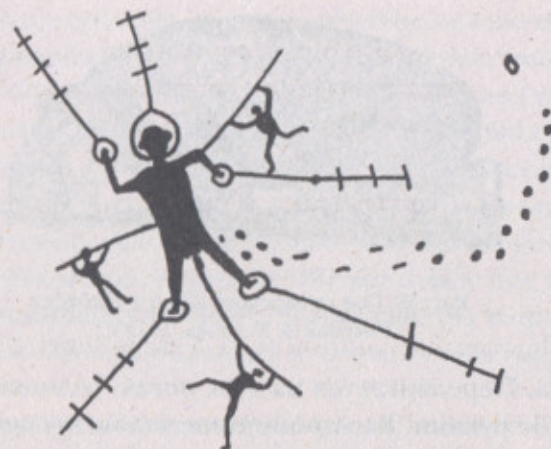

Рис. 39. Сон сибирского дикого человека.
Рисунок В. Хахлова, 1914 г.

цвета. Передвигается на двух ногах, размахивая при ходьбе руками. Все пропорции человеческие. Имеет небольшую, по сравнению с мощным туловищем, голову, слегка заостренную на макушке и с выдвинутой вперед челюстью. Шея очень короткая. Глаза — продолговатые, «горящие», глубоко посаженные. Общается со своими сородичами посредством свиста и нечленораздельных звуков. Снежный человек не носит одежду и пользуется примитивными орудиями труда вроде палки или камня. Питается растениями и животными, не брезгует и падалью. В середине XIX века один из таких диких людей был пойман и убит, о чем свидетельствует «Ежегодник Тобольского губернского музея» за 1904 год: «Осенью 1845 года зверопромышленники остяк Фалалей Лыкысов и самоед Обьль в урмане (тайга.— О. Д.) убили необыкновенное чудовище: постав человеческого, росту аршин трех, глаза один на лбу, а другой на щеке, шкура довольно толстой шерсти, потоне собольной, скулы голыя, у рук вместо пальцев когти, у ног пальцев не имел, мужска пола».

Многие ученые с мировым именем уверены, что реликтовый гоминоид существует, и отводят ему роль промежуточного звена между обезьяной и человеком в эволюции приматов.

Шаманы говорят, что современное человечество представляет собой помесь двух изначальных типов существ — «настоящих», то есть кроманьонцев (людей духа) с «волосатыми» неандертальцами (людьми матери). Как они перемешались между собой, рассказывают сибирские старожилы: «Тунгу — дикий человек, встречается осенью, когда темнеет в тундре. Очень высокий — два метра, наверное. Живет в лесу под корягой. Разговаривать не умеет, только свистит и кричит: «Ру-ру-ру». Иногда подходит к чумам, чтобы украсть девушку»*.

Бывало, что и «настоящие» люди искали себе по другу подобным образом, а иной раз женщины сами выходили замуж за волосатых людей и имели от них детей. Одна сибирячка рассказывала автору этих строк: «Не так давно девка одна была, так она с диким жила и вроде как дети у нее были немые». В иганасанском историческом предании «Волосатые люди» повествуется об одном тунгусе, который забрел в избу, где жили представители другого народа:

«Жарко, свечи горят. Три человека лежат на спине спят. Лица у всех мохнатые. Большие люди, кости большие. Без парок и одеял спят на нарах.

— Это какие люди?

Один человек носом потянул, чихнул. Смотрит тунгус: у двери одна девка спит. Лицо белое, красивое, сама большая. Лицо увидел тунгус, и пояс поверх парки расстегнул.

— Очень хороша девка! Спать с ней очень хочется.

Захотел он женщину. Парку сбросил и рядом с ней лег. Немного толкнул ее. Она спит, не слышит»**.

* Записано В. Пушкаревым в поселке Ныда Надымского района (Ямало-Ненецкий АО) от оленевода Е. Г. Тога.

** Записано в 1938 г. в устье р. Логаты от иганасанского сказителя Порбина Лотэрю.



Рис. 40. Каннибальская трапеза лолглей.
Чукотский рисунок

Становление третьей расы людей произошло много тысячелетий назад, но отдельные характеристики, присущие тому или иному виду, сохранились до сегодняшних дней. Многие ученые делают из этого соответствующие выводы, но в целом официальная наука всячески замалчивает столь неудобный для нее факт. Согласно представлениям шаманов, все люди, вне зависимости от рода-племени и цвета кожи, довольно строго разбиваются на два вида — волки и собственно люди; и два подвида — шакалы и собаки. В научной литературе по антропологии и психиатрии они именуется соответственно: палеоантропы (суперанималы) и неоантропы; суггесторы и диффузный тип. Волки, или палеоантропы, как раз и являются генетическими предками волосатых людей. Если верить Б. А. Диденко, продолжателю дела известного русского ученого Б. Ф. Поршнева (1905—1972), их численность составляет 15% от всего населения земного шара. Конечно, это уже не те первобытные каннибалы, но их врожденная склонность к насилию и жестокости несомненна*.

* У оставшихся чистых представителей реликтовых гоминоидов эта особенность ныне практически утрачена из-за страха перед людьми.

До сих пор их отличают массивное телосложение и грубые черты лица. П. И. Ковальский в «Судебно-психиатрических анализах», предназначенных для медиков и юристов, пишет о них, как о «преступных людях». По системе Ч. Ломброзо, которая с легкой руки советских идеологов до сих пор считается «антинаучной», врожденного преступника отличают следующие антропологические характеристики: высокий рост, широкая грудная клетка, большой вес тела, уменьшенный или увеличенный объем головы, асимметрия черепа, ненормальное расположение ушей, низкий и скошенный назад лоб, жесткие волосы, сильное развитие скуловых дуг и лобных пазух, грузность нижней челюсти, волосатость кожных покровов. Другой исследователь, немец Бордиер, добавляет, что у преступников теменные доли мозга развиты за счет лобных, а четыре лобные извилины (у обычного человека их три) аналогичны таким же извилинам у человекообразных обезьян. Это и легло в основу терминов палеоантроп (древний человек) и суперанимал (высшее животное).

О какой бы то ни было нравственности по отношению к людям-волкам говорить не приходится. Они тщеславны, неуравновешенны и могут быть патологически жестоки к другим видам. Для любого своего поступка они всегда находят оправдание и больше не думают о нем. К сожалению, все это люди-волки передают своим потомкам. Об этом не любят говорить открыто, но в архивах судебной медицины мы встречаем понятие «врожденный преступник», то есть человек, живущий по генетически заданной преступной модели. Такие люди, а точнее — нелюди в человеческом облике, черпают свою силу преимущественно из животного начала. Связь с такими тонкими телами,



Рис. 41. Красавица и чудовище. Рисунок И. Паршина

как семя, сияние и разум у них полностью заблокированы. Несмотря на это, как ни странно, они иногда становятся шаманами, только их транс — не откровение духа, а порождение собственного ума. На Чукотке говорят: «Не все двуногие существа — люди, есть среди них чудовища, и если их не остановить, придет возмездие всему человечеству». На этом основывается

практика белого шаманства, ныне уже не встречающаяся даже на Крайнем Севере, где она еще недавно бытовала. Шаман должен безошибочно выделять этих существ из общей массы, поскольку оказывать им какую-либо помощь для него равносильно самоубийству. Именно поэтому подавляющее число шаманов не берутся лечить людей-волков.

Суггесторам-шакалам свойственно подражание действию. Они стремятся быть людьми-волками, хотя по рождению являются промежуточным звеном между ними и основным населением. Этот полухищный тип по численности в два раза превосходит вид палеоантропов. Обычно они худощавы, с длинными конечностями и узкими головами. Шакалы прирожденные приспособленцы и жизнелюбы. Под словом «жизнь» они понимают земные блага и удовольствия. Высшее сознание у них отсутствует, так как бездействуют тела семени и сияния. В ряде случаев шакалы подавляют в себе преступную модель поведения, в результате чего у них возникают психические расстройства: психоз, невроз навязчивых состояний, шизофрения. Свои действия шакалы всегда оправдывают через критику других и подчиняются только грубой силе. Суггесторы патологические лжецы и любят быть на виду. Часто они готовят почву для выхода на свет теневого хозяина положения — волков. За это последние бросают им кость со своего стола и «встают у руля», повелевая народом, ровно половину которого составляет «пушечное мясо» — диффузники, или люди-собаки.

Диффузные собаки очень легко покупаются на самую откровенную ложь и не имеют собственного мнения. Любое их утверждение, которое они принимают за свое, на самом деле внушено им двумя предыдущими типами людей. Этот нехищный подвид не

Таблица

Виды и их характеристики

	палеоантропы (волки)	суггесторы (шакалы)	диффузники (собаки)	неоантропы (люди)
тип	хищный	полухищный	нехищный	нехищный
принадлежность	неандерталец	гибрид	гибрид	кроманьонец
тотем	хищные	ядовитые и падальщики	нехищные и одомашненные	растительные и неорганические
заблокированные тела	семя, сияние, разум	семя, сияние	семя	—
сознание (чокры)*	змея, олень	черепаша, бык	паук, цапля	медведь, тигр
действия	свободные	подражаемые	вынужденные	отстраненные
оправдание	самооправдание	самооправдание через критику	критика других	самокритика
направление деятельности	агрессия, напор	приспособление к ситуации	вялость, несопротивление	избегание конфликтов
основная видовая характеристика	безжалостность, неуравновешенность, бессовестность, преступность	жизнелюбие, обман, тяга к удовольствиям	упрямство, глупость, септиментальность	духовность, независимость, отстраненность от добра и зла
физиологические особенности	массивное телосложение, квадратная голова	худощавое телосложение, треугольные головы	полное телосложение, круглая голова	нормальное телосложение, овальная голова
взаимодействие с духом	—	утраченное	затруднительное	полное

(*Раздел о сознании и чокрых разбирается в следующей главе).

способен критически посмотреть на себя, что делает людей-собак упрямыми глупцами с единственной целью в жизни — произвести такое же податливое и вялое потомство. Любое указание на совершаемые ими ошибки вызывает гнев и повторение тех же самых неправильных шагов вновь и вновь. Именно диффузники первыми рвутся в бой и готовы отдать свои жизни за самые сомнительные идеи. С точки зрения антропологии у людей-собак часто нарушены пропорции

тела (нередко длина рук не соответствует длине ног), круглые головы и предрасположенность к полноте. Они из-за недоступности тела семени, как и хищные виды, не могут после смерти задержаться в иных мирах и кармически возвращаются на землю. В шаманизме, в отличие от индуизма и буддизма, человек не проходит через животные стадии за свои прегрешения, а изменяется согласно иерархии видов. Движение по лестнице вверх очень трудно и требует высокой самодисциплины, которая вырабатывается за десятки и сотни новых воплощений. Хищный волк принципиально может стать полухищным шакалом. Шакал при должном усердии перерождается в собаку, а собака внутренне стремится стать человеком, но внешне сосредотачивается на земных аспектах своей жизни (см. табл.).

Настоящие люди, или люди нового типа — неоантропы, на сегодняшний день составляют не более 5% населения планеты (самый низкий показатель — у белой расы, самый высокий — у монголоидов). У них нет тел, с вибрациями которых они не могли бы взаимодействовать. Они избегают любых конфликтных ситуаций и сохраняют полную отстраненность как от добра, так и от зла. Их суждения независимы и часто идут вразрез с обычными принципами, установленными хищниками. Из числа неоантропов вышли выдающиеся шаманы и мыслители, благодаря которым многие низшие типы смогли преодолеть свою собственную несовершенную природу и сделать прорыв. Настоящих людей не так легко встретить в обычных условиях. Как правило, они не признают власть и живут уединенно вдали от суеты и хищников, стремящихся их уничтожить. Сейчас существует очень много учителей, называющих

себя божественными именами, но далеко не все они истинные люди. Иногда за маской агнца скрывается пасть волка или лживого шакала. В молодости люди и собаки очень похожи, но с годами разница становится заметна, причем не только в интеллектуальном развитии, но и в физическом. Во время полового созревания кожные покровы настоящих людей не покрываются волосами, нередко даже в паховых и подмышечных областях. Исключение составляет зона головы. Стремлением показать свою принадлежность к более высокому виду объясняется обычай выщипывания или сбривания волос на лобке, характерный для многих традиций.

Настоящие люди выпадают из кармического круговорота и могут обрести покой в тонкоплановых мирах, но далеко не все используют эту возможность, возвращаясь к обычным людям, дабы наставить их на путь истинный. Но большая часть населения не любит менять сложившийся ход вещей и открывать глаза. Отсюда — взаимная ненависть, религиозные войны, ложь и разрушение планеты. Слова пророков тонут в реве толпы, требующей «хлеба и зрелищ», и тогда хищники выпускают на арену львов.

IV. ЭНЕРГЕТИКА

СИЛОВЫЕ ЦЕНТРЫ

Проявление мира, а также установление порядка и закона символизируется Мировым Древом. В мифах оно растет на вершине Мировой Горы, которая воспринимается как мистический центр и оплот Вселенной. В макрокосмических понятиях Мировое Древо является осью, соединяющей подобно мосту верх и низ мироздания. В философском аспекте оно предстает в виде посреднической и объединяющей силы, удерживающей разнополярные величины в состоянии равновесия. Эта сила заключает в себя три животворящих энергетических потока, два из которых отождествляются с мифологическими вселенскими реками, отходящими от Матери-Прародительницы, а третий имеет значение смешивания и упорядочивания двух предыдущих, являясь своего рода полем или руслом для действия антагонистических сил.

Айны и ительмены Камчатки символизировали три животворящие силы, струящиеся по Древу и составляющие его суть, лилией, равно как и многие другие народы, даже нешаманского толка, например индусы. В монгольском священном дереве Галбрурвас,

исполняющем желания и дающем бессмертие, идея тройственности передается через тройной цветок над чашей. У нанайцев на традиционных свадебных халатах Древо душ нерожденных детей (Омиа мони) соседствует с двумя мудрами — солнечными драконами, приносящими счастье, процветание и здоровье.

Согласно учениям шаманов энергетические реки, змееобразно оплетающие Мировое Древо, несут потенциально создающие потоки, которые при соединении становятся действительно жизненной силой, конкретной энергией, питающей все Творение. Чукотские шаманы говорят, что жизненная сила имеет вид горячей, красной крови. Поэтому суть человека — в его крови. По мнению африканских ашанти, душа включает в себя два понятия: сунсум — характер, проявление личности и кра — «жизнь в крови». Сунсум шамана может отделяться от материального тела, находящегося во сне или в трансе, и нападать на кра жертвы. Добытый носитель жизни по общераспространенному поверью делится между группой шаманов или духов по их рангу и поедается. В зависимости от того кра какого органа было съедено, у человека заболевает то нога, то рука, то печень. При уничтожении кра сердца человек погибает. Вот что пишет по этому поводу историк В. Иорданский в работе «Архаичное общество: колдуны в зеркале народного воображения»:

«Уязвимость здоровья и самой жизни от нападения ведовских сил остро, даже болезненно воспринималась африканским обществом. Поскольку «кра» — это кровь, считалось, что ведуны подобно вампирам высасывают кровь своих жертв. Появление кашля, слабость были признаками того, что человек потерял часть своей крови. Опять-таки в народных представлениях речь не шла о собственно крови — ее количество



Рис. 42. Мировое Древо: а — прямое изображение (Франция, 15—10 тыс. до н. э.); б — перевернутое изображение с обозначением мистических центров человека (с гравюры, 1626 г.)

в организме оставалось прежним и после нападения ведовских сил на человека. Предполагалось, что ведуны способны лишать кровь своих жертв присущего ей качества носительницы жизненного начала».

В микрокосмическом символизме Мировое Древо соответствует позвоночному столбу. Тридцать три позвонка — это девять (трижды три) ступеней лестницы на Древе, по которому поднимается и опускается сознание. Это именно та самая лестница из костей, по которой Ворон Инуа из австралийских мифов вознесся вместе со своими сестрами на Небо. Энергию, циркулирующую по позвоночнику, многие древние народы сравнивали со змеями. Девять образований на хвосте гремучей змеи иногда отождествляются с Мировой Горой и с крестцовыми и копчиковыми костями, где, как считается, находится ключ к тайне эволюции.

В разных случаях древо-позвоночник может изображаться как в прямом положении, так и в перевернутом (см. рис. 42). В первом случае оно символизирует подъем человеческого сознания на Небо, а во втором показывает, что человек получает необходимую энергию для жизни от Солнца. «Как жизнь растения поднимается по его стволу, чтобы питать его листья и ветви,— замечает Мэнли П. Холл,— так же и жизнь в человеке, укоренившаяся в его мозгу, спускается, чтобы произвести тот же результат».

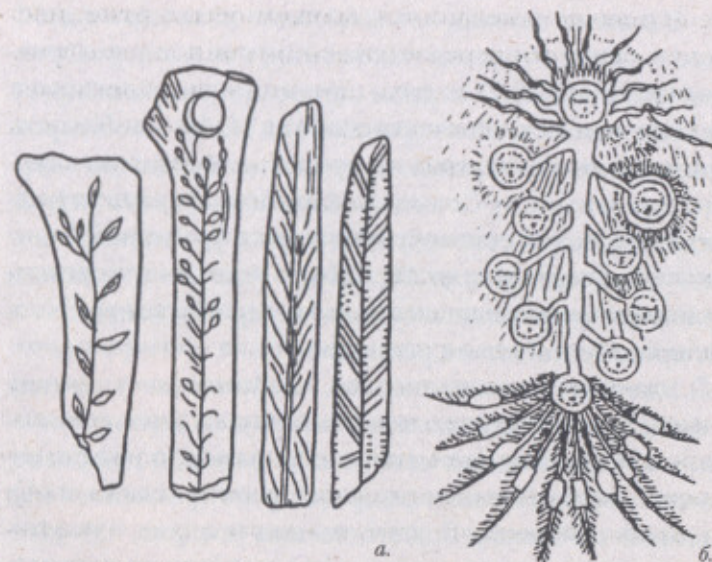
Энергетические потоки, переплетаясь между собой, дают несколько зон наибольшей интенсивности — восемь силовых центров, чокры, и две бесконечные области капучокры, простирающиеся над головой человека и под его ногами (см. рис. 43). Местонахождение этих центров и их действие отражаются на национальных и ритуальных костюмах особыми знаками. А. Чадаева в работе «Традиционная одежда и сценический костюм», описывая символы на традиционном нанайском халате — амири, сделанном из рыбьей кожи, приходит к следующему выводу: «Строго ритмичные ряды синих «иероглифов» воссоздают картину скелета человека: архитектуру ключиц, лопаток, осевой линии позвоночника, костей таза. Но не только. Этот орнамент — своего рода пиктографические письмены, которые рассказывают посвященным о средоточии нервных центров человека и одновременно защищают их от агрессивного внимания злых духов». Даже швы, которыми сшивались края раскроенной кожи, несли особую энергетическую нагрузку. Одни ограждали от опасностей, другие притягивали любовь, третьи помогали на охоте. Неправильно нанесенный на одежду узор или даже просто стежок могли не только навредить владельцу одежды, но и привести его к гибели,

например, испортив погоду во время дальнего путешествия, вызвав шторм на море при ловле рыбы, наслав голодных хищников на пастуха-оленевода и т. д. Поэтому для каждого случая изготавливалась специальная одежда, которая в знаково-символической форме способствовала удаче.

Шаманский взгляд на энергетическое строение человека отличается от общераспространенной индийской модели чакр (санскритск. «колесо», «воронка», «водоворот»), классически состоящей из семи центров и начинающейся с основания позвоночника. Для шамана, ось, на которой располагаются все центры — чокры, соединяет две точки, находящиеся вне тела. Одна из них — это центр материальной сферы Орла, а вторая — центр духовного Неба Ворона. Мистический отрезок от нижнего капучокры до основания позвоночника называется Столпом Земли. Достигнув крестцового сплетения, он соединяется через позвоночник со Столпом Неба, концы которого совпадают с основанием мозга и верхним капучокрым. Восемь силовых центров находятся поперек этой линии, выполняя функции извлечения, переработки и хранения жизненной силы. По трем каналам жизненная сила циркулирует по позвоночнику и через периферийные ответвления распределяется по всему организму. Энергетические каналы, равно как и чокры, не являются анатомическими образованиями. Они образуют особую структуру электромагнитного излучения, наполняющего каждую клетку физического тела жизнью и сознанием. Абсолютно любой вид деятельности неизбежно приводит к потере части жизненной силы. Ее восстановление происходит, преимущественно, через поглощение пищи и дыхание. Полная растрата жизненной силы равнозначна смерти, ее неправильная



Рис. 43. Шаманский взгляд на энергетическое строение человека

циркуляция вызывает болезни, а переизбыток нередко влечет за собой психические расстройства. Уровень осознанности, а вследствие этого и восприятие обычного человека не поднимается выше третьего нижнего центра, тогда как у развитой личности он может достигнуть верхней области. Про такого человека амурские шаманы говорят, что его душа панян стала шаманской душой нёукта, то есть электромагнитное излучение преобразовалось в световое, кауманестическое.

Восемь чокыров (без капучокыров) имеют четкую локализацию в человеческом теле и проекцию на внутренние органы, контроль за которыми осуществляют эндокринные железы. Два капучокыра, как замечалось ранее, находятся вне физического тела и имеют прямое отношение к развитию тех или иных способов мышления и к достижению высших идеалов надчеловеческого порядка. Поэтому они называются Вратами, через которые сознание может покидать материальную оболочку. Вращаясь в разные стороны, чокыры создают мощные энергетические вихри, которые, пронизывая тело, изливаются наружу и создают разноцветный грибообразный кокон (см. рис. 43). По характеру и цвету этого кокона можно определить присутствующие в теле болезни, эмоциональный настрой, а также узнать степень осознанности конкретного индивидуума. Чокыры отвечают за восприятие, движение, чувства и символизируются одним из тотемических животных. Они выполняют посредническую функцию между человеком, Землей и Небом, поэтому всю энергетическую систему иногда отождествляют с понятием души, но лучше трактовать ее с позиции тонких тел.

Силовые центры человека можно рассматривать попарно, как принято в шаманской традиции, но здесь они будут перечислены и описаны снизу вверх для лучшего усвоения материала.

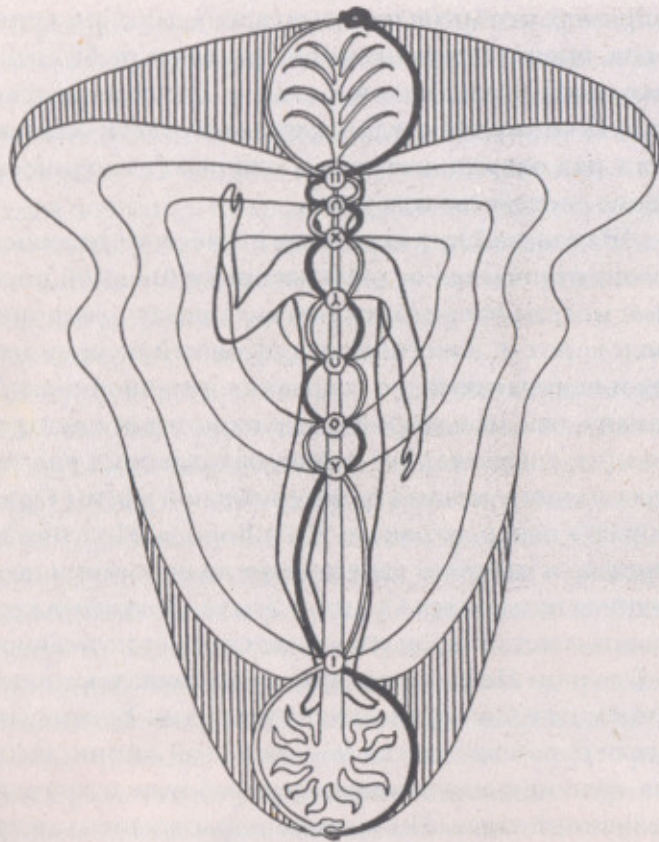
Начальный (нулевой) чокыр, или нижний капучокыр представляет собой ярко светящееся сферическое пятно темно-фиолетового цвета, расположенное под ногами. Его тотемический повелитель — Орел. Мистический символ — корни (иногда — ветви) Мирового Древа. Сакральный знак — ✱. Звездное соответствие — «дыра» Полярной Звезды.

На физическом уровне этому силовому центру соответствуют ступни, на которые осуществляются проекции всех внутренних органов. Главное действие проявляется через извлечение силы Земли и возвращение в Землю лишней энергии. Чокыр Орла служит своего рода громоотводом, заземляющим элементом. Он есть основание Среднего Мира и причина возникновения мышления у растений, животных и человека. Его часто называют Матерью-Землей, хотя он и не отражает ни мужского, ни женского начала. Орел — это двойственная Сила, дающая материальное воплощение, физическую мощь, процветание, жизнь, но в то же время отбирающая эту жизнь, провоцирующая увядание, распад, смерть и забвение. Орел ассоциируется с Хранителем Солнца, вторичным светом, физическим огнем, космическими светилами, а также с непроявленным Солнцем, Пустотой, мраком и бездной. В человеке этот центр побуждает стремления к материальным благам, воспроизводству нового поколения, развивает ум, способствует рационализаторству и изобретательству. Одним словом, нижний капу-чокыр является земным законом и основой цивилизации.

Первый чокыр выглядит в измененных состояниях сознания как похожее на туннель отверстие пурпурного цвета, находящееся на линии от промежности до земли на уровне лодыжек. Его тотемический повелитель — Змея. Мистический символ — хвост*, Сакральный знак — I. Звездное соответствие — Алькор («наездник» Большой Медведицы).

Змея — это путь, движение, равновесие и оплот. Ее силовой центр разделяет все эти понятия и распрост-

* У животных этот силовой центр совпадает с кончиком хвоста.



Рис. 44. Тувинский шаман из объединения «Дунгур» («Бубен») Монгуш Лазо в ритуальной одежде. Фото из архива ОИП «Мезосознание α».

раняет свое влияние на ноги, особенно от ступней до колен, и руки, от ладоней до локтей. В этом чокыре сосредоточены основные физические константы,

предстающие в шаманизме в виде взаимодействия духов стихий. Духам огня и воздуха отводятся руки, а духам воды и земли — ноги. Пятый элемент через Столп Земли и позвоночник поднимается в головной мозг и отвечает за принятие решений, выбор. Поэтому центр Змеи можно назвать началом пути, характеризующимся колебанием, взвешиванием «за» и «против». Разбалансировка этого чокыра провоцирует вялость, депрессию, тугодумие и может повлечь развитие невротических состояний.

Второй чокыр воспринимается как воронка со спиралеобразным течением энергии красного цвета. Он является концом Столпа Земли и располагается в основании позвоночника в районе крестцового сплетения. Более широкая часть воронки выходит на поверхность тела в области промежности — у мужчин и задней стенки влагалища — у женщин. Его тотемический повелитель — Олень. Мистический символ — стрела. Сакральный знак — Y. Звездное соответствие — Алькаид («эта» Большой Медведицы).

В индийской традиции чокыр Оленя является начальной чакрой, в которой заключена великая сила, способная пробудить человека. В шаманском понимании этот центр соединен с двумя предыдущими, а его возможности могут быть представлены головой змеи, чей хвост опирается в нижний капу-чокыр.

Чокыр Оленя отвечает за выживание и самозащиту человека. Часто он рассматривается как связующее звено между сознательными и бессознательными процессами, которые можно обнаружить через шаманский опыт. Находясь в обычном состоянии, человек не в силах почувствовать этой связи и поэтому не помнит о своих прошлых воплощениях и не может мотивировать некоторые свои поступки, базирующиеся не-

посредственно на наследственной памяти. Силовой центр основания позвоночника распространяет свое влияние на ноги, от колен до бедер, и руки, от локтей до плеч, а также отвечает за нормальное функционирование внутренних органов таза. Он дает человеку стабильность, уверенность в себе и стремление к прекрасному. В случае разбалансировки вызывает трусость, необъяснимую тревогу и чувство ужаса. В шаманской практике концентрация внимания на этом силовом центре применяется непосредственно перед путешествием по иным мирам, так как Олень способствует начальным фазам выхода тонкого тела из материальной оболочки.

Третий чокыр — тоннель с оранжевым светом, сосредоточенный в поясничном сплетении. На поверхность тела он выходит в точке чуть ниже пупка. Тотемический повелитель этого центра — Черепаха. Мистический символ — раковина. Сакральный знак — \diamond . Звездное соответствие Мицар («дзета» Большой Медведицы).

Главной обязанностью чокыра Черепахи является переработка полученной из окружающей среды энергии, а также ее трансформация и распределение по всему организму. Этот центр имеет проекцию на внутренние органы низа живота и отвечает за работу почек, селезенки и мочевого пузыря. Он активизирует сексуальные желания, причем не обязательно связанные с продолжением рода; делает тело гармоничным и привлекательным для противоположного пола; влияет на ход и развитие творческих замыслов. Черепаха — это достижение внутренней согласованности, основы освобождения человека от внутренних противоречий. Когда баланс между «хочу» и «могу» нарушается, возникают проблемы со связанными с этим центром органами. Напротив, правильное функционирование

может быть эквивалентно очищению, при котором сексуальная энергия не поработает сознание, а становится мощной силой, способной привести человека к познанию самого себя.

На древних ритуальных фигурках этот чокыр иногда изображался в виде большой подчревной дыры, круглой или квадратной (см. рис. 45). Дыра служила проходом, соединяющим миры, и символизировала нишу, в которой переосмысленная сексуальность может дать разумный плод и превратиться в творческую, созидательную силу.

Четвертый чокыр представляет собой тоннель золотисто-желтого цвета, находящийся в области солнечного сплетения. Его тотемический повелитель — Бык. Мистический символ — бубен. Сакральный знак — \cup . Звездное соответствие Алиот («эпсилон» Большой Медведицы).

Бык — очень важный силовой центр. Это своего рода аккумулятор энергии, источник потенциального достижения сверхспособностей. Когда сексуальная энергия Черепахи трансформируется, она превращается в зародыш истинного понимания вещей. Дальнейшее развитие дает огромную силу, воплощенную у древних в беременности как женской, так и мужской. Чокыр Быка — это решительное действие, наступление, отражающееся в человеке через такие черты характера, как независимость суждения, неординарность, яркость и стремление к лидерству. Органы, зависящие от функционирования силового центра Быка, сосредоточены в верхней части живота. Это печень, желчный пузырь и желудок. Разбалансировка может привести к различным заболеваниям желудочно-кишечного тракта и вызвать неустойчивые психоэмоциональные состояния, такие как раздражитель-

ность, неудовлетворенность, зависть и жадность. Бык для шамана в первую очередь означает духовный рост и гармоничное развитие. Сила этого центра используется для ритуалов огненной инициации, когда посвящаемому предлагается пройти по горячим углям. Максимальное использование силового центра Быка делает тело невосприимчивым к перепадам температур, позволяя человеку в определенные моменты его жизни не замерзнуть в стужу и брать руками раскаленное железо.

Пятый чокыр выглядит как тоннель с энергетической светимостью зеленого цвета. Он располагается в середине груди, в сердечном сплетении. Его тотемический повелитель — Цапля. Мистический символ — зеркало. Сакральный знак — Δ . Звездное соответствие Мегрец («дельта» Большой Медведицы).

Чокыр Цапли характеризуется эмоциональным возвышением. В нем заключается абстрактное мерило любви и ненависти, а также возможность беспристрастного суждения об этих понятиях. Вместе с предыдущим чокыром Цапли является центром человеческого существа, формируя своего рода сосуд души. Работу этого тоннеля часто отождествляют с душой, так как он очень хорошо отражает внутреннее состояние человека через его внешность, привычки, манеру говорить и мыслить. В своем высшем развитии силовой центр Цапли дает человеку спокойствие и внутреннюю тишину. Для обозначения чувств слова становятся не нужны. Ясность и понимание не нуждаются в доказательствах. В своем обычном состоянии Цапли нередко путает определения любви и сентиментальности, сострадания и чувства жалости к самой себе. Из-за этого развивается еще большая жалость, тоска и скорбь без причины или с надуманной причиной. Из внутренних органов, зависящих от этого центра,



Рис. 45. Ритуальные фигурки с отмеченными силовыми центрами: а — энеолитическая статуэтка женщины с чревной дырой и символом пола (Палестина); б — бронзовое изображение духа предка с точками на лбу и на носу, с крестом на губах, со змеей на поясе и со сферой под ногами (Бенин)

можно выделить два — сердце и легкие. Эндокринной железой является тимус. В случае неправильного функционирования чаще всего страдает сердечно-сосудистая система. В шаманской практике работе с чокыр Цапли отводится большое значение, так как он не только выводит искателя на путь мудрости, но и способствует достижению состояний измененного сознания.

Шестой чокыр воспринимается как отверстие голубого цвета, находящееся в горловом сплетении, в районе щитовидной железы. Его тотемический повелитель — Паук. Мистический символ — полосатый камень или камень с дыркой (иногда — хомус). Сакральный знак — X. Звездное соответствие — Фекда («гамма» Большой Медведицы).

* Паук — это слияние мужского и женского начал в единое целое через взаимопроникновение. Чтобы достичь этой идиллии, нужны такие черты, как внутренняя эстетичность, сбалансированность помыслов и поступков. Но все это бывает верно, лишь если этот силовой центр нормально функционирует, что бывает нечасто. Нераскрытые возможности Паука делают человека необщительным, стадным и склонным к навязчивым состояниям. Вот почему этот чокыр можно назвать наиболее опасным и трудным в духовном поиске.

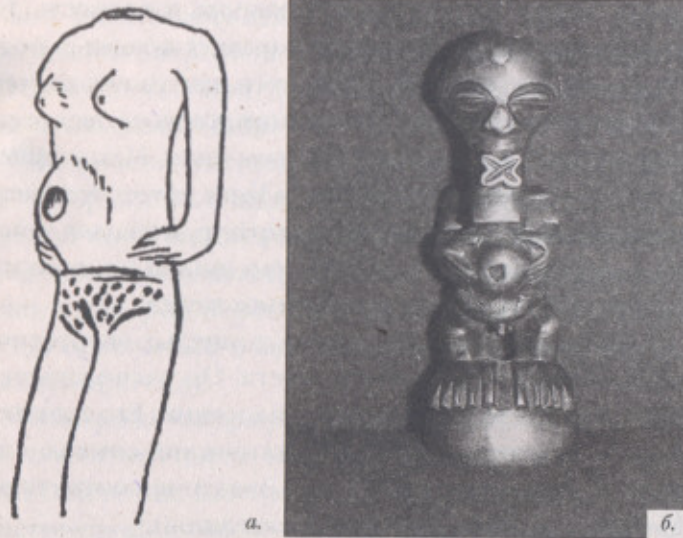
Силовой центр Паука тесно связан с горлом и голосовыми связками. Он служит соединительной линией между шаманом и внутренним голосом при совершении предсказательных операций. Шаманские путешествия по прошлому и будущему вообще не обходятся без центра Паука, так как он в каком-то смысле и есть настоящее. Ему уделяется большое внимание во время священнодействий в трансовых состояниях, при осознании себя внутри сновидения, а также во время игры на хомусе и при исполнении горловых песен.

Седьмой чокыр имеет вид тоннеля синей светимости. Он расположен в основании мозга и является нижним концом Столпа Неба. Его тотемический повелитель — Медведь. Мистический символ — колотушка. Сакральный знак — П. Звездное соответствие Мерак («бета» Большой Медведицы).

Чокыр Медведя — это сила, толкающая человека к преодолению препятствий и достижению высот, иногда абстрактного или утопического содержания. При нахождении под ее воздействием, человеку часто открывается важность коллективного достижения цели. Он начинает искать своего учителя, а когда встречает его на своем пути, подчас отказывается воспринимать

как своего наставника. Это, как правило, оборачивается необоснованным возвышением над окружающими, что в свою очередь приводит к замыканию на себе и еще большей заикленности на мыслях о собственной исключительности. Чокыр Медведя иногда называют координирующим центром, поскольку он следит за состоянием окружающему миру как материального, так и тонкопланового, и контролирует реакцию тела на получаемые из мозга сигналы. Он тесно взаимодействует с затылочными корешками спинного мозга и гипофизом. Заболевания, вызванные разбалансировкой этого тоннеля, связаны с нарушением работы органов чувств, особенно обоняния, слуха и вкуса. Также могут наблюдаться и более серьезные отклонения в виде различных психических расстройств, вплоть до тяжелых душевных болезней.

Медведь — это мистическое животное, дающее человеку великую физическую силу. Но он всегда берет что-то взамен. Часто, предлагая свои услуги, он отбирает интеллект. Поэтому шаманская работа с этим центром должна проводиться очень осторожно, чтобы не нарушить достигнутую в чокыре Паука гармонию.

Восьмой чокыр наблюдается в состоянии измененного сознания как тоннель темно-синего цвета. Светимость сосредоточена в точке прямо над позвоночным столбом, впереди мозжечка. На поверхность тела он выходит в области чуть выше бровей. Его тотемический повелитель — Тигр. Мистический символ — кристалл кварца. Сакральный знак — II. Звездное соответствие — Дубхе («альфа» Большой Медведицы).

Пожалуй, чокыр Тигра единственный из всех, на который современная научная мысль более или менее обращает внимание. Правда, это внимание преимущественно адресовано не самому воронкообраз-

ному тоннелю, а анатомическому органу, где расположена его узкая часть. Этот орган называется шишковидной железой, или эпифизом. Широкая часть воронки проецируется на межбровье и в большинстве мистико-философских систем именуется третьим глазом. Такое обозначение было вызвано непосредственно возможностями этого силового центра, которые характеризуются умением видеть вещи в их истинном свете. Хорошо развитый чокыр Тигра открывает в человеке источник мудрости и незаурядные психические дарования, а в случае разбалансировки провоцирует отклонения в умственном развитии, сопровождающиеся, как правило, головными болями. В шаманизме работа с этим центром ставится во главу угла. Он хорошо визуализируется и физически ощущается в виде покалывания в нижней части лба. Сосредоточение на этой точке служит мостом как к познанию глубин человеческого «Я», так и к восприятию иных миров. Концентрацию внимания на чокыре Тигра можно применять практически при любой медитативной технике.

Конечный (девятый) чокыр, или капучокыр, представляет собой сферическое пятно фиолетового цвета, находящееся над головой. Его тотемический повелитель — Ворон. Мистический символ — ветви (иногда — корни) Мирового Древа. Сакральный знак — Ж. Звездное соответствие — Альрукаба, Полярная Звезда («альфа» Малой Медведицы).

На физическом плане силовому центру Ворона соответствует макушка, а его основное действие заключается в извлечении силы Неба. Раскрытие капучокыра Ворона — задача нелегкая и часто недостижимая. Его называют Небесным Отцом, основанием Высшей Вселенной, Полнотой и возвратом в Мифологическое

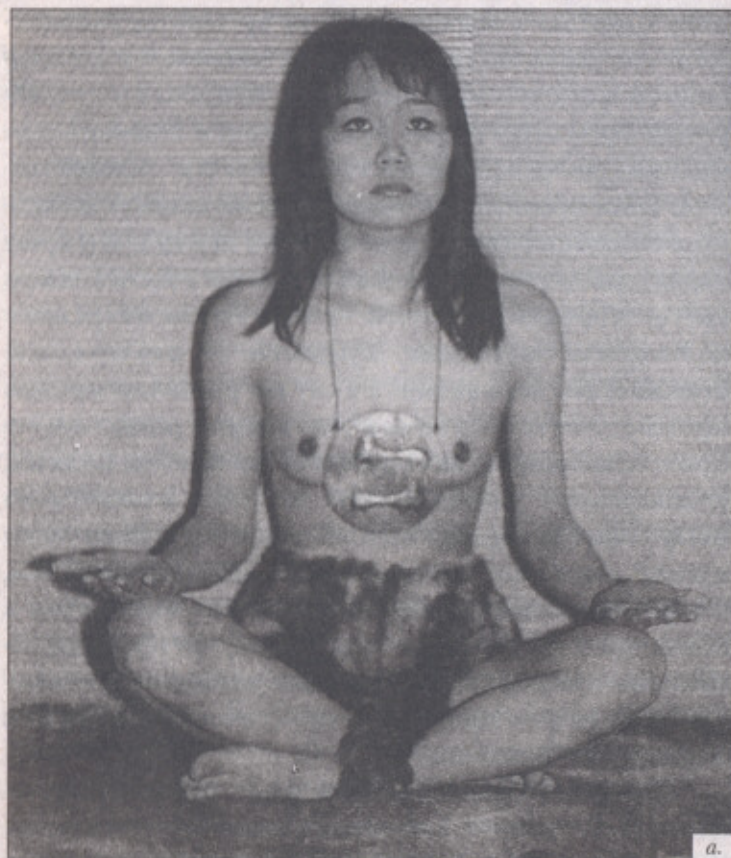

а.

Рис. 46. Последняя представительница древнего шаманского рода Ульча Ийя «Черка» (Нижний Амур) в двух позициях для медитации: а — связь с Небом (поза Ворона), б — связь с Землей (поза Орла).

Фото из архива ОИП «Мезосознание α»

Время. Непостижимым образом он соединяется в одно неразрывное Целое с нижним капучокыром Орла. Это слияние нельзя объяснить земным языком. Его можно только почувствовать, находясь непосредственно перед Вратами, за которыми снимаются все ограничения и открывается бесконечность. Центр Ворона

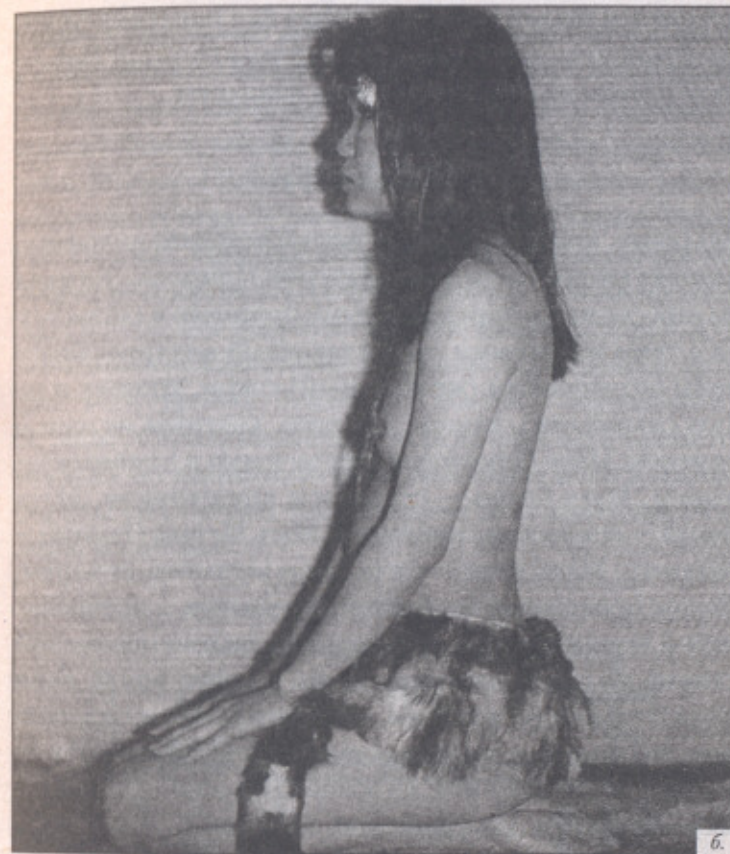

б.

побуждает в человеке стремления к высшему Знанию, просветлению, поиску контактов с иными областями Мироздания. Древние обозначали его наличие в человеке восходящим из головы Солнцем. Но это было не материальное солнце, освещающее землю, а духовное, символизирующее Первичный Свет, то есть свет без светила. Испуская сияние, верхний капучокыр Ворона изливается подобно живительному дождю в тело человека и дает возможность прорасти семени разума, дремлющему в нижнем капучокыре Орла. Появившееся

дерево соединяет сферы и создает Космический Мост, который оставил людям в наследство Первый Небесный Шаман на своем последнем камлании.

ТРИ ОСНОВЫ

Здоровье, мышление, образ жизни человека напрямую зависят от действия пяти Матерей Природы. Каждая из них связана с определенными органами и согласуется с теми или иными составляющими материального тела: питательным (желудочным) соком, кровью, плотью (мышцами), жиром, костями, костным мозгом и семенем. Мать Дерево заведует печенью и желчным пузырем, Мать Огонь — сердцем и кишечником, Мать Земля — желудком и селезенкой, Мать Металл (Воздух) — легкими, Мать Вода — почками и мочевым пузырем. Любое протекание внутренних процессов — превращений и порождений — есть вариант взаимоотношений стихий по системам «мать—дочь» и «друг—враг». Если цикл матерей упорядочен, сбалансирован и гармоничен, то основные составляющие тела нормально функционируют, а если нет, то возникают нарушения в обмене веществ и, как следствие, болезни.

Каждый человек еще в материнской утробе получает определенную комбинацию стихий, которая обуславливается двумя изначальными животворящими силами и их смешиванием друг с другом. «Сила, связывающая человека и Вселенную, — говорит ненецкий шаман и мастер арктических боевых искусств в стиле хохорэй мин Иван Кылалович Ядне, — проявляется в виде двух энергетических потоков: нисходящего потока Неба — тьюй (мюй) ныхы, имеющего положительный, мужской радикал, и восходящего потока Земли — таси (нгай) ныхы, имеющего отрицательный, женский ра-

дикал. Соединение двух потоков (радикалов) и образует энергетический потенциал человека». Сила, идущая с Неба, имеет характер жара и огня, а сила, поднимающаяся с Земли, отождествляется с холодом и льдом (см. табл. Мировое Яйцо, глава I). «Самое главное в теле — это огонь и вода», — сообщает тувинский шаман Николай Ооржак. При наложении двух потоков внутри человека рождается пар (влага) — конкретная жизненная сила и основное физиологическое начало (см. рис. 47). Этот процесс характерен не только для человека, но и для всех других существ. «Жизнь, — продолжает И. Ядне, — это бесконечная череда перемен, происходящих из взаимодействия тьюй ныхы и таси ныхы, борьбы сил света и тьмы, упругости и податливости, жары и холода».



Рис. 47. Распределение сил Неба, Воды и Земли в человеческом теле. Рисунок ненецкого шамана Ивана Ядне

Изучением проявлений жара, холода и пара занимались древние шаманы многих народов — ненцев, эвенков, тувинцев, чукчей, бурят, но до наших дней системное описание воздействий этих трех основ на организм человека в наиболее полном объеме сохранилось лишь в тибетских и индийских медицинских трактатах — «Чжуд-ши» («Четверокнижие»), «Вайдурья-онбо» («Голубой Берилл»), «Сома-раджа» и др. Текст классического свода знаний тибетской медицины «Чжуд-ши» согласно канонической версии основан на проповеди Будды Шакьямуни и записан мудрецом Маносиджи в VII веке н. э. Веком позже этот трактат привозит в Тибет Вайрочана и вместе с врачом Ятук-па-старшим переводит его на тибетский язык. Сами же тибетцы утверждают, что целостная наука врачевания была известна им задолго до появления буддизма и восходит к устным знаниям религии бон — тибетскому шаманизму. Буддийские проповедники лишь собрали воедино и отредактировали эти знания, вставив в них свои понятия, своих святых и объявив бон лжеучением. Вообще, такое положение очень характерно для миссионерской деятельности не только буддистов, но и христиан, и мусульман. Мы постоянно натываемся на древние воззрения шаманов, прикрытые различными атрибутами нешаманского содержания. Интересно, что многие архаичные обряды и тексты, в том числе медицинские, сохранились именно благодаря деятельности миссионеров, которые, лишь слегка переработав содержание, запускали «обновленную» философию в народ.

Связь тибетских представлений о целительстве с шаманским комплексом очевидна. Из шаманизма в буддизм попали многие понятия, например, «дон» — злые духи. Различают дон Верхнего Мира, оказывающие

влияние на жар (иначе — огонь, желчь), дон Среднего Мира, воздействующие на пар (влага, вода, слизь, флегма) и дон Нижнего Мира, связанные с проявлением холода (лед, ветер, воздух, пневма). «Этимологически слово “дон” происходит от слова, означающего “сомнение”, — рассказывают современные целители из центра “Голубой Берилл”. — Это эмоциональное состояние ослабляет иммунную систему, и уязвимый человек подвергается губительному воздействию злых духов. Они очень могущественны и могут погубить и самого больного, и его близких. В таких случаях совершают ритуалы “выкупа”, “возврата жизненных сил” и т. д. Бывает, что больной противится ритуалу — это считается признаком весьма и весьма запущенной болезни (одержимости. — О. Д.); тогда врач и астролог его не слушают. Ведь ритуал в медицинском контексте “путь к исцелению”, особенно ритуал почитания божеств — хранителей и защитников». Так работает тибетский врач, и точно так же многие тысячи лет думает и камляет шаман.

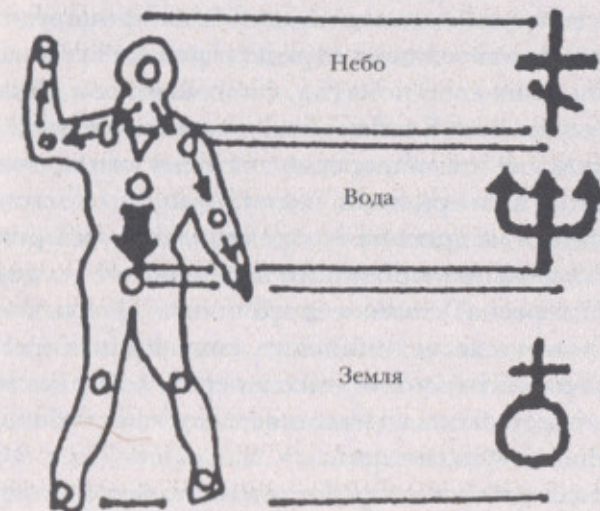
С точки зрения как тибетского, так и шаманского целительства основа болезни заключается в незнании истинной природы бытия. «Неведение есть главное препятствие к мудрости», — утверждает тувинский шаман из объединения «Кузунгу-Ээрен» Тарас Журба, ученик известного в Тыве шамана Таш-оола Кунга. Неведение порождает страсть (от духов холода), гнев (от духов жара) и тупость (от духов пара). Страсть приводит к потере энергетической целостности и к истечению жизненной силы, что влечет за собой дисбаланс холода в организме и болезни льда. Гнев нарушает процесс преобразования энергии в жизненную силу и выводит из равновесия жар, провоцируя болезни огня. Неразумное поведение в Среднем Мире и дисгармония

с духами Нижнего и Верхнего Миров связаны с тупостью и влекут за собой неправильное смешивание энергетических потоков и потерю энергетического равновесия — причину возникновения болезней влаги. Холод связан с регуляцией кровообращения и управлением физической деятельностью. Жар — это функции пищеварения и регуляция тепла в организме. Пар придает эластичность суставам и отвечает за собранность мыслей. Понятно, что в случае нарушений страдают прежде всего именно эти системы, причем болезнь поражает не какой-то один орган, а все, что связано с той или иной основой, или, как ее называют тибетцы, дошей. Если европейский врач лечит какое-либо отдельное заболевание, снимая болезненные симптомы, то шаман исцеляет (то есть приводит к целостности) душу, одновременно воздействуя на все органы, где что-нибудь нарушено, даже если пациентом это пока не ощущается. Шаманы знают, что болезнь не возникает просто так и, раз начавшись, постепенно уничтожает все тело, приводя его к смерти. Как по почке боль, как сигнал повреждения, переходит от одного органа к другому, часто прекращаясь в первоначальном месте и возникая в следующем. В этом заключается главное отличие западной медицины от восточного целительства.

ПЕРВИЧНАЯ ДИАГНОСТИКА

Для настоящего шамана-целителя важно знать, как выглядит его пациент. Правильно проведенный первичный осмотр даст больше, чем анализ жалоб больного. Дело в том, что в зависимости от нарушений в организме функций жара, холода и пара пациент будет так или иначе выглядеть, так или иначе вести себя. Связь

болезни с внешностью была совершенно автономно подмечена всеми народами, а кое-что из этого знания даже вошло в современную медицину. Вот что написано о темпераменте человека в известной книге М. Забылина, посвященной обрядам и обычаям русского народа:

«Человеческие свойства зависят от преобладания какой-нибудь из восьми частей состава его тела: от земли тело: тот человек темен и не говорлив; от моря — кровь в человеке, и тот человек прохладен; от огня — жар: тот человек сердит; от камня — кость: тот человек скуп, не милостив; от солнца очи: тот человек богатыреват и бесстрашен; от ветра дыхание: тот человек легкоумен; от облака мысль: тот человек похотлив; от света — свет: тот человек свят, не мыслит земного, но мыслит небесное».

С приходом на Русь христианства шаманские и языческие представления русских о целительстве пришли в полный упадок. «Во врачах чувствовался крайний недостаток,— пишет далее М. Забылин,— даже некоторые из царей умирали от чириев, которые превращались в злокачественные язвы по недостатку в опытных врачах. К кому же было обратиться народу простому, необразованному, даже грубому, в своих болезнях, в своих неудачах? Разумеется, и обращались к человеку, более или менее знакомому с недугами; часто кто-нибудь давал остатки лекарства, которым сам излечился, или подавал тот же совет другому больному, которым сам пользовался. Успех кого-нибудь в деле врачевания разносился далеко. Со временем человек в глазах простого народа делался известным, и, видя в этом свою пользу, старался замаскировать средства, сопровождая свои эксперименты наговорами, таинственными действиями, и тем, разумеется, себя

ставили дурно пред правительством и в глазах простого народа, облекая свои естественные действия во что-то таинственное... Страшно думать в наше время* и причислять врача к колдунам, но однако же по духу времени, по таинственности колдунов, по их закрытым таинственным операциям, и по их невежеству века всех русских знахарей считали какими-то изуверами».

К счастью, новая вера и материализм еще долго не могли пробиться к шаманам Сибири, и поэтому сейчас мы можем утверждать, что целительство в его традиционном виде имело мало общего с подобными заключениями. Так какими же качествами должен обладать целитель, чтобы иметь право лечить других людей? Ответ на этот вопрос можно получить в «Тантре объяснений» канона «Чжуд-ши» (гл. 31):

«Поистине хорошего лекаря характеризуют следующие качества: прежде всего и самое главное — светлый ум, могущий усвоить все знания, необходимые для врачевания. Такой лекарь способен не только проникнуть в сущность трактатов и сокращенных изложений основных принципов врачевания, но и приобрести необходимые практические навыки, а именно: уметь правильно производить лечебные процедуры и хирургические операции; знать правила сбора лекарственного сырья и изготовления лекарств; совершать необходимые ритуалы, сопровождающие лечение болезней. Хороший лекарь также обладает даром предвидения, позволяющим ему безошибочно предсказать течение болезни и ее исход. Иметь чистое сердце, сострадающее всем живым существам, как мать сострадает единственному ребенку. Высоконравственный лекарь все-

* Книга М. Забылина «Русский народ, его обычаи, обряды, предания, суеверия и поэзия» вышла в 1880 г.



Рис. 48. Тувинский шаман-целитель Николай Ооржак работает с пациентами.

Фото из архива ОИП «Мезосознание α»

гда исполнен желания творить благо людям, не делит их на близких и далеких, друзей и врагов, хороших и плохих, а относится ко всем беспристрастно, стремясь лишь избавить больных от недугов»*.

Самое первое, на что обращает внимание целитель, — это телосложение пациента: худоба свидетельствует о болезнях льда, грузность — о болезнях влаги, средняя комплекция может указывать на наличие болезней огня. Затем он изучает лицо, поскольку оно, как известно, является зеркалом души. При этом важное значение имеет форма черепа, цвет кожи, круги и мешки под глазами, припухшие веки, направление взгляда и уголков губ. «На основании многовековых наблюдений и выявления характерных для различных патологий признаков была составлена терминологическая классификация видов лиц больных, — сообщает академик В. В. Куприянов. — Например, «аортальное лицо»: запавшие щеки, иссиня-бледный цвет кожи, синеватые склеры говорят врачу о страданиях сердца и магистрального кровеносного сосуда — аорты (болезнь льда или огня. — *О. Д.*). А яркий скуловый румянец на фоне бледного, исхудавшего лица с заостренным носом и запавшими глазами наводит на мысль о туберкулезе: такие лица называют чахоточными (болезнь льда. — *О. Д.*). Часто можно встретить «аденоидное лицо» с тупым сонливым выражением и приоткрытым ртом (болезнь влаги. — *О. Д.*). Психологи ищут зависимость между тем или иным выражением лица и эмоциональным, психическим состоянием человека. А все вместе они вот уже которое столетие пишут одну большую «картину» — лицо Человека».

* Текст приводится в изложении Ю. Парфионовича. Атлас тибетской медицины.

Далее следует осмотр языка больного. Красный, сухой и шершавый язык свидетельствует о дисбалансе доши холода; светло-желтый налет говорит о нарушениях жара; белесый и влажный язык указывает на неуравновешенность пара. Если язык темного цвета, сухой и растрескавшийся, он предвещает скорую смерть больного. По внешним признакам делается и предположительный вывод о тотемическом животном пациента. У людей типа холода преобладающий тотем обычно является падальщиком: сорока, гиена, гриф, ворона, лиса и т. д. Для людей жара это, как правило, хищные и гибкие животные, такие как тигр, крокодил, обезьяна, кошка. Крупные и толстокожие тотемические персонажи — лев, буйвол, слон, бегемот, носорог, а также нехищные животные вообще часто сопровождают людей пара. Все самые характерные признаки, сопутствующие болезням того или иного типа, были объединены нами для удобства в следующие симптомные связки, являющиеся неизменными для монголоидной и европеоидной рас.

Для людей холода, страдающих болезнями льда

Внешние проявления:

худоба; сутулость; слабые мышцы; выступающие кости; тонкая, сухая или шершавая кожа с бледным оттенком; узкое или треугольное лицо; редкие и сухие волосы; маленький нос с тонкой переносицей; небольшие глаза; тонкие губы; мелкие неровные зубы (иногда — редкие); холодные руки и ноги; ломкие ногти.

Эмоциональность:

вспыльчивость, раздражительность, разговорчивость, нервозность.

Внутренние проявления:

слабость; озноб; головокружения; тошнота; пониженная температура тела; ослабленная память; помрачение сознания; беспокойный сон и бессонница; у женщин — нарушения менструального цикла и боли менструального характера; расстройство органов чувств (особенно — понижение слуха); боли в кишечнике; геморрой; запоры; затруднения с мочеиспусканием; повышенная сексуальность; боли в костях, суставах, пояснице; боли в сердце.

Обычные процедуры:

массаж, чтение для запоминания; солнечные ванны; отдых; гимнастика с умеренной нагрузкой; очищение парной баней; восстановление энергетических пробоев; слабительные; препараты, повышающие тонус (женьшень, олений рог, золотой корень и т. д.); растирания; изгнание духов прижиганием.

**Для людей жара,
страдающих болезнями огня**

Внешние проявления:

среднее телосложение; неразвитые мышцы; влажная и чуть жирная кожа, иногда с желтоватым оттенком; овальное лицо; мягкие волосы; мясистый, но не крупный нос; пронизательные глаза; ярко окрашенные губы; ровные и желтоватые зубы; теплые и немного влажные руки и ноги с запахом пота; хорошие ногти.

Эмоциональность:

агрессивность, гордыня, острый ум, убедительная и аргументированная речь.

Внутренние проявления:

головные боли; жар; жажда; тошнота; повышенная температура тела; понос; сильное потоотделение; бессонница и незавершенность сновиденческих образов; у женщин — обильные менструальные выделения без болей; заболевания крови; пониженное зрение; боли в желудке, печени и желчном пузыре.

Обычные процедуры:

потогонные и жаропонижающие средства (липовый чай, малина и т. д.); отдых без нагрузок; успокоительные препараты; сексуальные отношения; медитации; закаливание; наложение пиявок; обряд прокалывания ушей, изгнание духов кровопусканием (иглокалыванием) и высасыванием.

**Для людей пара,
страдающих болезнями влаги**

Внешние проявления:

крепкое телосложение; полнота; толстая, влажная кожа с бледным оттенком; широкое и круглое лицо; обильный волосной покров; крупный нос; большие и влажные глаза; толстые губы; крупные и белые зубы; большие кисти и стопы (часто холодные и влажные); широкие ногти.

Эмоциональность:

склонность к сентиментальности и банальностям, неразговорчивость, тугодумие.

Внутренние проявления:

тяжесть в теле; вялость; апатия; озноб; отрыжка и рвота; головокружения; пониженная температура тела; снижение интеллекта; сонливость; у женщин — небольшие спазмы при менструации; потеря остроты обоняния и вкуса; частые позывы на мочеиспускание;

вялость потенции; плохое пищеварение с пучением живота; усиленное сердцебиение; боли в груди и горле (часто с затруднением дыхания); боли в пояснице, желудке, селезенке и почках.

Обычные процедуры:

согревающие компрессы; физическая и умственная нагрузка; очистительные ритуалы; лечение гипнозом; голодание; чтение текстов; растирания; прием в малых дозах препаратов, повышающих тонус; изгнание духов прижиганием и высасыванием.

Последнюю группу лечить труднее всего, поскольку дисбаланс вызывают нарушения в протекании сразу двух энергий: тьюй ныхы (Неба) и таси ныхы (Земли), о чем речь пойдет в следующих главах. Люди пара вообще, как правило, не хотят принимать наставления целителя, считая, что причина их недомогания заключается в чем-то ином. Им нужно больше двигаться, лучшее лекарство для них – работа.

При первичном обследовании необходимо помнить, что наличие даже нескольких симптомов не дает права однозначно причислять пациента к тому или иному типу. Для более или менее точной диагностики необходимо восемь и более проявлений, обнаруженных сразу. Если целитель определил тип больного, он должен проверить, не вызвано ли обострение внешними неблагоприятными факторами, и назначить ему иной распорядок жизни и рацион питания. Иногда этого бывает достаточно, чтобы больной резко пошел на поправку, а в ряде случаев перемена обстановки вообще приводит к выздоровлению.

Следующие таблицы помогут начинающему целителю-практику понять суть болезни и произвести первые манипуляции над духами их спровоцировавшими.

Для людей холода

неблагоприятные факторы	благоприятные факторы
холод	жара
зима	лето
старость	размышления о человеке
физические усилия	умственная работа
подвижность	покой
недосыпание	дневной сон
зависть	чтение сказаний и притч
частые половые сношения	умеренные половые сношения
холодный душ	согревающие ванны
волнение	уравновешенность
голодание	своевременное питание
некалорийная пища	питательная пища
холодная пища	горячая пища
легкая пища	тяжелая пища
грубая пища	кислая пища
горькая пища	сладкая пища
пресная пища	соленая пища
сухая пища	маслянистая пища
постная пища	острая пища

Для людей жара

неблагоприятные факторы	благоприятные факторы
жара	холод
лето	зима
зрелость	размышления о Вселенной
тяжелая работа	отдых
спортивные состязания	статические медитации
дневной сон	перемена рода деятельности
гнев	спокойствие
гордыня	чтение сказаний и мифов
половое воздержание	умеренные половые сношения
горячие ванны	холодный душ
острая пища	пресная пища
горячая пища	холодная пища
маслянистая пища	вяжущая пища
кислая пища	сладкая пища
соленая пища	горькая пища
плохоперевариваемая пища	легкоусваиваемая пища

Для людей пара

неблагоприятные факторы	благоприятные факторы
сырость	сухость
прохлада	тепло
осень, весна	лето, зима
детство	размышления о жизни
вялость	подвижность
сон после еды и днем	занятость
незнание	умственная работа
безделие	физическая работа
половое воздержание	частые сексуальные сношения
переедание	умеренная еда
холодная или остывшая пища	теплая (слегка подогретая) пища
тяжелая пища	легкая пища
жирная пища	грубая пища
сырая пища (овощи)	пища, приготовленная на огне
маслянистая пища	вяжущая пища
горькая пища	острая пища
сладкая пища	кислая пища
пережаренная или недоваренная пища	хорошо приготовленная пища

СИСТЕМА ТРЕХ ВЗРЫВОВ

ТУВИНСКОГО ШАМАНА Н. ООРЖАКА*

В тувинском языке слово «шаман» звучит как «хам» («кам»). Этот термин имеет, помимо основного, скрытый смысл, зашифрованный в трёх буквах — «Х», «А», «М». Первый звук «Х» — это «хайлыг»** — «зло», которое причиняет страдание. «А» имеет значение «аарыг» — «болезнь», а «М» — это «меге», переводимое, как «обман». Таким образом получается, что хам*** — это че-

* Записано О. Диксоном и Л. Ди со слов потомственного тувинского шамана Николая Ооржака (г. Кызыл) в 2002–2003 гг.

** Хора — зло; хоралыг — заключающее в себе зло; хайлыг — злополучие, несчастье.

*** Далее — шаман.

ловек, который обманывает болезнь, избавляет других от страданий. Прежде всего он работает с духами болезней, а не с людьми. Вообще, настоящие шаманы не лечат людей, а помогают им лечиться самостоятельно и даже заставляют их работать над собой. Если человек по каким-либо причинам не может успокоиться, изменить свой взгляд на жизнь, шаман намеренно помещает в него страх. Он говорит, что злая сила пришла от предков, она может погубить человека в молодости и перенестись на его детей и внуков. В ходе камлания шаман призывает духов-помощников, предков и открывает пациенту третий глаз, особую точку, расположенную чуть выше бровей (чокыр Тигра). После выяснения причин стрессового состояния это помогает поднять интуицию человека, чтобы он сам вспомнил начало конфликта и свои ощущения при этом. Затем шаман притягивает прошлое и будущее больного в его настоящее. Сознание пациента расширяется и происходит исцеление. Вообще, для достижения чего бы то ни было требуется объединение трех сил.

Начало всего есть дыхание. Многие болезни происходят из-за того, что человек неправильно дышит. Страх или злоба вызывают нарушения в дыхании, и у человека буквально подкашиваются ноги*.

Любое желание, любое творчество, любая болезнь начинаются со взрыва. Чтобы приблизиться к пониманию того, что представляет из себя этот взрыв, можно прибегнуть к следующему описанию. Как известно, окружающее отражается в человеческом глазу вверх ногами и только в сознании переворачивается вновь, то есть происходит взрыв (см. рис. 49). Таким образом,

* Это происходит оттого, что в стрессовых ситуациях человеку необходимо удалить из крови избыток адреналина.



Рис. 49. Система взрыва на примере человеческого глаза.
Рисунок Н. Ооржака

изображение проходит через несколько стадий: прямое — на поверхности глаза, обратное — внутри глаза и вновь прямое — в мозгу. Спровоцировать взрыв может все что угодно. Всего существует три источника взрыва: взрыв сознания, взрыв духа и взрыв души*. Любое начинание управляется сознанием, центр которого находится в точке Тигра. Изменения происходят с помощью силы духа, исходящей из Пустоты и поднимающейся из Черепахи. Остановка зависит от силы души с центром в Пауке.

Сознание — это зерно, посаженное во Вселенной для самораскрытия и роста. Оно периодически склонно взрываться, особенно когда знания приобретаются, но не используются, что становится причиной жизни в иллюзиях. Болезни как раз и питаются этим. Сознание объединяет силы Огня и Воды** в теле человека. От их баланса непосредственно зависит здоровье. Сознание также является генератором будущего и аккумулятором прошлого, из которого человек черпает свою силу для творчества. Оно всегда хочет понять, хочет творить. Связывая прошлое и будущее с на-

* Термины «сознание», «дух» и «душа» здесь и далее не тождественны одноименным классическим понятиям. В данном тексте «сознанию» соответствует классический дух; «духу» — нечто среднее между духом и душой; «душе» — среднее между душой и телом.

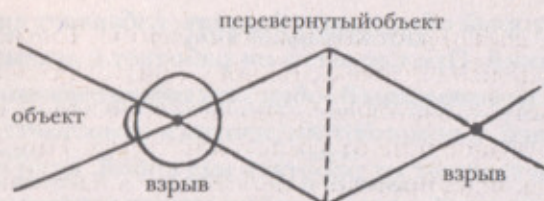
** Жары и холода.

стоящим, шаман дает ход выздоровлению. Только так можно исцелить человека. Во время ритуала сознание возвращается в настоящее, очищается, но зло не переходит в будущее и не отражается на детях. При этом сила предков из прошлого перетекает в настоящее и способствует выздоровлению и достижению поставленной цели. Взрыв сознания часто происходит у одаренных, интеллектуальных людей, стремящихся к знаниям. Часто они живут в своем собственном воображении, принимая энергию из прошлого и будущего, но не используя настоящего. При этом нередко пропадает вдохновение. Им нужно остановиться, успокоить душу, притянуть ее в настоящее и вернуть силу духа, связь с которой была утрачена. Шаману, чтобы найти ее, необходимо сосредоточиться на своем сознании. Когда оно откроется, придут помощники и ответят на любые вопросы.

Дух — это пространство, находящееся внутри и вне нас. Каждая вещь притягивается духом. Он создает Пустоту, которую мы в обычном состоянии сознания не используем и не ощущаем. Мы не умеем расслабляться и поэтому не можем понять силу духа. Шаманы знают закон, согласно которому исцеление напрямую зависит от расслабления. Сила духа находится в суставах. Чем больше расслабление, тем лучше проходит исцеление. Именно дух создает спокойствие, поэтому шаман всегда хочет почувствовать, найти его, чтобы начать использовать отраженную энергию взрыва в созидательных целях. Духовный взрыв может произойти во время обряда посвящения. Человек при этом может просто сойти с ума. Взрыв отбрасывает человека в его собственное будущее, отличное от будущего окружающих его людей. Такого человека можно вылечить, если заставить его выполнять обычную

тяжелую работу. Неумение войти в силу пространства своего духа влечет за собой навязчивые мысли.

Под душой следует понимать любые желания, возникающие в сознании: ощущение времени; тягу к творчеству и т. д. Мы знаем, что желание всегда сопровождается взрывом. Это душа заставляет сознание взрываться. Часто это приводит к болезням, вызванным страхами, той силой, которая разрушает самого человека. Взрыв души переносит сознание из настоящего в прошлое. Шаман своими силами останавливает время. Простые люди, как правило, не могут этого сделать, потому что все время торопятся и потому совершают ошибки.

При взрыве любого происхождения в голове образуется некая расходящаяся волна. Это похоже на взрыв звезды, вызванный давлением силы. Если принять, что человек является зеркальной копией Вселенной, то звезду можно отождествить с сердцем. Взрывная волна, вызванная, например, стрессом, вначале поражает горло (чокры Паука). В это время человек ощущает, что в его дыхании произошел сбой: либо оно прервалось, либо участилось. Далее волна опускается в низ живота (чокры Черепахи), а затем поднимается и останавливается в солнечном сплетении (чокры Быка) (см. рис. 50 а). При этом пропадает аппетит и нарушается сон. Даже мысль может быть зажата между ребрами, и тогда возникает ощущение «камня в груди». С течением времени взрывная волна, S-образно связывающая эти центры, пропадает, но вызванные ею нарушения остаются (см. рис. 50 б). Шаман при работе с пациентом должен вновь восстановить эту волну, чтобы в сознании возникла связь между прошлым и будущим. Только тогда, когда человек знает причину своей болезни, он может выздороветь. Источник болезни



Рис. 50. Действие взрыва, порождающее болезнь (по рисунку мелом шамана Н. Ооржака): а — распространение волны, б — оставшийся блок, в — точки распространения боли.

(тот или иной взрыв) иногда находится так далеко в прошлом, что проецируется на больного от его предков. Именно с помощью духа шаман может понять это, так как дух притягивает прошлое, а душа всегда бежит, не замечая ничего вокруг. Для того чтобы восстановить утерянные связи между временами, шаман искусственно вызывает у пациента тот или иной взрыв, который, отразившись на сознании больного, производит необходимые действия.

Каждое сказанное слово шамана должно стать отражением состояния сознания. Песня шамана, исполняемая во время камлания, имеет цель расслабить у пациента душу, освободить голову от мыслей, очистить все энергетические центры. Прежде всего это касается горлового пения, при котором вибрация от производимого звука бывает трех видов. Сила сознания сосредотачивается в голове, в чокрых Тигра и Медведя; сила души находится в шее и в груди, в чокрых Паука

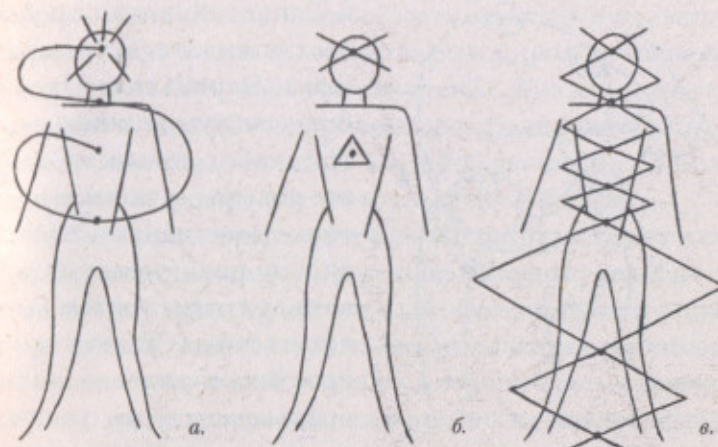

Рис. 51. Три энергетические точки наверху неба, используемые для концентрации во время исполнения горлового пения в стиле сыгыт.

Схема Н. Ооржака

и Цапли; сила духа пребывает в животе, в чокырах Быка, Черепахи и Оленя. В начале нужно запеть внутри себя, почувствовать все чокыры, а затем выпустить голос наружу. Силой духа он поднимется из живота до груди, а затем выйдет из горла. Та или иная практика горлового пения основывается на разных чокырах, а их соединение рождает вариации стиля. Хорошее исполнение подразумевает свободное владение всеми стилями.

Ритуал должен соответствовать желаниям пациента, его представлениям. Его не следует выполнять более двух раз. Если после второго камлания человек так и не захотел ничего менять в самом себе, то шаман отказывается с ним работать, считая это оскорбительным. В Туве перед камланием больного часто сажают на шкуру черной собаки, лицом к открытому огню, чтобы впереди он ощущал тепло и защиту, а позади — холод и страх. Шаман растирает рукой больному грудную клетку и живот, чтобы освободить зажатое пространство легких, сердца и помочь расслабиться. При этом он нашептывает ободряющие слова: «все будет хорошо», «все пройдет», «не бойся, я буду тебя лечить, буду уводить болезнь». Затем шаман начинает ходить по кругу, бьет в бубен, призывает духов, подражает голосам животных. Человек пугается, а иногда кричит и плачет. Тогда шаман должен

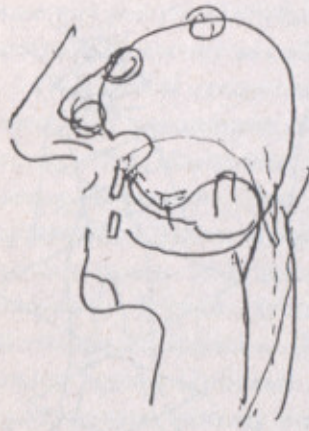
сказать ему: «Давай, давай! Плачь, кричи!» У больного происходит эмоциональный взрыв. Страх выбивается страхом, и наступает освобождение. Все зло уходит в черную шкуру. После проведения обряда шаман предлагает пациенту встать и походить по шкуре ногами, то есть растоптать все свои невзгоды и болезни.

Чтобы помирить супругов, наладить климат в семье, шаману в первую очередь необходимо разобраться, почему происходят ссоры, а затем провести обряд прощения. Само создание семьи является ритуалом. Большинство людей считают, что ошиблись в первом браке, но на самом деле они просто не нашли общий язык, не научились прощать друг друга. Если супруги так и не нащупают точку соприкосновения, не придут к взаимопониманию, то и в последующем браке они столкнутся с тем же самым.

Шаманские способы целительства мало кто может понять, потому что ныне мы вступили в Эру Души с ее бесконечными войнами. Потом наступит Эра Духа — Отца Вселенной, эпоха управления временем. Затем придет Эра Сознания — период, когда само сознание освободится силой духа. Тогда любой взрыв уже не будет нести разрушение, а станет созидающим. Сознание объединит дух и душу в единое целое и воспарит над ними силой творчества.

V. БОЛЕЗНИ И ДУХИ

ВОЗНИКНОВЕНИЕ БОЛЕЗНЕЙ

О том, откуда берутся болезни, существует множество мифов, но все они, по сути, сводятся к одному: человек заболевает из-за своего неправильного отношения к Природе, законы которой передаются непосвященным через систему табу. Часто запреты кажутся на первый взгляд лишены смысла, и люди легко нарушают их, не понимая глубинной сути, скрывающейся за вроде бы наивными предостережениями. Болезнь при этом может проявиться двояко: из-за вызванного дисбаланса природных сил и из-за самого по себе переступания запретной черты, за которым следует сожаление о содеянном и мысли о грехе. Если же причина болезни человеком или лечащим его шаманом не раскрыта, то она лишь затаивается и возникает вновь при первом удобном случае или переходит в следующее кармическое воплощение.

В представлении якутов и бурят болезни появились из-за того, что Первый Шаман отказался покоряться судьбе и признавать предрешенность самого мира. Видя упрямство Первого Шамана, Творец захо-

тел испытать его и похитил душу молодой девушки. Для надежности он поместил ее в бутылку и заткнул горлышко пальцем. Первый Шаман сразу смекнул что к чему и, превратившись в желтого паука, укусил Творца в лицо. Творец дернулся, палец выскочил из горлышка, и душа девушки ускользнула. Тогда Творец рассердился и наслал на Первого Шамана огонь. Из огня выскочила жаба, и от нее-то и произошли все злые духи, с которыми Первый Шаман начал вести борьбу.

Североамериканские индейцы полагают, что болезни произошли от животных, которые возмутились неразумными поступками человека. Первыми захотели воевать с людьми медведи. Они сделали себе луки, но медвежьи когти запутались в тетиве. Потом совет держали олени во главе со своим вождем Олененком. Они решили наказать тех охотников, которые истребляют оленей без разбора и не проводят ритуал прощения. Встретив людей, олени предупредили их, что в наказание нерадивые охотники обязательно заболеют. «И теперь, едва охотник убьет оленя, вождь Олененок, невидимый и быстрый как ветер, тут как тут и тихонько спрашивает убитого оленя: «Говорил ли тебе охотник слова прощения?» Если да — Олененок тотчас уходит, если нет — идет по следу охотника до самой хижины и насылает на него болезнь»*. После этого стали держать совет рыбы и пресмыкающиеся. Перечислив все обиды на человека, они порешили наслать на него болезнетворные сны о тухлой рыбе и змеях. Затем собрались птицы, насекомые и мелкие зверьки под предводительством Гусеницы. «Виноват человек! Виноват человек!» — закричали они. Только бурундук захотел заступиться за людей, но возмущенные собратья

* Откуда пошли болезни и лекарства. Перевод А. Ващенко.

исполосовали его шкуру когтями. Звери стали придумывать различные болезни, и если бы у них не иссякла фантазия, люди уже давно бы погибли. Деревья и другие растения не участвовали в этом совете, а устроили свой, договорившись о том, что отныне будут приходить на помощь человеку по первому зову и лечить его недуги. Так появились болезни и лекарства. Теперь индейцы говорят: «Если случится, что доктор не знает, какое лекарство прописать больному, духи растений тихонько-тихонько шепнут ему на ухо».

Этот миф о происхождении болезней можно встретить у многих индейских племен, правда, связь патологического изменения с конкретным видом животных у разных тотемических братств не всегда одинакова. Известнейший этнограф Клод Леви-Строс, проанализировавший эту взаимозависимость в своей книге «Первобытное мышление», выделяет такие верования:

«Раздраженные людьми, животные насылают на них болезни; растения, союзники людей, дают отпор, предоставляя им лекарственные средства. Важный момент заключается в том, что каждый природный вид обладает одной болезнью либо одним специфическим лекарственным средством. Так, у чикасав считается, что боли в желудке и боли в ноге зависят от змеи, рвота — от собаки, боли в челюсти — от оленя, боли в животе — от медведя, дизентерия — от вонючки, носовые кровотечения — от белки, желтуха — от выдры, беспокойства внизу живота и в мочевом пузыре — от крота, спазмы — от орла, болезни глаз и сонливость — от совы, боли в суставах — от гремучей змеи и т. д.

Такие же верования существуют у пима Аризоны, приписывающих боли в горле — барсуку, опухоли, головные боли и лихорадку — медведю, болезни горла и лег-

ких — оленю, болезни в раннем детстве — собаке и койоту, боли в желудке — суслику или крысе прерий, язвы — одной американской разновидности зайца (jack rabbit), запор — мыши, носовое кровотечение — тамиаас (земляная белка), кровотечения — ястребу-перепелятнику и орлу, сифилитические язвы — грифу, детские лихорадки — ядозубу («монстр Гила»), ревматизм — жабовидной ящерице («рогатая жаба»), белую лихорадку — ящерице, болезни печени и желудка — гремучей змее, язвы и параличи — черепахе, внутренние болезни — бабочке и т. д.»

Во многих мифах очень явственно звучит мысль о виновности человека перед окружающей Природой. Совершая зло по отношению к ней, он становится открытым для болезнетворных духов. Но что согласно учениям шаманов есть основа зла? Прежде всего это неведение, предстающее в виде страстей: гнева, похоти, зависти, гордыни, жадности. А что есть лекарство? Шаманы говорят, что только уничтожение страстей может прояснить разум. Чтобы овладеть своими страстями необходимо трансформировать их во что-то другое. Например, уважение побеждает зависть. «Если ты не умеешь делать того, что умеет другой, то у тебя есть одна возможность уравниваться с ним — выразить ему свое уважение, зависть лишь покажет, насколько ты ничтожен», — пишет автор романа «Белый шаман» Н. Шундик, ссылаясь на рассказы чукотских стариков.

Человек вообще живет среди соблазнов и страстей, вожделений и ненависти, которые, по словам Мэнли П. Холла, сжигают его душу и пожирают его тело. «Любая болезнь человека — это болезнь его души», — утверждает тувинская шаманка Альбина Тава-Самбу. — Человек будет здоров, не будет болеть, будет долго жить, если он станет почитать Природу, как храм, и жить с ней в гармонии. Он может пользоваться ее

дарами, но не причинять ей при этом вреда». От родителей болезнь может перейти и к ребенку, поскольку их тотемы до поры являются и хранителями детской души. На Чукотке верят, что если охотник прольет кровь детеныша, то его собственному ребенку приснится кошмар. А вместе со страшными снами приходят тоска, помрачение души и болезнь.

Чтобы разобраться с причинами болезни, шаман-целитель проводит специальное камлание, на котором спрашивает своих духов-помощников, что же дурного совершил больной. Тувинский этнограф и основатель общества шаманов «Дунгур» («Бубен») М. Б. Кенин-Лопсан приводит один алгыш (ритуальное песнопение, обращенное к духам), записанный от Серээ Хертека, в котором шаман, прислушиваясь к ответам духов, поочередно перечисляет различные беды:

Разве это проклятие того шамана,
Кто тяжело кричит в тех аалах?
Разве это заклятие птицы-турпана,
Что кричит в полосатых тальниках?
Говоришь, что это от воды и от земли?
Неужель она так испугалась и так брезговала?
Говоришь, что она там нагадила,
Где родник вдали берет свое начало?
Идите же туда и проверьте правду,
Что она сделала, когда и где?
Да, у самого начала родника
Женщина, кстати, пролила воду
И там показала свой позор баба,—
Итак, от этого идет вся беда.
Там же водится один паук,
Он ночью подкрадется к окаянной бабе,—
И сам хозяин моря Успа,—
Не свою дочь и не своего сына,—
А отправил сюда своего разведчика,
Чтобы он запретил не делать больше этого.
Да, говорят, что девушка заболела оттого,
Что сама опозорила святую воду аржаан.



Рис. 52. Тувинская шаманка Альбина Тава-Самбу во время камлания в честь железной змеи (2001 г.). Фото из архива А. Слободовой.

Далее идут наставления о том, что необходимо сделать, дабы достичь выздоровления:

Очищайте же сами родниковую воду.
Устройте же большой праздник,
Где грудинка и курдюк должны быть.
Пусть будут стрельба из лука, борьба хуреш и бег.
И страстные состязания, и веселые игры,
И они навсегда очистят грязь и позор.
Ваша дочь сияет улыбкой,
Но она с чужим человеком имела связь.
Дымом можжевельника продымите
Следы этого проклятого бродяги.
У нее в животе, во внутреннем органе,
Уже лежит ребенок двухмесячный.
Пройдет время, и наступит день,
И я приду к вам, чтобы творить счастье.

Как видим, приведенный нами алгыш начинается со слов о том, что возможная причина болезни — проклятье умершего шамана. Эта причина почти всегда ставится на первое место, так как согласно поверьям некоторые шаманы после смерти обращаются в злых духов, а злые духи как раз и считаются главными виновниками возникновения болезней. Нередко на здоровье могут повлиять даже умершие родственники, если над захоронением не был совершен специальный обряд проводов души. В этом случае душа начинает метаться и вытягивать жизненные силы у своих живых потомков. Когда же погребальный ритуал совершен, болезнь отступает.

Кроме страстей, нарушающих нормальную циркуляцию энергетических потоков в организме и приводящих к вторжению чужеродных сил, болезнь может быть вызвана и физиологическими причинами: ранением, неправильным питанием, перегрузкой тела и т. п. «Поедание растения или животного — способ заявки на их силу, усвоение их магии, — пишет Т. Маккена в книге «Пища богов». — В своих вкусовых восприятиях и в погоне за разнообразием пищевых ощущений мы заметно отличаемся даже от наших собратьев-приматов. Когда-то наши новые навыки всеядности и развивающийся мозг с его способностью обрабатывать чувственные данные совпали в счастливом понимании, что пища может быть переживанием. Родилась гастрономия — родилась, чтобы примкнуть к фармакологии, которая явно должна ей предшествовать, поскольку поддержание здоровья регулированием диеты наблюдается у многих животных... Меняющаяся диета, или всеядность, означает подверженность непрестанному изменению химического равновесия. Организм может регулировать это



Рис. 53. Целитель шаванта (Амазония) выясняет причину возникновения болезни. Фото Г. Райта.

равновесие с помощью внутренних процессов, но в конечном счете мутагенные влияния нарастают, и значительно больше, чем обычно, число генетически вариантных индивидов приносится в жертву естественному отбору. Результатом же этого отбора являются ускоренные изменения нервной организации, состояний сознания и поведения. Ни одно изменение не является постоянным, каждое дает место другому. Все находится в потоке». Но в этом потоке есть вещи совершенно не допустимые для человеческого организма. Некоторые хорошо известные и повсеместно употребляемые продукты неизменно приводят к ущемлению жизненной силы и провоцируют развитие болезней, вне зависимости от принадлежности к той или иной энергетической организации человека. Прежде всего это алкоголь (в том числе на основе

хмеля) и сахар. Эти две неизменные составляющие западной жизни суживают сознание и приводят к увеличению эго. Очень вредны изделия из взбитого молока (мороженое, кремы), газированные напитки, соевые продукты, жевательная резинка (кроме естественной смолы), генетически измененные продукты, а также изделия, содержащие любые пищевые добавки, консерванты и искусственные красители. Все это ослабляет человека, а многие химические компоненты вообще не выводятся из организма, входя в него инородной частью. Именно это и имеется в виду, когда говорят о шлаках, засоряющих тело. Если шаман увидел причину болезни в неправильном питании, он обычно назначает полное очищение организма, включающее окуривание можжевельником и полынью, пост или особую диету, слабительные, баню (если нет противопоказаний) и т. п.

Необходимо помнить, что болезнь не вторгается в человека, чистого сердцем, и духи не могут ему ничем навредить. Если же человек идет на поводу у своих низменных желаний, подвержен неуправляемым страстям, то он всегда будет служить мишенью для чужеродных сил. Изменив структуру организма, болезнь становится полноправным хозяином как тела, так и души человека. В запущенных случаях он уже перестает мыслить, как разумное существо, и начинает противиться лечению. Это уже сами злые духи кричат его устами, отстаивая право на существование внутри захваченной материальной оболочки. Выдающийся вождь индейцев лакотов, философ, шаман и провидец Эхака Сапа (Черный Лось) говорил: «Всякий человек, отверженный чувствам и предметам этого мира, живет в невежестве и пожираем змеями — сущностями своих собственных страстей».

ЗЛЫЕ ДУХИ

Согласно архаичным представлениям шаманизма возникновение болезней, а также злых духов и тотемов, их насылающих, восходит к первичным этапам Творения и, прямо или косвенно, связано с самим Создателем Вселенной — Великим Духом. С помощью болезнетворных духов происходит саморегуляция законов Природы и кара за их невыполнение. Само же Высшее Существо остается пассивным, совмещая в самом себе через символизм двухголовой Матери-Прародительницы и добрые, и злые начала.

Все негативные по отношению к человеку силы часто объединяются в облик Первой Смерти — хозяйки и повелительницы болезней. Например, у коряков Смерть предстает как злой колдун Калау, который похищает жертву, приносимую во время целительского сеанса «Тому, кто вверху», в результате чего болезнь заканчивается летальным исходом. В мифах Смерть часто действует в содружестве с подчиненными ей зловредными духами и выступает в роли судьи, ведь она может не только покарать человека за прегрешения, но и даровать ему выздоровление и жизнь. В шаманских ритуалах перечисление заслуг больного и принижение его недобрых дел, то есть своеобразная попытка обмануть Смерть, являются важной частью процесса исцеления. Наравне с этим используются и другие приемы, самым интересным из которых можно назвать обряд сосания груди.

В древнегрузинском предании «Оспа и корь» рассказывается о человеке, который во время эпидемии попал на гору, где жили духи болезней. Поднявшись на вершину, он увидел обнаженную женщину, стирающую белье в прозрачном роднике. У нее были такие



Рис. 54. Мать болезней

большие груди, что она закинула их за спину и поэтому не увидела, как человек подкрался к ней сзади и коснулся зубами ее сосков. Он сделал это, чтобы заручиться поддержкой в незнакомой стране, ведь по традиционным представлениям, человек, коснувшийся губами женской груди, становится для женщины приемным сыном, даже если обряд был произведен без ее согласия. Женщина оказалась матерью братьев Оспы и Кори. Она отвела человека в дом и показала ему столб, обитый человеческими глазами. Когда он спросил ее, что это означает, мать болезней ответила: «Сколько испортит мой сын глаз у людей, столько несет сюда и прибывает к столбу. Тогда лишь губит он глаза людям, если во время болезни пьют в доме или же льют на огонь воду». В это время вернулись Оспа и Корь. Мать попросила Оспу доставить человека домой целым и невредимым. Оспа сказал: «Я только от бога... Завтра шлет он чуму на его соседей. Отошлю я его с нею». Мать Оспы и Кори показала человеку жилища других болезней и сообщила, что только у Насморка нет здесь своей постоянной землянки. Затем человека вручили Чуме, и она благополучно доставила его домой.

Столб с глазами, упомянутый в мифе, есть не что иное, как символ держателя жизненной силы, пред-

стающей у многих народов Севера и Сибири в виде глаза. Например, у нганасан зародыш, исток жизни обозначается как «сейме» — «глаза». Сейме рождает Земля-Мать и вкладывает их в чрево людям и животным: «Моу-Нямы — Земля-Мать много глаз в себе носит. Как баба ли, олень ли, собака ли пустая будет — им в брюхо кладет. Песцам кладет, волкам, оленям, бабам всем, рыбам, гусям, имеющим горло дямада, — всем кладет...» Символ глаза, как известно, имеет и Солнце. У древних грузин богиня солнца Барбар-Барбол была еще и владычицей всех инфекционных болезней. Во время эпидемий в честь Барбар-Барбол устраивался особый ритуал. Девушки и юноши, одетые в белое и красное, носились в танце вокруг больного, окропляя его настоем роз и фиалок, воспевая гимны и возжигая ореховое масло. Нганасаны Таймыра также обозначали глазом не только эмбрион и Землю-Мать, но и Солнце как источник жизненного тепла: «Вот мамка глаз оказалась видом как маленькая девочка. На лбу у ней оказалось солнце, на груди семь месяцев»*.

Моу-Нямы, раздававшая жизнь-глаза всем своим детям, содержала внутри себя и чумы различных



Рис. 55. Хранитель «глаз». Бронзовая фигурка, VIII в. до н. э.

* Из камлания нганасанского шамана ивана Горнока. Записано А. А. Поповым в 1936 г.

болезнетворных духов. Экстатически погружаясь в ее чрево во время камлания, шаманы находили эти жилища и спрашивали духов, не возьмут ли те откуп. Один из последних признанных нганасанских шаманов Иван Горнок на камлании во время возведения «чистого чума» так описал процесс испрошения о жертве: «...Вот наши люди теперь болеют, к этой немощи в гости пришли. Он не сидел здесь на земле, он сидел на середине дальнего шеста нового чума. Мы сказали немощи: “Какой тебе подарок нужен?” Он говорит: “Мне особенного подарка не нужно. Ведь я только работник. У меня есть хозяин. Хозяин посылал меня смотреть землю: “Есть там люди или нет, посмотри. Как только найдешь людей, пятнай их», — так говорил хозяин. — Если впереди меня голодная немощь придет, наверное, всю землю опустошать станет, мне пая не оставит. И вот, сколько людей не найдешь до прихода голодной немощи, пятнай тело, пятнай ухо. Когда голодная немощь придет, пятнанных брать не станет... Вот я думаю в этом чуме жить. Вот когда ты перестанешь камлать, нюки* снимешь, тогда, наверное, с четырех сторон четыре ветра дуть станут. Как я тогда спать стану? Ветры, наверное, дуть станут. Если очень мне хочешь дать подарок, я тебе посоветую, какой подарок дать, — русский ситец. Им ты обмотай чум, когда нюки снимешь. Тогда четыре ветра дуть не станут. Смотри, у меня парки-то нет. Когда куском ситца чум обматывать станешь, на моем теле эта заплатка как бы паркой будет. Вот больше мне подарка не нужно. Если так сделаешь, ни одного человека не возьмешь, пусть все заболевают, всех оставим живыми. — Вот, бабушка, только не делай ничего худого людям моей сто-

* Крыша чума из оленьих шкур.

роны”. На это бабушка отвечает: “...Вот если бы ты ко мне пришел лечить больного, я бы тебе шею свернула. Вот если бы ты лечил больного, я сердитой была бы. Я думала, что бубен зарычал ради больного, нынче ты новый чум справляешь, свою веру выполняешь, этим ты мне не мешаешь. Оттого мои слова мирные. Вот ты долго стоял здесь, теперь следуй своей дорогой”».

Таким образом можно прийти к главным представлениям шаманского целительства, гласящим, что истоки жизни и смерть находятся в одних руках, а болезни не отрицательны сами по себе: построенный И. Горноком «чистый чум» во время камлания превращается в жилище немощи; солнце посылает на землю и силу процветания, и смертельную оспу. Болезнь дает человеку возможность задуматься о своей жизни и предоставляет шанс исправить свой неверный путь. Именно поэтому тувинский шаман Николай Ооржак неоднократно подчеркивал на своих камланиях, что шаманы не лечат болезни, а помогают лечиться самим пациентам, то есть психологически и мистически открывают им новое видение, новый взгляд на то, что казалось само собой разумеющимся.

Шаманское посвящение — это всегда болезнь, часто очень тяжелая и смертельно опасная. Ведь ключи к прозрению находятся у самой Первичной Смерти, с которой кандидат заключает договор через тот же обряд сосания груди. Вот что вспоминает о своей инициации якутский шаман Спиридон Герасимов: «Крепко связали меня пестрою веревкой и стали раскачивать люльку. Через некоторое время веревку развязали и, протыкая чем-то острым, пересчитали все мои кости и отдельные волокна мускулов и сказали: “Оказывается, у тебя одна кость и три мускульных волокна лишние”. Откуда-то появился человек, очень похожий на



Рис. 56. Битва шамана и его духов-помощников с синим чудовищем.
Рисунок маньчжурского шамана Туиндэ, 1907 г.

медведя, и сказал: «Дайте-ка этого человека мне». Перед посвящаемым поставили большую миску и велели выхаркать в нее кровь. Затем обмакнули в нее несколько раз. Пришла женщина и предложила покормить Спиридоном грудью, но он отказался. Тогда ему выкололи глаза, а, чтобы вернуть зрение, стали таскать его железными крюками, вставленными в переносицу. Потом будущего шамана доставили к Мировой Реке, чье течение движется в две стороны, и напоили водой. «Ты стал знаменитым шаманом, имеющим кровавое подножье», — сказали ему, проколов уши спицей, дабы посвящаемый отныне мог слышать неслышимое для других».

В «Материалах по этнографии авамских и ведеевских тавгийцев» А. Попов приводит совершенно аналогичный рассказ, записанный у ненцев. Посвящаемый, заболев ветряной оспой, три дня лежит без сознания. В это время его относят на середину моря, и голос Оспы начинает вещать: «Ты получишь дар шама-

на от Властелинов Вод. Твоим шаманским именем будет Хуоттарие (Нырлящик)». Кандидат в шаманы поднимается на гору и встречает там нагую женщину, у которой сосет грудь. Она говорит ему: «Ты мой ребенок; только поэтому я позволяю тебе сосать мою грудь. Ты встретишь много препятствий и будешь очень измучен». Далее ему дают двух проводников — горноста и мыш, которые показывают дорогу в обитель Великой Болезни — оспы. Люди оспы вырывают его сердце, а духи бешенства и нервных расстройств даруют ему понимание болезней. После многих истязаний Хуоттарие становится настоящим шаманом.

Для правильной ориентации в состоянии транса шаману необходимо знать внешний облик различных духов болезней, которые, как мы видели, являются и источником страданий, и источником жизненной силы. Хакасы говорят, что народ оспы похож на людей солнечного мира и имеет глаза без радужной оболочки. «Во время болезни оспой хакасы устраивали домашний праздник, — пишет В. Бутанаев. — На стол ставили угощение, как будто бы принимая почетных гостей. «Большие гости» должны хорошо повеселиться и уйти. Если болезнь обострялась, то украдкой уводили у соседей скот (вместо которого затем возвращали свой), тайно забивали и горячим мясом кормили больного. Такая жертва называлась «ётер». Происходил обмен души больного человека, которую похитила оспа, на душу жертвы. Если человек умирал, значит, он плохо встретил «гостей». Умерший от оспы присоединялся к «гостям» и уходил в их страну». Примерно так же лечили оспу и корь алтайцы. Если заболел ребенок, его одевали в новую рубаху и тщательно мыли пол в доме. Его родители переодевались во все чистое и ждали посещения Корь-ана — Матери-Кори. Она приходила



Рис. 57. Дэв. Миниатюра XVII в.

незримо и, поедая больное тело, делала его новым. Древние тюрки считали, что болезни посылает Ерлахан, хозяин и оспы, и кори, и лихорадки, и сифилиса.

В доисламском Узбекистане духов болезней называли дэвами (см. рис. 57). Вместе с хрым предводителем их было тринадцать. Они выходили с наступлением темноты и искали нечистого мыслями человека, чтобы ударить его и полностью лишить рассудка. Хакасы называют духа, посылающего затмение разума, пончэр. Пончэр появляется во сне и навевает людям мысли о самоубийстве. «Раньше белые шаманы пончэра контролировали, не давали ему шагу ступить, — рассказывает В. Топоев. — Теперь их мало, и сил у них для такой борьбы не хватает». Помимо дэвов узбеки верили в сорок «желтых девушек», танцующих под луной на поляне в лесу, и их многочисленных служанок. Если дуновение от их хоровода коснется человека, то он сойдет с ума или заболеет неизлечимой болезнью. На Чукотке духа безумия называют Кьочатко. Его вскормила своей грудью Древоветыкающая Женщина, похитительница сына солнца. Кьочатко вселяется в белого медведя и вылета-

ет из его головы злым вороном, накликающим беду. Встреча с Кьочатко, духом или одержимым медведем, как правило, заканчивается гибелью для человека.

По традиционной тибетской медицине, «три яда» — страсть, гнев и тупость (от холода, жара и пара соответственно) — формируют 1080 болезнетворных препятствий, созданных тремя группами злых духов: 360 духов женского пола, отвечающих за вожделение; 360 духов мужского пола, управляющих гневливостью; 360 бесполов духов, генерируемых омраченностью (незнанием). Каждая группа дополнительно делится на два вида: кармические духи, ведающие болезнями, передающимися от воплощения к воплощению, и болезнетворные духи, вызывающие патологии из-за неправильного образа жизни. Помимо этого учитываются еще 360 духов, называемых «эчак», которые связаны с тем же количеством кровеносных сосудов. Эчаки приносят страх, волнение, беспокойство. Каждый дух имеет свое имя, титул, атрибут, жилище и соотносится с определенной стороной света. Например, существует двенадцать различных демонов, нападающих на детей, находящихся под воздействием эчак — страха. Вначале целитель отмечает у больного ребенка общие признаки, к которым относятся плач, вздрагивания, стоны, плохой сон, зевота, прикусывание нижней губы, царапание матери, непринимание соска, выгибание шеи, закатывание глаз, рвота с пеной. Затем по частным признакам определяется конкретный демон:

Если [вселился] Са-га — бессонница, слабая память, пенная рвота, ребенок кусает сосок и язык, смотрит в небо.

Если [вселился] Луг-гдонг — пучение живота, понос, рвота, кашель, покраснение глаз, дрожь в руках и ногах, ребенок стонет, сжимает кулачки.

Если [вселился] Кхйи-гдонг — дрожь, пот, рвота, обильный понос, ребенок зажмуривает глаза, сучит ногами.

Если [вселился] Йи-драгс — рвота, понос, кашель, вздрагивания, зевота, чувство горечи во рту, усыхание мяса.

[Признаки] болезней от демониц — Бйа-гдонг вызывает жар, понос, сыпь на нёбе, ребенок кривит язычок;

Срул-мо — понос, рвоту, икоту, сильную жажду; холодная Срул-мо — дрожь, урчание тонкой кишки, ребенок косит, одна сторона тела у него горячая, другая — холодная; слепая Срул-мо — глазки тусклые, отечные, понос, рвота, жар, кашель, отказ от груди;

Бжин-ргйас — лицо у ребенка яркое, жар, аппетита нет, на животе темная сеть сосудов;

Нам-гру — сперва понос массаами синего цвета, потом икота; кривится ротик, жар и бледность;

Нам-гру-скем-по — жар, выпадение волос, разноцветный понос, у ребенка слабеет голос.

Есть два посла лас-мкхан, это — Ргйал-по и Бсен-мо. Если ребенка схватит Ргйал-по, он вздрагивает, дрожит, закатывает глаза, плачет на рассвете; если схватит Бсен-мо — у ребенка угнетенный вид, жар.

Если болезнь излечивается плохо, это значит, что демоны хотят отнять душу ребенка или требуют выкуп.

Если ребенок родился под плохой звездой, родился лицом вниз, родился в полночь, если нёбо у него почернело и нагнаивается, если ребенок отказывается от груди, плачет ночью, если у него разноцветный понос — это значит, что демон хочет взять его душу, и лечить такого ребенка будет трудно.

Если у ребенка сохнет рот, он облизывает губы, хочет есть и пить, но не может — это значит, демон требует выкуп глуд и лечение будет легким*.

* Чжуд-ши. Тантра наставлений, гл. 73. Перевод Д. Дашиева.

Одержимость духами, то есть такой этап болезни, при котором больной не осознает себя больным, выражается через значительные изменения в характере и поведении человека. Он становится вспыльчивым, заносчивым, неуравновешенным; у него появляется путаница в мыслях и несогласованность в делах. Иногда подчиненность человека злым духам устанавливается с помощью пульсовой диагностики, во время которой ищут так называемые «паузы злых духов». Эти паузы возникают при неравномерном пульсе с разными интервалами, во время смены резкого и слабого биения. При паузах, отдаленных равным числом биений пульса, говорят о скорой смерти. Если интервал между паузами большой, значит, смерть придет не скоро, а если незначительный, то жить больному осталось всего ничего. Применение пульсовой диагностики может осветить не только класс тех или иных духов, но и дать более конкретное обозначение: Владыка, Свирепый, Защитница, Опасный, Хозяин Местности, Могущественный, Озерная Врачевательница и т. д.

У разных народов имеются свои собственные наименования злых духов и порождаемых ими невзгод. Нередко эти имена не совпадают даже у представителей одного и того же народа, проживающего в разных областях. Тем не менее, как правило, сходные по воздействию духи объединяются в одну группу потусторонних существ, а их имена отражают характер течения болезни. Например, древние славяне знали двенадцать девиц-лихорадок (горячек, трясовиц, кумох, ворчущи и т. д.), под которыми понимались не только разновидности лихорадок как таковых, но и многие другие болезни внутренних органов с теми же внешними проявлениями:

«Едина рече: мне имя Огния: коего человека поймаю, тот человек разгорится, аки пламень в печи, так же я разжигаю всякого человека. Вторая рече: мне имя Ледиха: я коего человека поймаю, тот человек не может в печи согреться. Третья рече: мне имя Желтая — аки цвет дубравный*. Четвертая рече: мне имя Глохня: котораго я поймаю, тот человек может глух быть. Шестая рече: имя мне Юдея: коего я человека поймаю, тот человек не может насытиться многим брашном. Седьмая рече: мне имя Корчя: коего человека поймаю, тот человек корчится вместе руками и ногами, не пьет, не ест. Восьмая рече: мне имя Грудя: котораго человека изловлю, лежу на грудях и выхожу храпом внутрь. Девятая рече: мне имя Проклятая: коего человека поймаю, лежу у сердца, аки лютая змея, и тот человек лежит трудно. Десятая рече: мне имя Ломеня: аки сильная буря древо ломит, так же и аз ломаю кости и спину. Одиннадцатая рече: мне имя Глядея коего человека поймаю, тому человеку сна нет, и приступить к нему и мутится...** Двенадцатая рече: мне имя Огнеястра: коего человека поймаю старого, тот не может жив быть»***.

Встречаются и другие описания лихорадок, создавая, в дополнение к приведенному, полную картину мира архаичных представлений у славян на рубеже XIX и XX веков. Следующий отрывок взят из наговора на проточную воду, которую потом пили, использовали для умывания и поливали ей голову больного.

«Первая рече: имя мне есть Женнохолла и Трясовица. Трясу всякого человека, что не может согреться в печи яже жар и хол**** велик творю, озноб, подир и свер-

* Вызывает желтуху.

** Неразборчиво в оригинале рукописи.

*** Пермский сборник, 1860 г.

**** Холод.

бу творю... Вторая рече: имя мне Перемежающая и Дневная. Мучаю ежедневно, двухдневно, трехдневно, четырехдневно и недельно, месячно, да яже перемежаюсь разными новыми и недозванными болезнями, и немощами человека мучаю, и разные хвори, недуги и убожества всякия навожу и все на свети бывшия и небывшия новыя болезни творю и открываю... Третья рече: имя мне Безумная. С ума сбродит, заговаривается, все мелет, говорит что попало, не знает людей и спит много и мало, не пьет, не ест, в ночи и на месте спать не даю. Беси, девицы и бабы приступают все, во очах видется и переставляется, яже в голове сижу, главу разбиваю, мозги ворочаю, ум мешаю, непорядок, дурь, припадок и как беснующую творю, шум и лом глав, и слепоту и сны разные, и многие пакости навожу... Четвертая рече: имя мне есть Переходная. Перехожу у человека по различным местам с места на место, ломлю кости, спину, поясницу, главу, руки, ноги; ною, сверблю, мощу, ложусь у человека под ребром, у сердца, поясницей, в боку, в животе, аки камень или перок возымаю, вздохнуть и стоя кашлять и проговорить не даю, с души мечу, душу занимаю и зажимаю, кашель и одышку творю, сердце щемлю и ломлю, и сосу, сушу, крушу человека; тоску, скуку, печаль, заботу, не веселие творю, аки бес претворяю... Пятая рече: имя мне Скорбная. Человеку разные немощи, недуги, хворости, убожества, вреды, скорби и болезни всякия творю внутри и наружи и яже, подобна порчи всякой делаю... Шестая рече: имя мне есть Разслабей. Расслабляю человека, аки мертва, немеют и дрожат все члены и суставы яже отнимаю, ход и владения бесчувствия ногам и рукам, корчу руки, ноги, жилы, и свожу, немоту и косноязычие творю, ум, память и чувство отнимаю и многия покости творю... Седьмая рече: имя мне есть Пухлая. Надымаю и разрастаю у человека

Славяне называли двенадцать лихорадок «просто-волосыми и простопоясами девками», а христианизация привнесла и уточнение, что они есть дочери царя Ирода. В конце последнего наговора, когда «двенадцатая рече», явственно меняется характер рассказа, что, скорее всего, обуславливается поздней христианской врезкой в языческий устный текст. По древнейшим поверьям сестры-лихорадки вместе с несколькими тысячами более мелких зловредных духов жили на рубеже познаваемого мира у моря, поэтому их иногда отождествляли с другими водяными существами и сообщали, что они имеют рыбы лица.

Как и все остальные народы, славяне вообще и русские в частности, считали, что злые духи не могут одолеть человека, если он живет в «правде». Если же человек подвержен «кривде» (неправде, греху, обману, разнузданности, страстям), на него нападают несчастья и хвори (болезни). Зло, как и у народов Сибири, у славян сжигалось с проклятиями наговора в лучах зари. Позже заговоры стали записывать и носить в виде амулета вплоть до полного выздоровления.

Христианство загромоздило устно-поэтическое творчество кудесников именами святых, но так и не смогло за тысячелетие победить сам языческий дух славянских народов, точно так же, как в Азии буддистам не удалось искоренить шаманство. Вера в злых духов в западных городах сейчас сильно пошатнулась, забылись их имена, вместо бубна зазвучал церковный перезвон. Но люди от этого здоровыми не стали. Более того, появились тысячи новых болезней, и их список растет с каждым годом. На сегодняшний день описано около 30 000 различных заболеваний, причем лечению поддаются только менее половины. Древний дух пончэр освободился из темницы и ходит по закатанным в

асфальт улицам, отбирая у встречных разум. Наркомания, алкоголизм, психозы, депрессия, неврозы и сотни других патологий сознания — это его урожай на ниве заблудших душ. Он знает, что человек слаб, а современная медицина бессильна унять чудовищ, порожденных сном разума.

ДУХИ-ПОМОЩНИКИ

Установление прочной связи с миром духов является для шамана первостепенной задачей. Его сила и успех в камлании напрямую зависят от благосклонности потусторонних существ. Духи — это органы чувств шамана, находящегося в состоянии экстаза. «Шаман видит и слышит только через своего эмегета (обычно душа умершего шамана.— О. Д.),— говорил якутский шаман Тюспют.— Я вижу и слышу на расстоянии трех ночлегов, но есть и такие, кто видит и слышит намного дальше». Чем больше духов находится в распоряжении шамана, тем шире его возможности и соответственно выше статус в иерархии. Изображения таких духов можно встретить на ритуальном костюме шамана, в его жилище, на бубне и на другой атрибутике (см. рис. 59). Каждый дух, как правило, может выполнять только ту функцию, которая заложена в его природе: один помогает лечить ревматизм, другой защищает от нападения врагов, третий наводит порчу и т. д. Несмотря на очень конкретное и узкое предназначение, каждый из духов несет в себе как положительную сторону, так и отрицательную. Например, тот же ворон может и выскоблить своим клювом болезнь, и принести безумие. Только от самого шамана зависит, как он будет использовать находящиеся в его руках нейтральные, по своей сути, силы.



Рис. 59. Духи-покровители и помощники шорского кама Какуша, воспроизведенные им на его туре (бубне). Рисунок сделан в 1913 г. самим Какушем

Своих духов шаман может получить разными способами: через род от отца и матери, при посвящении, через обряд дарения (передачи), во время самостоятельных поисков. При проведении любого ритуала шаман обязательно возносит похвалу своим духам, рассказывает, как они выглядят, и подражает их голосам. Известный этнограф Н. Ф. Катанов, изучая обряды народов Южной Сибири, писал: «В шаманских стихах о каждом духе говорится: 1) где он живет и где любит отдыхать; 2) на каком коне ездит, каким кнутом погоняет коня и в каком море поит своего коня; 3) на какой постели он спит и каким одеялом укрывается; 4) в какой

костюм он одевается и какую шапку носит; 5) чему покровительствует и помогает; 6) какие приносят ему жертвы и какие кони, коровы, овцы ему посвящаются; 7) куда он ездит и где кормит своего коня. Если шаман не выполнит этой программы, то его старания не всегда будут удачны, так как дух (аза) недостаточно будет уговорен и умилоствлен. Плохие шаманы — это те, которые не умеют умилоствлять духов».

Вот как это выглядит на примере тувинского алгыша, записанного М. Б. Кенин-Лопсаном от А. Баира:

У него шелковый барындак (плащ.— О. Д.),
 У него соболиная, рысья шапка.
 У него пища — польнь,
 У него куртка из белого кадака (шарф.— О. Д.),
 У него куртка из желтого кадака.
 Его глаза черные и блестящие,
 Его голова крутится-вертится,
 У него губы заячьи,
 У него уши передвигаются.
 Зверь-беглец земного шара,
 Зверь-хитрец Вселенной.
 Ты — зверь лесов и камней.
 Иди же своей белой дорогой,
 Пей же свою воду аржаан,
 Совершай свое путешествие, аминь!

Во время камлания шаман полностью отождествляет себя со своим духом-помощником. Если его дух змея, то он и движется подобно змее, ползая и извиваясь по земле; если же лягушка — прыгает, квакает и округляет глаза. «Вставайте, волки и медведи и все мелкие звери, лев-зверь сам к вам идет», — наговаривали перед встречей с представителями власти в Архангельской губернии в середине XIX века. Некоторые шаманы до сих пор сохранили умение так «вытанцовывать» свое животное силы или воздействовать на других, что зрителям это кажется чудом полного перевоплощения.



Рис. 60. Изображения доброго и злого духов ительменов Камчатки, XVIII в.

Такие мастера экстаза есть, например, в Индонезии, шаманские обычаи которой описали в книге «Чародеи Явы» французские исследователи М. Оттен и А. Банса:

«Заколдованные люди ползут к воде и ныряют. Настоящие выдры — они в точности имитируют их по-свист. Дукун (шаман.— О. Д.), хотя и остался пока в кругу, полностью держит их в своей власти. Погрузившись в грязноватую озерную воду, “выдры” роются лапами в зарослях лотоса. Теперь дукун зашел по пояс в воду и сверлит взором одержимых людей, пока один из них, нырнув, не поймал зубами трепещущую рыбу».

А вот как описывает призывание духов (пари) и процесс изгнания болезни В. Н. Басилов, собиравший в 1968 году сведения о пережитках культа бакши (шаманизма) в Ферганской долине (Узбекистан):

«В комнате тускло горят светильники — лучины с промасленной ватой на концах. Несколько женщин, затаив дыхание, как замороженные, смотрят на шаманку,

которая ритмичными ударами в бубен и заклинаниями призывает духов. “Тюльнар-пари, приди! Мискал-пари, приди!” — раздается ее глухой голос. Женщинам кажется, что они порой видят смутные очертания заполнивших весь дом духов. Больная покорно сидит, покрытая с головой белым покрывалом. Вот удары в бубен становятся чаще, на шаманку страшно смотреть: исступленное лицо, ошалелые глаза, пена у перекошенного рта, конвульсивные движения, бессвязные выкрики, переходящие в тоскливый визг... Этот приступ безумия заразителен, и вскоре все участницы обряда начинают трястись и завывать в экстазе... Одна женщина держит в дрожащих от волнения руках тесьму из разноцветных ниток. Она напряженно следит за шаманкой: близится развязка, виновные в человеческих страданиях духи будут наказаны. И когда шаманка, ударив в бубен, выкрикивает: “Пришла рогатая змея, завязывай!”, женщина быстро завязывает на тесемке узелок. Это значит, что нехороший дух в образе змеи “связан” и потерял свою вредоносную силу. “Пришел хромой дух, завязывай!” — продолжает шаманка. Со лба у нее падают капли пота, она устала — бороться со злыми духами нелегко».

Представление о функциях славянских духов — помощников, охранителей и союзников можно почерпнуть из богатого наследия заговоров и заклинаний. Несмотря на повальную христианизацию текстов, в них мы очень часто видим, как ворожея или кудесник обращается к древним тотемическим силам:

«Ліска красна, детки красны, слизи, мазни, на медь поставь...» (На ожог. Архангельская обл., 1972 г.).

«...У шуки зубы медны, глаза оловянны, спиват-съедат с серого камня мох и траву. Спивай и съедай с (такого-то) всю худобу, уроки и призоры, всяки уроки, прикосы, исполохи и испорчи, всякие говоры, всяки



Рис. 61. Родовой знак североамериканских дакотов в виде Большого врачебного животного. Из книги «Редкости новой Англии», Лондон, 1672 г.

думы, всяки завидности, отрывну материнску думу от девки-красноволокки, от женки-красноголовки...» (На исполох (от испуга). Архангельская обл., 1971 г.).

«...и понеси, черный зверь волк, те болести в темные леса, в топкие болота, чтобы ввек не бывало, ни днем, ни ночью, ни во веки веков». (Заговор от грыжи. Начало XX в.).

«...Полети, белый кречет, понеси, белый кречет, всю тоску и кручину, на воду не опусти, на землю не урони, на стуже не позноби, на воде не посуши, на солнце не повянь; донеси всю тоску-кручину, всю сухоту, чахоту и юноту велику...» (Напустить тоску парню. Мезень, конец XIX в.).

«...— Змей летучий, куда полетишь? — В леса дремучи.— Не летай в леса дремучи, а лети к (такому-то), к ему в печенку, к ему в селезенку, чтобы он не мог ни жить, ни быть...» (Присуха. Архангельская обл., 1971 г.).

«...И понеси [болезни], черный зверь медведь, в темные леса, и затопчи, черный зверь медведь, в зыбучие болота, чтобы век не бывали, ни в день, ни в ночь, ни в утренню зарю, ни в вечерню, ни на нову, ни на ветху и ни на перекрое месяца». (От сглазу, грыжи и баенной нечести. Архангельская губ., середина XIX в.)

В качестве охранника и заступника медведь выступает у многих народов. Хакасы называют обрядовое изображение медведя Аба тѣс. Оно представляет собой березовую развилку, с прикрепленными к ней си-

ними ленточками, медвежей лапой и железным кольцом. Аба тѣс изгоняет из жилища злые силы и помогает при болезнях мочеполовой системы. Обряд излечения совершался на закате дня при старом месяце. Шаман при этом жег перед медведем-развилкой крупу и сухое растение борщевик, а больной кланялся этому духу. Тувинские шаманы также говорят об исключительной силе медведя, отводя ему функции защиты от нападения врагов и от чужих глаз. Его фигурку (Адыг ээрен) делают либо из черной материи, либо из настоящей шкуры с передней лапы медведя и вешают ее на решетку юрты с правой стороны.

Совершая камлание, шаман ищет свое животное силы и спрашивает у него совета, как лечить болезнь. Считается, что все целительские знания сосредоточены у одного главного духа, различные ипостаси которого и являются мелкими духами-помощниками, работающими в контакте с шаманом. Североамериканские ви-небаги, а также другие индейские племена, называют его Большим врачебным животным. Его



Рис. 62. Путь к Унк-та-ге: 1 — река с деревней на берегу; 2 — индеец; 3—6 — помощники Унк-та-ге; 7 — Унк-та-ге; 8 — земля; 9 — молнии духов; 10 — деревья; 11 — врата, соединяющие миры. Рисунок сделан индейцем из племени дакота

изображение совмещает черты различных существ, что делает его похожим на древнеегипетского сфинкса. Дакоты считают, что секреты врачевания хранит водяной дух Унк-та-ге. К избранным он приходит еще до рождения и уносит с собой в озеро (см. рис. 62). Там кандидат проходит посвящение, учится распознавать болезни и получает магический барабан. После этого иницируемого рождает земная женщина, и он становится шаманом.

Для изгнания болезни из тела пациента шаман посылает свое животное-покровителя или стихийного духа, находящегося в его распоряжении, на битву со злом. От исхода этой схватки зависит, выздоровеет больной или нет. В одном арабском (как утверждает) заговоре, адаптированном славянами, заклинатель призывает на помощь все силы для преодоления собственного алкоголизма, отождествляемого со Змеем Горынычем:

«Я хочу, я желаю не пить больше ни вина, ни пива, ни всяких других пьяных напитков. Сохраните и спасите меня от этого, духи светлые и разумные! Прошу, молю исполнить желание мое! Укрепите, духи добрые, мое сердце, дайте мне силу и волю бросить и растоптать Змея Горыныча, как самого мерзкого, противного, ненавистного, злющего, проклятого гада!»

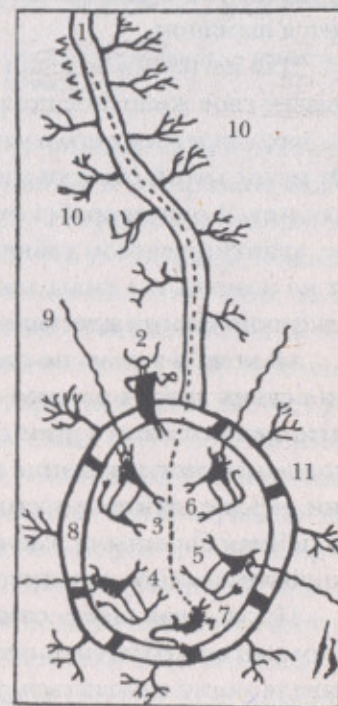
Продолжая обзор славянского языческого фольклора, можно отметить, что в битве на стороне заклинателя могут находиться самые различные животные, но для нападения чаще всего используются птицы: кречеты, вороны, лебеди: «Ты, лебедь, полети к морю Хвалынскому, заклюй змея огненного, достань ключ семипудовой, что ключ от княжева терема, терема Володимирова»*.

* Заговор ратного человека, идущего на войну. Собрание И. П. Сахарова.



Рис. 63. Этапы вхождения духа растения-помощника в шамана.
Культура мочика, Перу

Шаманы различают духов-помощников и духов-покровителей. Первые дают знания и совершают какие-либо действия в иных мирах, а вторые составляют саму суть человека. Считается, что после смерти шаман становится духом и получает именно тот облик, который был у его духа-покровителя. В каком-то смысле шаман трансформируется в него самого и продолжает свое существование в потусторонней реальности, приходя на зов других шаманов, чаще всего собственных потомков. Именно поэтому у многих народов признаются сильными только те шаманы, которые имели шаманов в своем роду. «У каждого в роду могут быть предки-шаманы или знахари, — говорит тувинский шаман Николай Ооржак. — Их необходимо знать или найти. Я сначала не знал, что в моем роду есть шаманы, но мне казалось, что они должны быть. Я стал искать и нашел шаманку по материнской линии. Потом мне сказали, что так оно и есть». Восстановлением утерянных родовых связей занимается особая категория шаманов. Они очень уважаемы среди коллег, потому что могут открыть человеку его предназначение, указать путь, выявить скрытые возможности, обрести поддержку предков в любых делах.



Рис. 64. Деревянные фигурки Пилликенов — добрых духов счастья, достатка и легкого пути. Чукотка. Фото из архива ОИП «Мезосознание α»

В заключение хотелось бы сделать одно важное замечание: чтобы научиться разбираться в советах, данных духами, нужно уметь отделять зерна от плевел. Далеко не всегда снадобье, рецепт которого получил молодой шаман, действительно поможет, а если и поможет одному больному, то для других пациентов оно чаще всего как мертвому припарка. Конечно, очень многие лекарственные препараты, в том числе и широко используемые в современной народной (да и в ненародной тоже) медицине, были составлены именно при содействии духов. Всем известно, как были открыты периодическая таблица химических элементов, структура атома, формула бензола и т. д. Но все это получили люди — шаманы и нешаманы, — которые досконально знали свое дело. Им был необходим лишь толчок извне. Когда они его получали, все становилось на свои места. Шаманское камлание в поисках ответа, по сути, то же самое. Дстойные получают великое лекар-

ство, а возгордившемуся неофиту достается набор нелепостей. Ниже приводятся некоторые рецепты от духов, переданные различным шаманам наших дней. Часть сообщений действительно нова и действенна; другая часть стара как мир; что-то любопытно, но не изучено; остальное — просто шутка духов. Правда, в любой шутке, как известно, есть доля истины, если посмотреть на предмет под определенным углом.

СООБЩЕНИЯ ДУХОВ, ПЕРЕДАННЫЕ СОВРЕМЕННЫМ ШАМАНАМ*:

Курение растения хермон** дает магическую силу ненаркотического характера. Фигурка слона из толченого хермона наделяет обладателя могуществом.

Для активизации сновидений нужно употреблять плоды шиповника.

Чтобы восстановить или накопить энергию, нужно поместить руки в жидкую грязь или навоз.

Чтобы сохранить осознание во сне***, когда энергии не хватает, нужно покрутиться волчком или подержать в руках теплый предмет.

Для изменения реальности в осознанном сне достаточно посмотреть на свою руку, а затем перевернуть ее.

Чтобы получить или вернуть дар полета в состоянии транса, нужно посадить на ладонь птицу и подбросить ее к небу. Сам полет можно испытать, если разбежаться и прыгнуть с крыши, держа над головой полиэтиленовый пакет.

* Собрано и записано О. Диксоном в 1996–2002 гг. от различных шаманов Сибири и центральной части России.

** Возможно, это бровуик (*Herminium*) из семейства орхидей, широко распространенный в Сибири, Китае и Корее.

*** Вид шаманского состояния сознания, когда спящий знает, что спит.

Свободное перемещение по другим мирам достигается, если построить во сне зеркальную пирамиду высотой около одного метра. Практикующий должен созерцать ее.

Если прочертить пальцем в воздухе большую букву «Z» — это отгонит злых духов.

Злой дух растворится, если пройти прямо сквозь него.

Злого духа можно отбросить в сторону, жестко выкинув руки по направлению к нему. Ладони должны быть повернуты прямо на него.

Чтобы отогнать от себя злого духа, нужно нарисовать перед собой огненным кинжалом девятиконечную звезду и твердо сказать: «Сгинь! Исчезни! Отстань!»

Для придания силы своим словам нужно положить в рот майонез.

Если мужчина будет подмешивать в свою пищу и питье женские влагалищные выделения, то будет всегда здоров и полон сил.

Летучие мыши не смогут отнять жизненную силу, если полить себе голову водой.

Лучшее подношение для духов — хранителей сна — домашнее клюквенное вино. Жертва для духов леса — ягода морошка.

При стрессовых ситуациях, происходящих наяву, нужно наклеить чуть ниже пупка с помощью пластыря кружок из фольги. Это остановит истечение энергии.

При разогревании во сне куска кожи над свечой на ней появляются очертания букв и картин. Рисунки на коже будут сохраняться до тех пор, пока свеча горит.

Смерть через огонь — это хорошо. Вначале мы очистимся, а потом вознесемся.

Настой листьев и цветков розовой фиалки дарует молодость и красоту. Его следует хранить в закрытой банке в темном месте. Каждое утро настой необходимо открывать и вдыхать его пары.

Чтобы сохранить молодость на долгие годы, нужно делать инъекции свекольного сока в мышцы живота над пупком в течении 27 дней*.

Этот рецепт кажется нам интересным, но воспользоваться им все-таки не советуем: результат может быть непредсказуемый. Тем не менее заметим, что в 1960-х годах в лабораторию фармакологии и народной медицины ВИЛР от врача П. Я. Левицкого поступило предложение создать на основе комплекса свежих растений, в который входил и свекольный сок, водный настой или отвар для подкожных или внутримышечных инъекций. Этим средством рекомендовалось лечить язвенную болезнь, рак, глаукому и другие заболевания. Для получения препарата указывался следующий сбор:

Чистотел, трава с цветами и корнями —	30 г
Зверобой, трава с цветами —	8 г
Укроп, трава —	3 г
Календула лекарственная, листья и корень —	8 г
Тысячелистник обыкновенный, трава —	2 г
Лопух большой, листья и корень —	5 г
Одуванчик лекарственный, листья и корень —	3 г
Бессмертник песчаный, трава с цветами —	5 г
Свекла столовая, сок —	5 г
Татарник колючий, трава —	5 г
Омела белая, молодые ветви и листья —	5 г
Чеснок, луковица —	5 г
Пырей ползучий, корневище —	5 г
Польнь горькая, трава —	5 г
Подорожник большой, листья —	8 г
Очиток едкий, свежая трава —	4 г
Спорыш, трава —	2 г
Вербена лекарственная, трава —	2 г
Молочай степной, трава —	2 г
Коровяк скипетровидный, трава —	4 г

Делая отчет, сотрудник лаборатории А. Б. Николаев написал: «Всю массу пропускают через мясорубку или растирают в ступке, заливают водой (1:10) и кипятят, точнее доводят до кипения. Основную массу процеживают и свежий настой вводят подкожно или внутримышечно по 0,2 мл ежедневно, постепенно увеличивая до 4 мл. Такой настой автор рекомендует и для клизм по 50–75 мл. Убедился, что препарат оказывает стимулирующее, ранозаживляющее и регулирующее действие на желудочно-кишечный тракт, улучшает сокоотделение, увеличивает диурез, понижает артериальное давление, улучшает работу сердца. Наличие фитонцидов делает препарат активным противомикробным средством, даже в разведении 1:2000, усиливает отделение желчи, повышает тонус желчного пузыря, почек, обладает мочегонным, глистогонным и ранозаживляющим действием».

Через волосы осуществляется связь с Небом, поэтому волосы у мужчин и женщин должны быть длинными.

Для красоты и блеска волос голову следует посыпать молотым красным перцем. Это же растение можно использовать и для окрашивания волос.

Чтобы восстановить и укрепить волосы, нужно мелко порезать 1–2 дольки чеснока, смешать кашицу с водой и втереть в кожу головы.

Облысение можно вылечить, если набрать в рот комбуху* и опрыскать ей голову больного**.

Чтобы волосы не выпадали, голову нужно посыпать солью.

Волосы на лобке мешают женщине использовать силу окружающей природы.

Болотный огурец можно есть, если предварительно выдержать его в воде в течении двух недель.

Употребление в пищу*мяса щуки помогает при тяжелом течении болезни и повышает тонус***.

Красная рыба (семга, форель) благотворно влияет на заживление внутренних ран (эрозия, язва).

Ягоды ивы сладкие, и их можно есть.

Мухомор является универсальным средством от всех болезней****.

При геморрое к заднему проходу нужно прикладывать кусок сырого мяса.

Чтобы у беременных был меньше живот, его следует слегка утягивать и есть рисовые шарики.

* Настой дрожжевого гриба фанго (чайный гриб).

**Мытье волос настоем чайного гриба практикуется в народной медицине как восстановительное и укрепляющее средство.

***Этот рецепт дает хорошие результаты при затяжном гриппе, язве желудка и других заболеваниях.

****Настой мухомора имеет широчайшее применение в гомеопатической медицине.

Приступы астмы можно снять, если стоя покурить кальян, выпуская дым снизу вверх, сначала направо, а потом налево*.

При пониженном давлении следует пить горячее какао с сахаром.

Когда в организме много влаги (водянка, ожирение), нужно привязывать к телу бересту. Она вытянет лишнюю воду**.

Чтобы вылечить от язвы двенадцатиперстной кишки или желудка, следует купить длинную, ниже колен, собачью шубу коричневого цвета и девять дней носить ее на голое тело. За это время болезнь перейдет в собачью шкуру, после чего шубу необходимо выбросить или подарить врагу. От этого заболевания также помогает «грибной сок».

* Курение табака использовалось до недавних пор именно для лечения болезней дыхательных путей.

** Свойство бересты накапливать влагу общеизвестно, и такое ее применение, на наш взгляд, заслуживает внимания.

VI. ЛЕКАРСТВА И ЭНЕРГЕТИЧЕСКИЕ НАРУШЕНИЯ

УЧЕНИЕ О ЕДЕ И ЛЕКАРСТВАХ

Шаманы считают, что все сущее состоит из пяти первоэлементов, и в случае недостатка или переизбытка той или иной стихии в организме человека ее можно восстановить или уменьшить, добавив в рацион питания соответствующее вещество природного происхождения. Когда уже знакомый нам участник первого русского кругосветного путешествия (1803—1808 гг.) иеромонах Гедеон спросил у одного эскимоса с острова Кадьяк, где находятся лекарства от болезней, тот ответил: «Во мне, в жене, в воде и на берегу». Подход, согласно которому любая вещь, если ее понять и правильно использовать, может быть лекарством, несколько отличается от положений европейской медицины, чьи основные принципы были сформулированы еще несколько столетий назад. «Знай, — напутствует “Лечебник” XV века, — что все созданное в мире Творцом-Богом, делится на три рода вещества: либо пища, либо лекарство, которое может быть полезно для тела, либо яд, который причиняет всему вред». Для шамана-целителя и пища, и лекарство, и яд может быть одним и тем же веществом, которое в за-

висимости от конкретного применения и дозы способно проявляться тройко. Например, всеми перечисленными качествами обладает рыба-собака (фугу). Из фугу готовят деликатесное блюдо, а тетродотоксин, содержащийся в ее тканях, может быть использован и как смертельный яд, погружающий жертву в коматозное состояние, и как лекарство — обезболивающее и снижающее артериальное давление.

Любую диету необходимо строго согласовывать с определенным энергетическим типом человека. Правильно подобрать рацион питания означает поддержание равновесия между материальным и духовным мирами. Кроме того, шаманы говорят, что пища должна быть наделена духом. Самая лучшая пища — это та, которую человек добыл собственными силами, например, охотничий трофей. В этом случае в ней не будет страдания, что присуще любому мясу промышленной заготовки. «Поедая мясо поработанных животных, — наставляла шаманка-хейока кри Агнес Быстрая Лосиха свою ученицу Л. Эндрюс, — ты не догадываешься, что тебя могут принудить сделать что-либо против твоей воли. Животные-рабы находятся в силках, и ты, питаясь их плотью, попадаешь в такие же силки. Ты можешь судить о людях по тому, чем они питаются. Нация рабов ничего не знает ни о себе, ни об окружающих. Существует множество видов пищи — пища для сердца, пища для тела и пища для мозга».

Древние тибетцы учили, что Земля дает основу и потому лекарства с преобладанием этого элемента тяжелы, крепки и сухи. Они уплотняют, укрепляют, соединяют и используются для уменьшения холода*.

*Для устранения дисфункции холода используется также сила огня.

Лекарства Воды жидки, прохладны и податливы. С их помощью лечат дисбаланс жара, лечение это сводится к увлажнению и смягчению. Огонь делает лекарства горячими, острыми и сухими. Поскольку они создают прилив тепла, их используют при различных нарушениях образования пара*. Воздушные препараты подвижны, легки и холодны. Вызывая одновременно и твердость, и проницаемость, они лечат болезни огня и влаги. Текст «Чжуд-ши» повествует: «Небо проникает в лекарства других первоэлементов, открывает полости и излечивает сочетанные болезни. Поэтому по природе своей и по составу нет ничего на земле, что не было бы лекарством» (Тантра объяснений, гл. 19). При подборе того или иного средства очень важен его вкус (см. таблицы в разделе «Первичная диагностика», гл. IV). Преобладание Земли и Воды дает сладость; Огня и Земли — кислоту; Воды и Огня — соленость; Воды и Воздуха — горькость, Огня и Воздуха — жгучесть, Земли и Воздуха — вязущее ощущение. «Каждая еда — своего рода лекарство, — говорит семидесятилетний Мирахмад-ака из Ферганской долины (Узбекистан), — надо лишь знать, при какой болезни что давать больному. Если простая болезнь — простуда или расстройство желудка — тут и знахарь не нужен, многие люди знают, как лечить...»

Любое лекарственное сырье, растительного, животного или даже неорганического происхождения, назначается только после того, как целитель окончательно определит тип пациента. Человеку с болезнями огня противопоказаны препараты, повышающие тонус, но благоприятны потогонные. При льде и влаге,

*Для лечения болезней пара применяются также лекарства, находящиеся под покровительством Земли.



Рис. 65. Разбитая пополам кварцевая друза, применяющая для снятия боли, и мешочек с духом для ее хранения. Фото из архива ОИП «Мезосознание α»

наоборот, нельзя давать жаропонижающие средства, вместо них больному надо принимать настои женьшеня, «золотого корня», оленьих рогов, в дозах согласно типу (болезни льда устраняются большими дозами, а влаги — малыми). «Есть травы магические, теплые, как мята, а есть холодные, как зверобой, — делится своими секретами русский шаман из Эвенкии Владимир Донченко. — Кашский зверобой в сочетании с жирной пищей суший яд. Осторожно надо употреблять. Дерюга-соринец (запойная травка): в укромном месте повесить — ссоры в семье будут». Чтобы определить принадлежность растения к той или иной категории, внимательно изучают его внешний вид. Если в растении много воды, оно холодное, собирает воду или живет в воде, его плоды сладко-вязущие, горькие или

пресные, — это средство для лечения жара. Сухое, невзрачное растение, пропиррастающее в пустыне, не имеющее плодов или с безвкусными, кислыми, острыми или вяжущими плодами, можно применять для приведения в норму пара. Если растение яркое, со сладкими, острыми или кислыми плодами, его используют при заболеваниях холода.

При назначении диеты необходимо помнить, что любые злоупотребления могут отрицательно сказаться на организме больного и даже перевести его в другую энергетическую группу. Избыток «горячей» пищи перегревает организм, повреждает желёнок, изменяет состав крови, вызывает нагноения и опухоли, увеличивает сексуальность, которая может способствовать истечению внутренней энергии. «Холодная» диета провоцирует снижение кровяного давления, замедлит циркуляцию энергии, нарушает функции желудка, кишечника, сердца и легких. Поэтому во всем нужно соблюдать осторожность и меру, даже если нет сомнения в поставленном диагнозе.

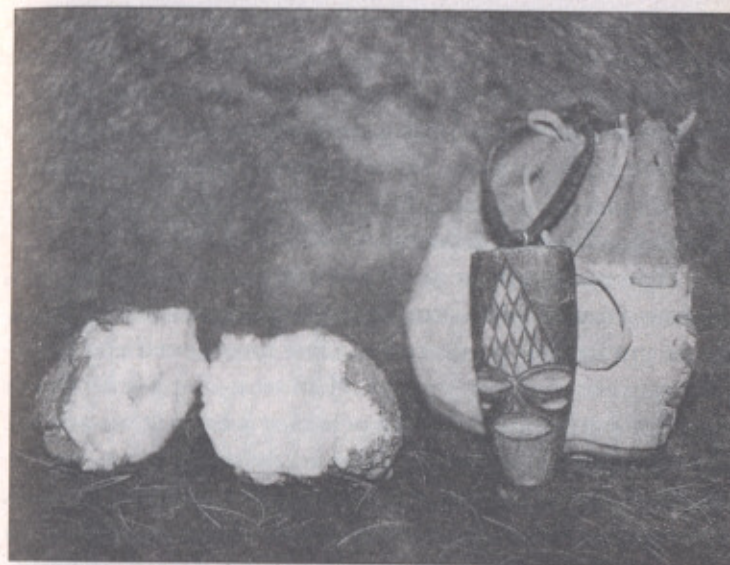
Чтобы легче было выбрать диету, современные специалисты учения о трех основах составили специальную таблицу, которая может помочь начинающему целителю-практику, хотя в дальнейшем предпочтительно все же искать и находить оптимальный вариант самостоятельно. Более того, некоторые продукты в разных стадиях роста и при тех или иных условиях приготовления способны перемещаться из одной группы в другую, а составляющие их части могут изначально принадлежать к различным категориям.

Таблица

Диета при болезнях льда, огня и влаги

Горячие (от болезней льда)	Теплые (от льда и влаги)	Умеренные (от болезней влаги)	Прохладные (от огня и влаги)	Холодные (от болезней огня)
анис вяленое мясо гвоздика горчица женьшень золотой корень имбирь конина корица лук репчатый масло растительное медвежатина молоко коровье (теплое) мускат олений рог (панты) оливки редька перец (любой) пшеница хрен чай черный чеснок	баранина вишня воробьиное мясо гранат грибы карась костный мозг (любой) куриное мясо и печень лещ молоко овечье орех грецкий персики печень, легкие и желудок свиньи помидоры почки и сердце барана рябина красная соль тыква уксус финики черемша	ананас бобы гусиное мясо желудок барана и коровы инжир капуста картофель каши (любые) кукуруза кунжут легкие барана и свиньи лимон мед орех лесной, арахис, кедровый печень и почки коровы и свиньи рыба (любая) сазан свинина слива утинное мясо фасоль яйца куриные	апельсин брусника виноград говядина гречиха груши дичь заячье мясо масло коровье морковь овес огурцы оленина отруби печень барана продукты молочного брожения рис творог салат шпинат яблоки ячмень	арбуз баклажан банан дыня кабачки кальмар кожа и жир свиньи крабы куриный жир мозг свиньи морская капуста патиссоны печень утки просо рябина черная сахар сельдерей фасоль хурма чай зеленый черемуха

ОКОНЧАТЕЛЬНАЯ ДИАГНОСТИКА

Осмотрев пациента и определив его энергетический тип, целитель приступает к выявлению причин дисбаланса и зон поражения. Нарушение течения сил жара, холода и пара проявляются неодинаково. Увеличение какой-либо силы может быть вызвано как конкретным ее подъемом, так и уменьшением силы противоположного потока. Например, при болезнях огня выделяются две зоны поражения: верхняя и нижняя. В первом случае причина патологии заключается в уменьшении холода. При этом сам уровень жара остается прежним, но из-за падения холода все равно происходит «перегрев» организма. Во втором случае жара становится конкретно больше на фоне нормального холода. Аналогично рассматривают и другие потоки, учитывая, что неуравновешенность пара провоцируется: уменьшением жара и холода, увеличением жара и холода, уменьшением холода и увеличением жара, увеличением холода и уменьшением жара.

При нормальном течении энергии сила жара спускается через макушку головы в тело человека и выходит из чокыра Черепахи, локализованного в точке чуть ниже пупка (см. рис. 66). Холод при этом поднимается по ногам и истекает из чокыра Паука, расположенного в самом низу шеи, во впадинке между ключицами. При объединении потоков внутри туловища образуется пар. Негативные эмоции нарушают эту схему, открывая для выхода силовых потоков близлежащие чокыры, что говорит об их пробое. Известно восемь схем таких перемещений: две — для холода, две — для жара и четыре — для пара. В соответствии с этим существуют и восемь основных методов лечения.



Рис. 66. Энергетическая система шаманки. На схеме показаны естественные выходы потоков жара и холода и нормальные связи между чокырами

1. Течение энергии при болезнях льда, вызванных уменьшением жара

Жалобы. Боли в ногах и груди, расстройства мочеполовой системы.

Лечение. Увеличить уровень жара прижиганиями, баней, растираниями, жароповышающими средствами (напр. женьшенем), слабительными, солнечными ваннами.

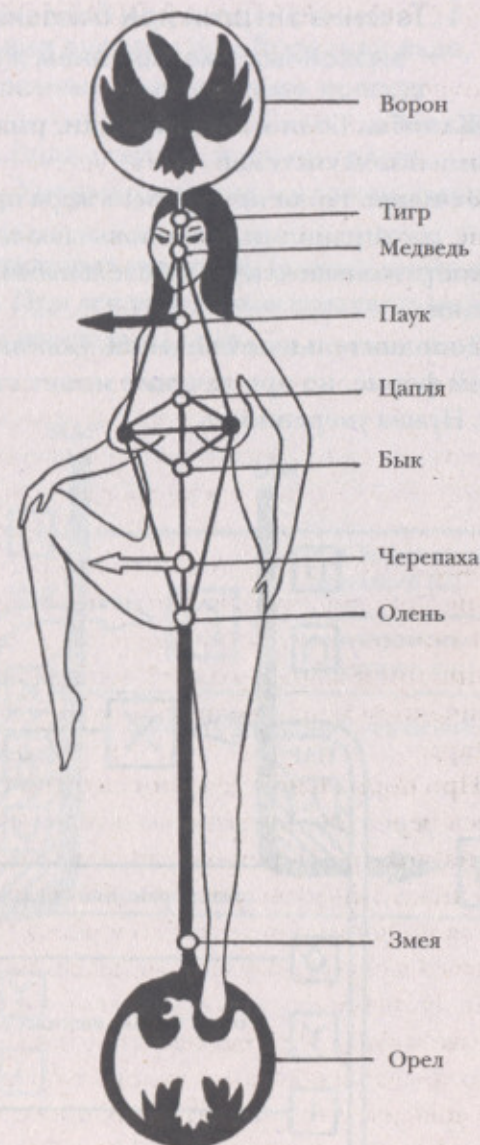
Дополнительные сведения. Болезнь протекает в легкой форме, но при лечении может стать болезнью огня. Нужна умеренность.



Рис. 67

2. Течение энергии при болезнях льда, вызванных увеличением холода

Жалобы. Боли в сердце, желудке, голове.

Лечение. Уменьшить холод массажем, гимнастикой.

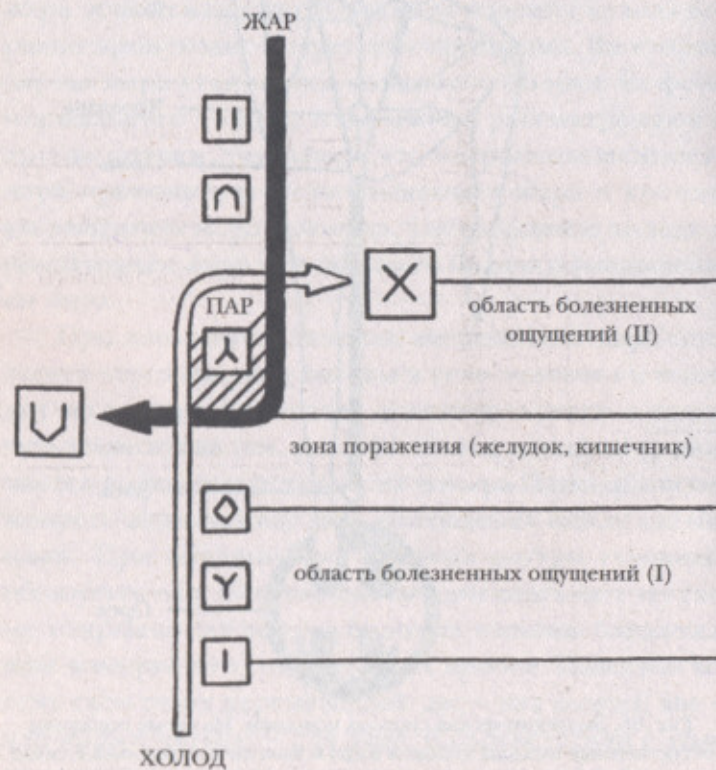
Дополнительные сведения. Болезнь имеет затяжной характер. При лечении нельзя повышать жар, чтобы болезнь не перешла во влагу.



Рис. 68

3. Течение энергии при болезнях огня, вызванных уменьшением холода

Жалобы. Боли в голове, животе, кишечнике.

Лечение. Увеличить холод закаливанием, иглоукалыванием, проколами.

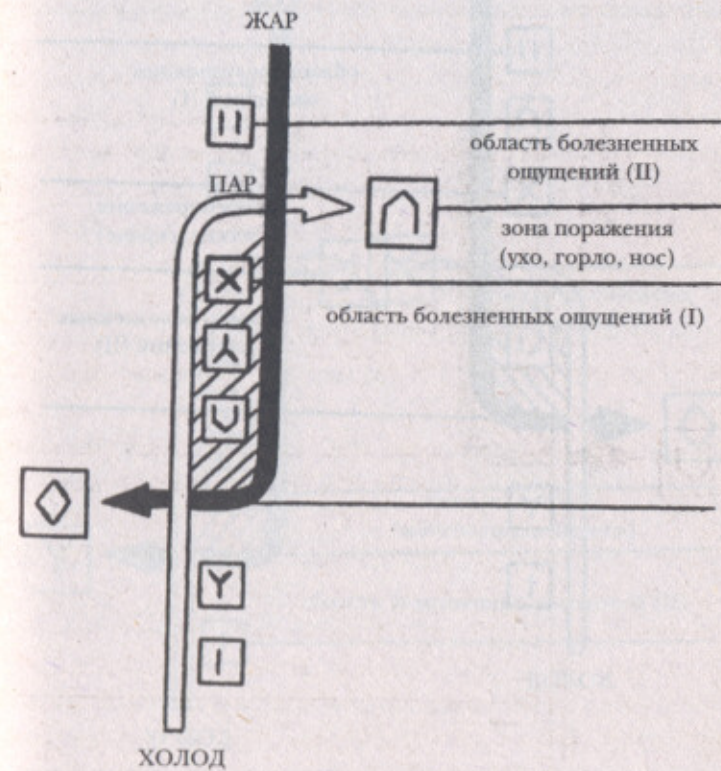
Дополнительные сведения. Болезнь протекает в легкой форме, но при лечении может стать болезнью льда. Нужна умеренность.



Рис. 69

4. Течение энергии при болезнях огня, вызванных увеличением жара

Жалобы. Боли в желудке, груди, сердце, ногах.

Лечение. Уменьшить жар потогонными и жаропонижающими средствами (напр. липовым чаем), кровопусканием.

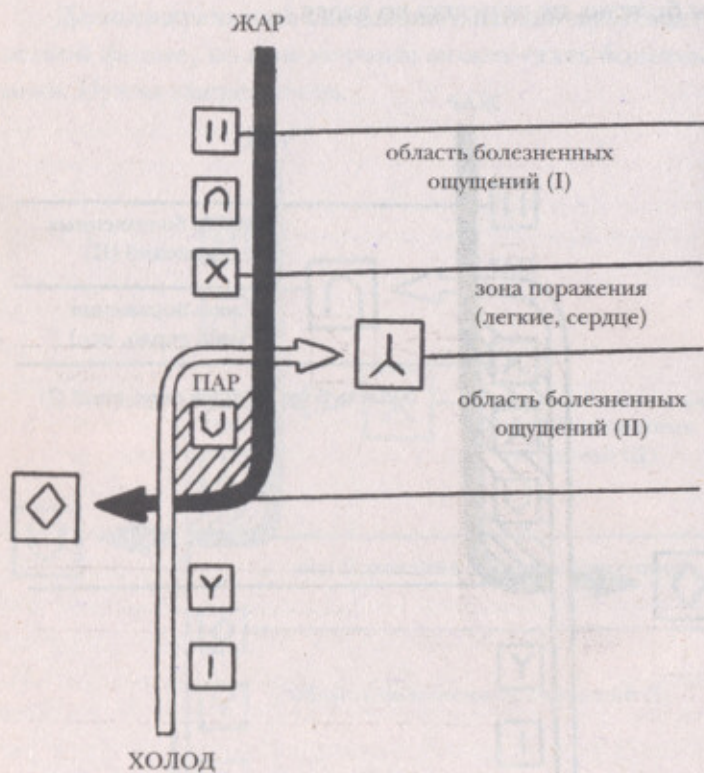
Дополнительные сведения. Болезнь имеет затяжной характер. При лечении нельзя повышать холод, чтобы болезнь не перешла во влагу.



Рис. 70

5. Течение энергии при болезнях влаги, вызванных уменьшением жара и холода

Жалобы. Боли в голове, груди, ногах, расстройства мочеполовой системы.

Лечение. Увеличить жар прижиганиями, компрессами, растираниями, жароповышающими (повышающими тонус) средствами (по схеме 1), а затем лечить как болезнь огня, вызванную уменьшением холода (схема 3). Полезен контрастный душ.

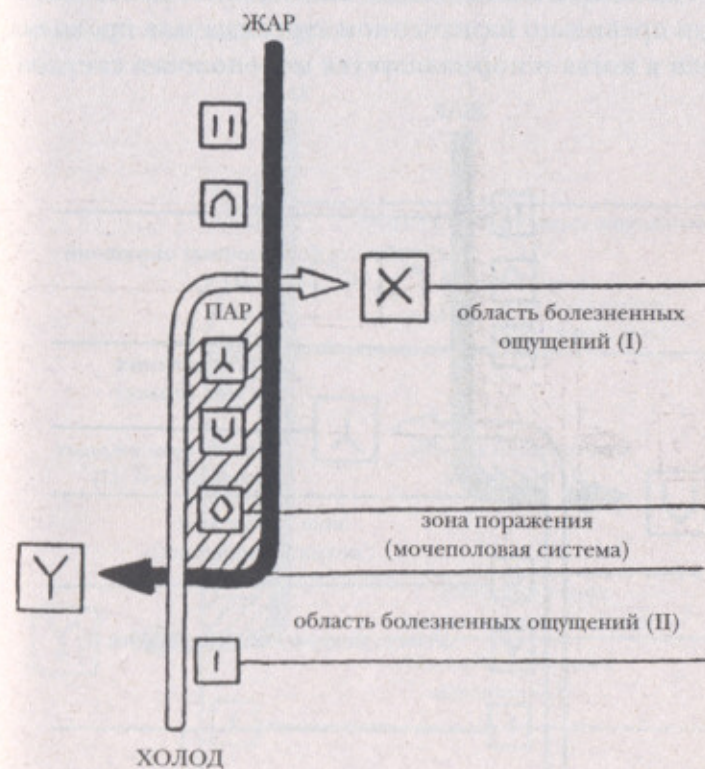
Дополнительные сведения. Лечение длительное. При правильно назначенном курсе сначала проходят боли в ногах и нормализуется мочеполовая система.



Рис. 71

6. Течение энергии при болезнях влаги, вызванных увеличением жара и холода

Жалобы. Боли в голове, ногах, груди, сердце, желудке.

Лечение. Уменьшить холод массажем, физической нагрузкой (по схеме 2), а затем лечить как болезнь огня, вызванную увеличением жара (схема 4). Полезен контрастный душ.

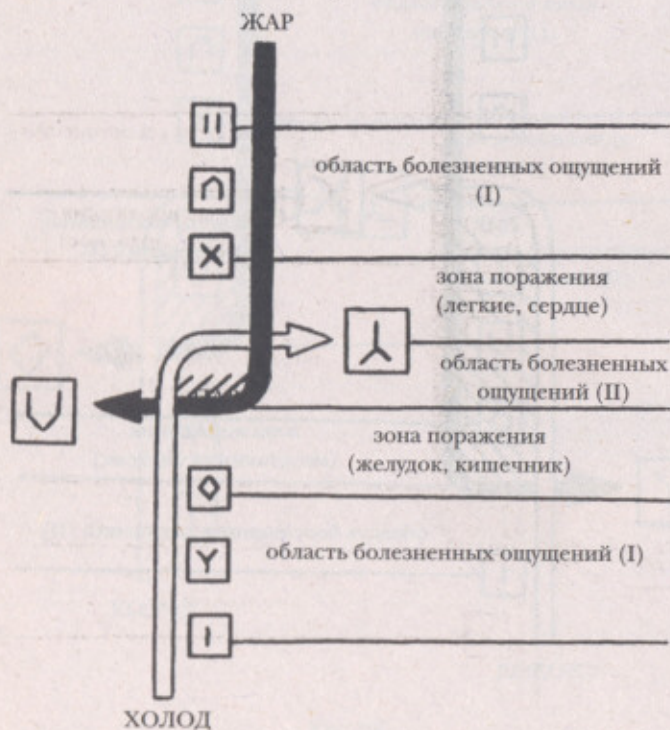
Дополнительные сведения. Лечение очень длительное. При правильно назначенном курсе сначала проходят головные боли.



Рис. 72

7. Течение энергии при болезнях влаги, вызванных уменьшением холода и увеличением жара

Жалобы. Боли в голове, желудке, ногах.

Лечение. Увеличить холод закаливанием, иглокалыванием, проколами (по схеме 3), а затем лечить как болезнь огня, вызванную увеличением жара (схема 4).

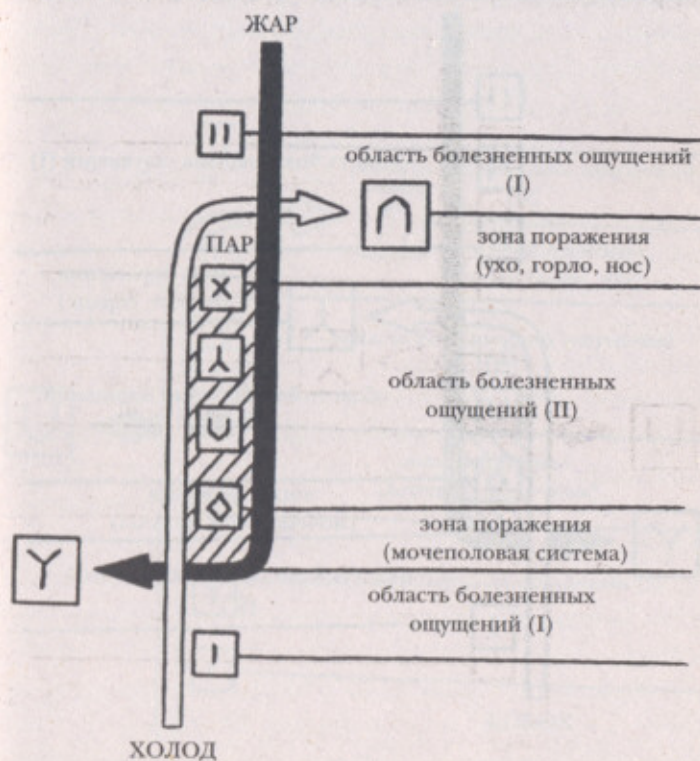
Дополнительные сведения. Лечение очень длительное. При правильно назначенном курсе сначала проходят головные боли.



Рис. 73

8. Течение энергии при болезнях влаги, вызванных увеличением холода и уменьшением жара

Жалобы. Боли в ногах, расстройства мочеполовой системы, боли в сердце и голове.

Лечение. Увеличить жар растираниями, баней, прижиганиями, жароповышающими средствами (по схеме 1), а затем лечить как болезнь льда, вызванную увеличением холода (схема 2).

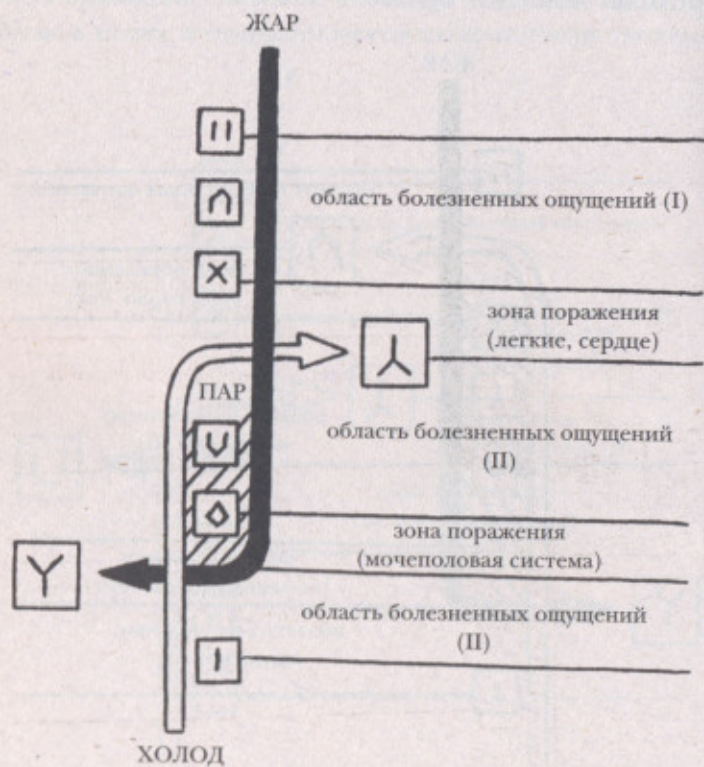
Дополнительные сведения. Лечение очень длительное. При правильно назначенном курсе сначала проходят боли в ногах и нормализуется мочеполовая система.



Рис. 74

Для определения зоны поражения, в которой, как правило, болевые симптомы не отмечаются, целитель, зная типичные жалобы, задает наводящий вопрос. Например, видя перед собой представителя холода, он может спросить, болит ли у того голова. Если пациент ответит, что голова у него практически никогда не болит, значит, болезнь льда у него вызвана уменьшением жара (рис. 67). В противном случае дисбаланс напрямую зависит от увеличения холода (рис. 68). Область болезненных ощущений по мере запуска болезни перемещается (на рисунках показано римскими цифрами), причем в подавляющем большинстве случаев беспокоившие ранее органы перестают болеть сами по себе, что вовсе не означает выздоровления. Например, у человека холода средних лет с нижней зоной поражения (болезнь льда, вызванная уменьшением жара) ноги, скорее всего, будут болеть в юности, а жаловаться он станет, вероятно, на половые расстройства, а позднее на серьезные проблемы с сердцем. При этом в желудке и кишечнике, что находятся в зоне поражения, будут отмечаться небольшие нарушения, чаще всего не сопровождающиеся болью. Это своего рода убежище злого духа, вызвавшего энергетический дисбаланс, которое он хочет утаить от глаз целителя.

Успех лечения зависит от правильно поставленного диагноза и от выбора средств. Необходимо помнить, что грубое воздействие может привести к переходу болезни от одного типа в другой, а то и вызвать нарушение движения сразу двух противоположных потоков. Тогда болезнь примет затяжную форму, что повлечет за собой сомнение пациента и его недовольство выбранной методикой целительства, даже если она потом и окажется благотворной. Шаман не должен браться за лечение если не уверен, что результат будет

положительным. При подходе «может быть получится» есть риск потерять лучшее время для лечения. Поэтому девиз любого практикующего целителя шамана должен быть: «Не навреди!»

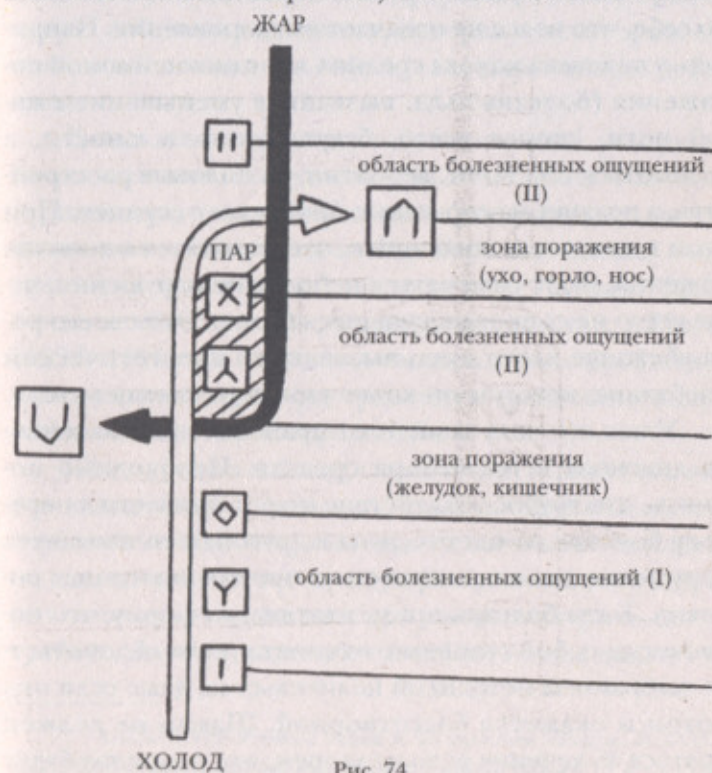
ТЕХНИКИ ДИАГНОСТИКИ В СЛОЖНЫХ СЛУЧАЯХ

Иногда определение типа по внешности больного и постановка диагноза по жалобам бывают затруднительны по целому ряду причин. Тогда целитель прибегает к процессу предсказания. Как правило, этому предшествует табачная медитация, которая в некоторых случаях может заменить собой и все дальнейшие действия.

В недалеком прошлом табачные смеси, употребляемые шаманами, служили для изменения сознания курильщика, что способствовало контакту с духами-помощниками. Сами способы курения также были ориентированы на это достижение. Избрант Идес, входивший в состав русского посольства в Китай (1692–1695 гг.), отметил в своих записях необычную манеру курения, распространенную среди хантов, проживающих по берегам реки Обь:

«Для курения табака (к чему они все, как мужчины, так и женщины, очень склонны) пользуются вместо трубок каменным сосудом, куда они втыкают специально сделанный для этого чубук. Набрав немного воды в рот, они могут в два или три вдоха выкурить целую трубку*. Дым они вдыхают в себя и потом падают на

* Аналогично курили табак и на русском Севере. В XVII в. существовало даже особое выражение — «пить табак».

заходящего Солнца, повелевающая животворящими водами; на север, откуда приходят очистительные ветры; на восток, где в стране восходящего Солнца живет мудрость; на юг, который есть начало и конец жизни. Потом хранитель трубки преподносит ее духам Неба и обратным концом касается Земли, соединяя таким образом верх и низ мироздания. Далее в чашечку помещают шесть щепоток табака, каждый раз протягивая долю той или иной стороне света в том же порядке, что и ранее. Так в чашечке трубки смешиваются шесть обителей духов. После разжигания трубки ее вновь предлагают духам всех направлений, выпуская дым в разные стороны, а затем выкуривают, как бы вбирая в себя все силы Вселенной и заключая с ними дружественное соглашение.

Когда контакт с духами налажен, приступают к самому предсказанию. Существует великое множество различных методик ведения предсказания — от распознавания трещин на обожженной лопатке оленя до весьма сложных манипуляций со стеблями тысячелистника. Мы здесь остановимся лишь на тех из них, которые имеют то или иное отношение к медицинской теме и недостаточно освещены, а следовательно, практически неизвестны широкому кругу шаманистов.

Сорок один камень

Различные варианты предсказаний с помощью сорока одного камня или боба известны многим народам Сибири, а также северным славянам. В их основе лежит трехчленное деление человеческого тела. В нижнюю часть включаются руки и ноги, в среднюю — туловище, в верхнюю — голова. Каждый из этих уровней в свою очередь также разбивается на три составляющих: нижний — ноги (руки), таз и живот; средний — грудь, серд-



Рис. 76. Предсказательные камни и другие атрибуты на алтаре тувинского шамана. Фото из архива ОИП «Мезосознание α»

це и горло; верхний — нос, мозг и глаз. Таким образом получают девять частей, которые согласно шаманским представлениям управляются восемью силовыми центрами (чокырами) и девятой силой, отвечающей за духовное состояние человека и не имеющей телесной локализации (глаз). Восемь частей разделяют определения чокыров, рассмотренных выше: ноги — это Змея, таз — Олень, живот — Черепаха, грудь — Бык, сердце — Цапля, горло — Паук, нос — Медведь, мозг — Тигр. Девятый центр, глаз, образует внешнюю часть оболочки аурического гриба и соотносится с Вороном и Орлом, верхом и низом, Небом и Землей (см. табл.).

Чаще всего эта практика применяется именно в целительстве, поскольку она позволяет заглянуть в мотивацию человеческих поступков, рассмотреть причины возникшего конфликта или болезни и дать необходимые для излечения рекомендации.

Для предсказания обычному человеку берут сорок один камень или боб. Тувинская шаманка Альбина

Тава-Самбу говорит, что каждый камень должен быть извлечен из воды разных рек. Пока их собирают, шаман совершает паломничество по святым местам и одновременно очищается (см. рис. 76). Некоторые целители используют для этих целей сорок пять камней, но предсказание на полном наборе ведут только для шаманов, видя в числе 45 мистическую силу, отражающую характер девяти областей Вселенной (4+5).

Таблица

Смысловые значения позиций в предсказательной практике с камнями

Ярус	Позиция	Символ	Часть тела	Нечет (1 или 3)	Чет (2 или 4)
нижний	1	┆	ноги	Движение, решительность, расчет	Торможение, бездействие, непоследовательность
	2	Y	таз	Стабильность, уверенность, умение выбирать	Раздвоенность, мнительность, беззащитность
	3	◇	живот	Сексуальность, созидательность, согласованность	Серость, разрушительность, разобщенность
средний	4	U	грудь	Независимость, энергичность, целеустремленность	Зависимость, вялость, безынициативность
	5	人	сердце	Спокойствие, уравновешенность, перспективность	Беспокойство, эмоциональность, вспыльчивость
	6	X	горло	Сбалансированность, гармоничность, общительность	Противостояние, страх, замкнутость
верхний	7	∩	нос	Преодоление, координация, сосредоточенность	Недостижение, уход, робость
	8		мозг	Интеллектуальность, воображение, мудрость	Недалекость, рациональность, глупость
	9	*	глаз	Мистицизм, откровение, духовность	Атеизм, скептицизм, материальность

Перед началом предсказания готовится ровная площадка. Для удобства ее лучше разбить двумя вертикальными и двумя горизонтальными линиями на девять секторов. Самый ближний к предсказателю ряд, состоящий из трех секторов, будет нижним ярусом, средний — средним, дальний — верхним. Правый сектор в нижнем ряду — это Змея, средний — Олень, левый — Черепаха. Отсчет в среднем и верхнем ярусах ведется аналогично (см. рис. 77). Каждый сектор символизирует те или иные качества, меняющиеся на свои противоположности в зависимости от выпавшего на него четного или нечетного количества камней (см. табл.).



Рис. 77. Отсчет секторов в нижнем, среднем и верхнем ярусах.

Предсказатель выкладывает перед собой все камешки (45 или 41) и произвольно делит их на три части. От одной из частей (правой) он отсчитывает камешки, отнимая сразу по четыре. Это действие знаменует собой четыре состояния любой вещи. Остаток от 1 до 4 он помещает в сектор Змеи. Аналогичные действия совершаются со второй и третьей (средней и левой) кучками камней. Остаток от второй кучки помещается в сектор Оленя, а третий — в сектор Черепахи. Так формируется нижний ярус. Формирование среднего яруса совершается с оставшимися камешками. Их смешивают, разбивают на три кучки и отнимают по четыре. Для верхнего яруса используют камни, оставшиеся от нижнего и среднего ярусов. Их тоже делят на три, а затем отнимают по

четыре. В результате получается круг, каждый сектор которого заполнен камешками от одного до четырех. Один или три камешка в секторе толкуются как положительный аспект, а два или четыре — как отрицательный, причем один камешек — это хорошо, три — еще лучше, два — плохо, четыре — совсем плохо. Расшифровка ведется последовательно от сектора Змеи (1) и заканчивается на секторе Ворона — Орла (9).

Киланек

Киланек — это особая предсказательная техника, распространенная среди народов крайнего Северо-Востока Азии — эскимосов, чукчей, коряков, ительменов. В измененном виде ее можно встретить и в других местах, где сохранилось шаманство. Ее практика основана на изменении веса тела больного, когда целитель задает духам те или иные вопросы. Пациента усаживают на землю, повязывают вокруг головы ремень и предлагают расслабиться. При этом особое значение придается шее — она должна быть максимально расслаблена все время ритуала. Шаман берется рукой за свободный конец ремня, так, чтобы ощущать вес головы, и призывает духов. Когда голова тяжелеет, это говорит о том, что духи пришли. Шаман начинает задавать им вопросы относительно лечения, постоянно испытывая вес головы. При положительном ответе голова больного тяжелеет, а если она становится легче, значит, ответ отрицательный.

В некоторых случаях в качестве груза выступает не голова больного, а нога самого шамана, которую он удерживает на весу при помощи того же ремня. Ремень используется в шаманской практике и для проведения самого целительского сеанса, избавляющего от мигре-

ни. Эта процедура будет описана в разделе, посвященном техникам массажа.

Еще один вид предсказания, при котором духов испрашивают с помощью подвешенного груза, основан на эффекте маятника. Этот способ используют, например, эскимосы для выяснения причин болезни. Шаман закрепляет с одной стороны тонкой нити грузик, а свободный конец зажимает между большим и указательным пальцами правой руки. Когда груз перестает раскачиваться на нитке, призывают духов. Их приход сопровождается круговым движением маятника. Это же перемещение трактуется как неопределенность. Положительный ответ приравнивается к отклонению маятника вперед-назад, а отрицательный — влево-вправо. Эта простая техника известна очень многим народам Земли. Иногда к концу нити, которую держит в руке предсказатель, привязывается небольшая деревянная палочка, чтобы полностью исключить влияние мышц и чтобы рука ненароком не дрогнула. В качестве груза часто используются камень с природной дыркой, символизирующий слияние мужского и женского начал; кусочек магнитной руды, рассматривающийся как сила объединения противоположностей; наконечник стрелы; метеоритное железо; личная вещь больного и т. д.

Волчок-сюрна'

(Вспоминает потомственный ненецкий шаман
Иван Ядне, клан Малого Лебеда)*

Сюрна' (предсказательный волчок) переводится с ненецкого, как «вращающийся» или, еще точнее, «возвращающийся на круги своя» (см. рис. 78). Впервые я увидел

* Из личной переписки О. Диксона и И. Ядне, 2001 г.



Рис. 78. Деревянный волчок-сюрна'. Размеры (в мм): высота пирамиды — 10, центральный куб 20×20, высота ручки — 20

волчок в детстве у моего дяди — шамана Яр Манто. Он в молодости приехал с моей мамой, его сестрой, из Красноярского края, с берегов Енисея. По происхождению мой дядя был нанайцем, что-то между китайцем и корейцем. Он нашел этот волчок среди вещей тундрового шамана и весной на священном месте Вэллон'то показал его моему отцу. Мы там жили каждое лето по соседству с лебедями, нашими священными птицами. Тогда мне было где-то лет пять-шесть*. Помню, как я осторожно трогал волчок руками, хотя до этого его причащали зажженной чагой и шерстью соболя. Дядя, кажется, сказал моему отцу, тоже шаману, что он растерялся — вре-

* 1964—1965 гг.

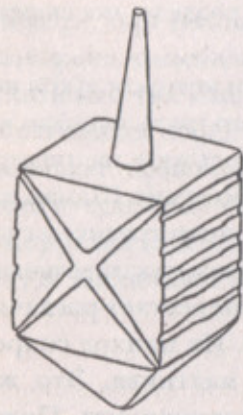

Рис. 79. Зарубки на волчке — символы взаимодействия сил Вселенной

мена тяжелые настали, Советы красные преследуют и публично высмеивают. Помню, как он очень хмуро спросил отца: «Что мне делать дальше?» Потом он показал волчок и сказал: «Может, сюрна' поможет, подскажет что будет». Отец, помню, сказал ему: «Попробуй осторожно. Это вещь сильная, потом не переживай». Дядя ответил тогда: «Не надо. Что будет, то будет!»

Говорили старики, что волчок (сюрна') — это не просто магическая конструкция шамана, а ключ к утверждению взаимосвязи его обладателя с Высшими силами Небес и Земли. Он — сущность, обладающая в некотором роде своим собственным личностным поведением и своими устремлениями. По сути, волчок ведет себя как талисман, представляя собой материализовавшиеся на каждой из сторон пересечения и взаимодействия неких вселенских сил (см. рис. 79)*. Раньше старейшины нам говорили: «Все, что существует в вещах шамана, находится в нем, чтобы открывать [через себя] великие тайны Небес и Вселенной».

В нижней части волчка находится пирамида, маленькая копия пирамид Древнего Египта (см. рис. 80). С западной стороны на ней вырезали перевернутую звездочку — знак Дьявола**.

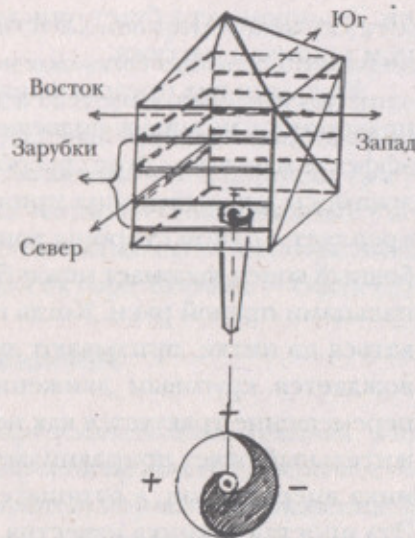
Центральный куб содержит символы четырех стихий. Древние шаманы полагали, что их таинственные возможности идут из Космоса, от самого Отца Богов (Святого Духа). Для наполнения Божественными силами



Рис. 80. Нижняя часть волчка с нанесенными знаками

* Схемы и рисунки сюрна выполнены самим шаманом И. Ядве.

** Повествование И. Ядве из-за взаимодействия религий на Ямале имеет христианизированный характер.



Рис. 81. «Зарядка» волчка силами Космоса

(энергиями Вселенной) волчок втыкали ручкой в священную землю предков. Заряд спускался сверху через пирамидку. Медитация проводилась на восток, при этом «всеми чувствами слушали», что он воспринимает и передает через Землю своему хозяину шаману (см. рис. 81). При этом сторону со скрещенными зарубками всегда поворачивали на запад, чтобы сжечь отрицательную энергию. Если волчок «оживить», он сможет оказать влияние на жизнь человека, который решил с ним «пообщаться» для предсказания.

Вращаясь, волчок постоянно описывает круг, одновременно фиксируя точку своим нижним концом (см. рис. 82). У всех народов, во все времена круг имеет одинаковое значение — изображение Солнца, символ сил, несущих жизнь и энергию. Точка в центре круга — это проекция вертикальной линии. Все вместе является символом Духа, древнейшим знаком солнечного ангела Михаэля.

Великий принцип четырех стихий, заключенных в волчке, следующий:

Земля — тупое пробивание концентрированной силой; бессознательные действия индивида, обладающего огромной силой.

Воздух — уход с помощью воли на широкое поле для деятельности; захват наибольшего пространства.

Огонь — сжигание противодействующих сил; давление и подчинение своей воле.

Вода — расплывчатость в бездействии; подчинение чужой воле или слепое следование Закону.

Если мысленно развернуть перекрещенные линии на одной из сторон волчка, то получится



Рис. 82. Круговорот стихий

крест, состоящий из четырех турбулентов: двух мужских и двух женских (см. рис. 83). Первый турбулент по горизонтали будет мужским. Это «сила», направленная наружу. Второй — женский с направлением внутрь

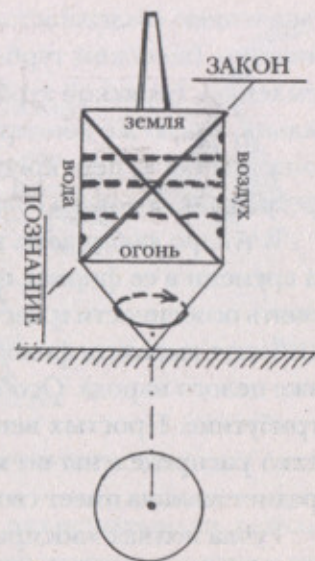

Рис. 83. Четыре турбулентные силы на одной из сторон сюрна'

и значением «надежность». По вертикали: сверху вниз — «знание» (женский турболент) и снизу вверх — «устремление» (мужской турболент). Эта форма очень стабильна, такую же конструкцию имеют эгрегоры. Сто- рона волчка с перекрестием как бы говорит: «Нет преград для человека сознательного!»

В тундре любая вещь имеет свою историю, отпечатки времени в ее формах и деталях. Глядя на нее, можно понять особенности и мастерство ее изготовителя, кото- рые могут выразить философию и эстетические взгляды даже целого народа. Особенно это присуще шаманской атрибутике. Простых вещей не бывает. Все предметы четко распределены по месту и назначению. Каждый предмет шамана имеет свою энергетику и ритмы.

Ручка волчка «воспринимает и запоминает» энер- гию Магмы Земли, которая есть Сила, связывающая человека и Вселенную. Эта сила проявляется в виде двух энергетических потоков, образующих энергети- ческий потенциал человека (см. рис. 79). Весь окружа- ющий вещественный мир впитывает проходящие че- рез него волны энергии, в том числе и те, что создаются нашими мыслями и состоянием. Раньше ша- маны говорили, что свойство вещественного мира за- поминать ритмы и волны, путешествующие по Вселен- ной, удивительно. Но еще удивительнее свойство человека считать собственные ритмы с разнообра- зных предметов (предсказательный волчок, посох, бу- бен шамана) и реагировать на них. Отсюда, видимо, истекает непрерывная цепь событий и их следствий, как плохих, так и хороших, то есть карма. Несмотря на то, что многие пытаются привязать понятие кармы только к людям, кармические волны могут рождаться и от независимых сторонних объектов. Организм человека реагирует абсолютно на все волны и ритмы

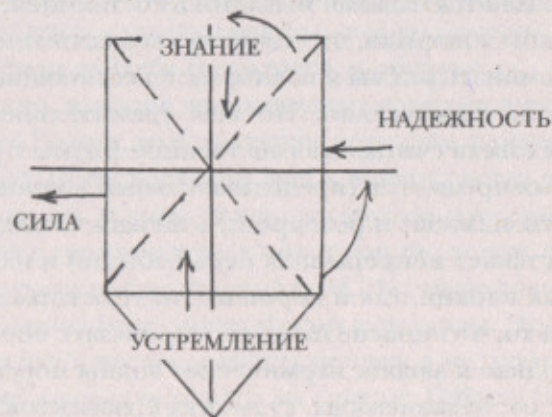

Рис. 84. Устройство ненецкого чума

Вселенной. Многие люди не раз испытывали, как соде- янное, особенно плохое, возвращается обратно к ним, подобно бумерангу. Старики говорят, что сложнее об- стоит дело с иным типом кармы, то есть с реакцией ве- щественного мира на наши мысли и поступки. Всегда существует своеобразная логическая связь: поступок — резонанс. Видимо, поэтому мой отец просил дядю Яр Манто очень осторожно работать с предсказательным волчком. Волчок является как бы «проводником» от грешной Земли до Неба Господнего, и обратно...

Возможно, история волчка уходит корнями в куль- ты Древнего Египта, то есть старше искусства шаманов. «Перевернутый пирамидкой вверх волчок, когда его втыкают в землю, устраняет вокруг себя геопатогенное воздействие и гармонизирует пространство вокруг ша- мана», — так рассказывал мне мой отец. На севере только у ненцев жилище (чум) имеет форму пирамиды. Чум — гениальное изобретение древних ненцев, в незапамят- ные времена переселившихся на север с Тибета. Чум представляет собой легкое сооружение конической

формы с деревянным каркасом из жердей и покрытое шкурами, сшитыми вместе. Диаметр среднего чума составляет примерно 4,5 метра, высота — около 3 метров (см. рис. 84). Входное отверстие всегда направлено на юго-восток или строго на восток. До сих пор в северной суровой тундре стоят группками, как дикие гуси, серые чумики ненцев. С малых лет мне довелось испытать благодатное воздействие чума. На всю жизнь осталось связанное с ним ощущение уюта и тепла, когда в тундре трещит мороз; чувство покоя, когда в удушающей пурге свистят колючие ветры. В чуме хорошо заживают раны, легко переносятся болезни. Наравне с пирамидами Египта и Тибета, ненецкий чум — это дар природы и древних цивилизаций.

Из древних ненецких легенд известно, что волчок (сюрна') шамана воспринимается как маленький символ Великой Гармонии. Энергия и информация Неба (ненецк. Нум) передается на Землю (ненецк. Я'по) в область действия волчка, а затем переходит к шаману, выявляя у него особые качества. Все плохое сбрасывается на скрещенные линии, вырезанные на волчке, и сжигается как противодействующие силы. Властелин духов — шаман использует все эти энергии в собственных целях, усиливая свои способности, укрепляя здоровье, продлевая молодость и жизнь.

Те, кто пользовались волчком для предсказаний, никогда не обманывались. Старики раньше говорили: «Что покажет волчок, так и будет!» Ведь все материальные объекты природы можно представить как набор волн с разными периодами колебаний — от миллионов лет (смена геологических эпох) до миллионных долей секунды (световое и другое «жесткое» излучение). И человек как часть природы имеет собственный набор волн и ритмов, подчиняющихся общим Законам Вселенной. Мы дейст-



Рис. 85. Разворот сторон сюрны'. Зарубки соответствуют числам: 1, 2, 3, 4 и 5. Пирамида приравняется к числу 6

вительно живем в мире полном тайн, где все друг с другом взаимосвязано, где одно активно влияет на другое. Одна из таких тайн — секрет зарубок на специальных ненецких «счетных» палочках* и магических волчках шаманов. Раньше у ненцев не было письменности. Счет вели с помощью зарубок, приписывая им небесное (Божественное) происхождение. Каждое число от единицы до десяти имело собственное смысловое значение, благодаря которому слово воспринималось более глубоко. Такое понимание исходит из знания того, что на жизнь и непосредственно на самих людей оказывают влияние космические колебания и ритмы. В древности у ненцев сказанное слово было единственной возможностью как-то обозначить, назвать явления окружающего мира, чтобы сделать их понятными. Тем не менее слова

* Имеется в виду архаичный ненецкий календарь в виде плоской дощечки с вырезанными штрихами и крестиками — обычными днями и праздниками.

остались лишь отражением действительности и выполняли роль знаков и символов для описания всего того, что существовало и было узнаваемо.

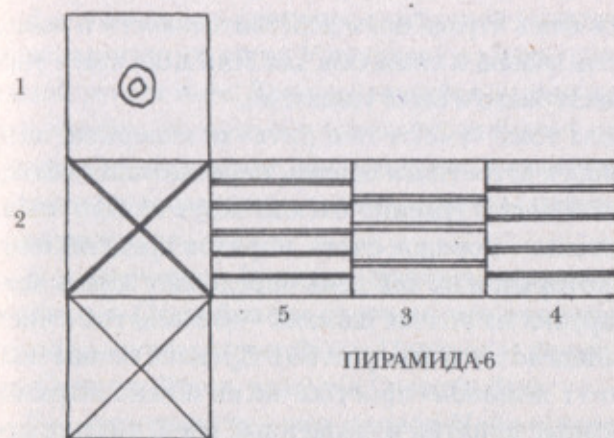
Числа тоже «умеют говорить» и, наверное, впервые человек встретился с ними, пересчитывая пальцы на руках и ногах. Именно отсюда ведут начало числовые системы — порядок счета, порядок представления чисел, который и по сей день определяет жизнь человека. Зарубки на волчке шамана — это «святые» числа от единицы до пяти (см. рис. 85). Древние ненцы полагали, что с помощью простых чисел можно выразить религиозные понятия и священные идеи. «Будьте просты, как трава и лесные растения», — наставляли молодежь старейшины. Это означало, что нужно иметь пылкий ум и держать открытой душу, чтобы тебя осенила красота священной истины. Постепенно древние мудрецы обнаружили связь между звуками и числами:

1 — «единица» (ненецк. опой) символизирует единство, а следовательно, и покровительство Отца Бога — Духа Святого. Это число считается у ненцев счастливым, символом любого обновления.

2 — «двойка» (ненецк. сидя) — противоположность единице. У ненцев она «злое» число, отражающее свет и тень, двойственность, то есть покорность влияниям темных сил и Дьявола. Человека сжигают страсти, и ему нужна защита светлых духов.

3 — «тройка» (ненецк. няхар) — символ святости. Этим числом раньше ненцы клялись. Оно заключает триаду: Небо — возвышенное, Земля — жизненное, Ад — падшее. Три — это число счастья и успеха.

4 — «четверка» (ненецк. тет) — у ненцев число целостности и олицетворяет четыре стихии (огонь, земля, вода, воздух) или четыре четверти суток (утро, день, вечер, ночь).

5 — «пятерка» (ненецк. самблянг) — магическое число гармонии и силы. У человека по пять пальцев на каждой руке и ноге. Если крутящийся волчок покажет пять зарубок, то можно сказать, что тот, кому предназначалось предсказание, восприимчив к влиянию всего светлого на земле: света солнца, красоты цветов, зелени лесов и трав...

6 — «шестерка» (ненецк. мат)* — совершенное число счастья. Старейшины считали, что оно находится под покровительством Духов Предков и шести небесных Светлых Духов, включая Святого Духа.

7 — «семерка»** — это символ Неба и всего Космоса, так как Небо и Земля имеют по семь слоев. Человеческие органы чувств связаны с семью важнейшими отверстиями: двумя глазами, двумя ноздрями, двумя ушами и одним ртом. Известно также предание о семи мудрецах и о семи дарах Святого Духа.

8 — «восьмерка» (ненецк. сидтет) — вдвойне счастливое число. Два раза по четыре (ненецк. сидя тет) приносит двойное благополучие. На Севере считается, что восемь — это символ жизни после смерти, и петля «круга времени», бесконечности. Все самое необычное, самое прекрасное сразу же именуется восьмым чудом света. Это число сравнивают с совершенством женского тела, имеющего восемь физиологических отверстий***.

* Цифры более пяти получаются, если волчок вертеть два раза с последующим сложением полученных результатов.

** Ненецкое звуковое обозначение числа семь И. Ядвене привел.

*** Это утверждение не соответствует действительности. Вероятно, число восемь сравнивают с женщиной по каким-то другим причинам.

9 — «девятка» (ненецк. хасава ю' — дословно «мужская десятка»*) — это символ совершенства, символ избранных. Девять месяцев длится беременность женщины, то есть это число отражает период формирования новой человеческой жизни.

Волчок шамана приводит к идее «вечного возвращения на круги своя» и олицетворяет «круг времени». Судьба по представлениям древних шаманов не сверхъестественная предопределенность, а природное соотношение прошлого, настоящего и будущего. «А еще... по причине нарушения многих законов жизни в людях охладает любовь», — было сказано об этом две тысячи лет назад. Прошлое, настоящее и будущее — это объекты сильнейшей любви. Кто не любит своих родителей, себя и свою жизнь, какая бы она ни была? Все хотят жить. Волчок (сюрна') шамана — это ключ от взаимосвязи с Высшими силами Небес и Земли. Точное знание о нем кануло в Лету, и только память о его свойствах передавалась из уст в уста от посвященных шаманов другим посвященным. Благодаря этому информация о волчке дошла до наших дней.

Истинный северянин всегда хотел во что-нибудь верить — таков разумный голос души человека, без этого жизнь в условиях суровой тундры становится бессмысленной. Шаманы искали обитаемые миры и судьбу во Вселенной, ни на мгновение не сомневаясь, что если человек рожден на Земле, в данной стране, в таком-то поселке или стойбище, то это не случайно. Это его земной Путь и Судьба, назначенная ему Отцом-Не-

* С точки зрения шаманизма, 9 — число абсолютное, заключающее в себе все остальные числа. В паре с нулем оно может восприниматься, как десять. На числе 9 заканчивается ряд священных чисел.

бом (куда он так стремится) и Матерью-Землей (откуда он так рвется душой). Это его программа земной жизни. Таков Закон Вселенной: человек несет ответственность за свой Мир — внутренний и внешний. Об этом говорили шаманы-старейшины, владеющие скрытым знанием о священных предметах. Бубен, посох и предсказательный волчок обладают своим собственным личностным поведением... Скрытое знание избранных людей — это идея о вещах шамана, которая не совпадает ни с какой другой идеей о простых предметах. Старики говорят, что до сих пор посвященные живут замкнутым кругом внутри круга всего простого человечества. Этот круг является как бы тайной жизнью внутри повседневности. Сегодня на Севере таких людей почти не осталось. Они не нашли себе преемников, то есть преданных учеников, которые смогли бы пройти долгую и трудную подготовку, чтобы не исказить уникальные знания. Постепенно северная молодежь стала ленивой и слабой при советской власти; болтливой и продажной при современном строе. Избранные старики совсем замкнулись в себе и унесли тайные знания с собой в могилу. Поэтому нам, потомкам истинных шаманов Сибири, трудно в духовном становлении. Нужен очень опытный наставник. Хотя уверен, что в своем духовном поиске человек не должен опираться на какое-то одно учение. Собирая знания отовсюду по крупице и устремляясь ввысь с молитвами к Духу, он находит собственное понимание мира, свою философию и логику, основанную на глубинном внутреннем понимании своей жизненной задачи на Земле.

Возможность получать духовные знания лежит в устремлении к Идее. Степень полноты светлых знаний определяется высотой и силой притяжения Идеи. Воля к открытию своих возможностей поддерживается

устремлением души и сердца к Святому Духу и раздвигает занавес, покрывающий Истину. Тот, кто ищет, — найдет... Под истиной понимается ее источник — Бог. Найдя Его, ты все поймешь и все узнаешь.

Черный камень и другие техники концентрации

Гладкий камень черного цвета используется для предсказаний подобно тому, как испокон веков с той же целью созерцают кристалл кварца или зеркало. Гавайские шаманы помещали его в так называемую калабасу, небольшую тыкву с вынутой сердцевинкой, и поливали поверхность камня водой. Когда он начинал высыхать, на нем образовывались темные фигуры из мокрых пятен, по характеру которых судили о причинах возникновения болезни.

На толковании увиденных картин основано великое множество различных предсказательных приемов медитативного содержания. К ним относятся, помимо концентраций на зеркале и кристалле, о которых говорилось выше, расшифровка фигур из налипшего в воду воска или олова; созерцание черной краски, налитой в ладонки девственницы; рассмотрение на очищенной от мяса лопатке крупного животного выступивших трещин, которые образуются, если кость проткнуть раскаленным наконечником; суждение о будущем по внутренним органам животных и т. д. Когда целитель смотрит пристально — удерживает зрачки в неподвижном состоянии и не моргает, изначальные символы начинают менять свои очертания и нередко приобретают вид вполне ясных и устойчивых картин и даже сюжетов с эффектом внутреннего движения. Но стоит зрачку лишь дернуться, от сложившегося образа не остается и следа, поэтому предсказатель, решивший так получить ответы на свои вопросы, долго тренирует

мышцы глаз, привыкая не обращать внимания на резь и слезы. В конце концов он награждается умением понимать то, о чем обычный человек даже не может догадываться. М. Ф. Лонг в книге «Тайное знание древних кахунов» приводит пример такого видения образов на черном камне. Его повествование основывается на рассказе старого гавайца-кахуна (шамана), которого молодые родители пригласили лечить маленькую дочку: «Он нашел несколько очень разгневанных духов и увидел какую-то весьма возбужденную даму из плоти и крови, которая, как он предположил, являлась бабушкой девочки. Какун задал молодым людям несколько вопросов, чтобы утвердиться в своих предположениях. Он сказал им, что старуха сильно обижена и пожаловалась духам родственников на своего сына и невестку. В результате духи напали на ребенка». Вначале молодой отец не поверил шаману, но вскоре выяснилось, что так оно и есть. Его мать послала проклятие на него и свою невестку за то, что сын перестал заботиться о матери и, вопреки обещаниям, не назвал дочь в ее честь. Духи, услышавшие эти жалобы, нашли самое уязвимое место в семье сына — его ребенка. Когда старуха узнала об этом, то, испугавшись за внука, призналась во всем и поспешила к кахуну. Какун отчитал всех за дурное поведение и в качестве искупления наказал изменить девочке имя, что и было сделано. Вскоре девочка выздоровела без какого бы то ни было другого лечения.

«Воск Ярого»

Древние славяне, а также другие народы, использовали для диагностики заболевания специальную свечу, сделанную девушкой из чистого пчелиного воска.



Рис. 86. Хакаска В. Шалгынова делает диагностику с помощью свечи. Фото из архива ОИП «Мезосознание α»

В качестве фитиля использовалась скрученная льняная нить. Таковую свечу называют «воск Ярого» (от древнеславянск. ярый — горячий, пышущий жаром, плодovitый). По характеру наплывов воска на свече и цвету пламени судят о том, каковы у больного шансы. При этом свечу ставят в непосредственной близости от страждущего. Если свеча горит ровно и воск не оплывает, то значит, больной скоро пойдет на поправку, особенно если огонь «перемигивает». Желтое пламя — к выздоровлению, а красное — к непредвиденным осложнениям, горю. Появляющиеся на свече наплывы наводят на мысль о проклятии. Если при этом пламя свечи тусклое или с черным дымом, то болезнь будет затяжной и, возможно, закончится трагически.

Когда выяснены общие сведения, начинают искать «гнездо» злых духов. Целитель берет свечу и начинает водить ей по часовой стрелке вокруг больного

(см. рис. 86). При этом он удерживает свечу так, чтобы она всегда была направлена к пациенту одной стороной. Если наплывы образуются ближе к больному, с его стороны, значит, причина его нездоровья кроется в неправильном образе жизни, а если с противоположной, то на несчастного навели порчу. Обильный дым, возникающий на одном месте около тела, означает, что именно здесь скрываются негативные силы. Пересечение линий наплывов — к осложнениям, а если воск скапливается у основания, означает, что больной окружен злыми духами со всех сторон. Если пламя тусклое, много дыма, а когда целитель ищет зоны вторжения, свеча внезапно гаснет, — это говорит о том, что больной совершил очень тяжелый проступок, и, если не покается в содеянном, то скоро умрет. В случае если пациент противится и не признается в своих прогрешениях, целитель чаще всего отказывается его лечить.

Пульсовая диагностика

Определение типа пациента и характера болезни по пульсу — задача сложная, требующая особых навыков и непосредственного опыта. Лучшими специалистами в этом деле можно назвать тибетцев, хотя когда-то такая методика практиковалась по всей Южной и Восточной Сибири — в Бурятии, Тыве, Монголии, а также в Калмыкии.

Пальцы целителя, исследующего пульс, должны быть теплыми и не иметь мозолей. Всего он должен проанализировать по сто ударов на каждой руке. У мужчин вначале прощупывается пульс на левой руке, причем целитель делает это правой рукой. Для женщин — наоборот: обследуется левой рукой правая рука.



Рис. 87. Постановка пальцев целителя при пульсовой диагностике.
Фото из архива ОИП «Мезосознание α»

В диагностике участвуют три пальца — указательный (цён), средний (кён) и безымянный (цзяк). Они ровно, с нажимом накладываются с внешней стороны на запястье под большим пальцем больного так, чтобы между ними оставалось пространство в 2–3 мм (см. рис. 87). На левой руке пациента-мужчины под верхней частью указательного пальца целителя будет находиться так называемый пульс сердца, а под нижней — пульс тонкой кишки. Оба положения отражают характер огня. Средний палец прощупывает состояние стихии «земля»: пульс селезенки будет вверху, а пульс желудка — внизу. Верх безымянного пальца наложится на пульс левой почки, а на них придется мистический пульс самсеу, что вместе составит стихию воды. После этого целитель меняет руки: свою и болеющего мужчины. Теперь указательный палец вверху лежит на пульсе легких, а внизу — на пульсе толстой кишки (стихия «металл»). Верхняя сторона среднего пальца обследует

пульс печени, а нижняя — пульс желчного пузыря (стихия «дерево»). Состояние воды отражается на пульсе правой почки, прощупываемом верхней частью безымянного пальца, и пульсе мочевого пузыря, снимаемом нижней частью. Пульсы правой руки женщины соответствуют пульсам левой руки мужчины, и пульсы левой руки женщины приравниваются к пульсам правой руки мужчины.

У здорового среднестатистического человека на каждый дыхательный цикл приходится пять биений пульса, по числу первоэлементов: выдох — два биения (земля и вода), пауза — одно (металл), вдох — два (огонь и дерево). При болезнях льда число ударов будет менее пяти (четыре — начальный этап болезни, три — средний, два — предельный, один — смертельный). При болезнях огня количество биений бывает выше, чем обычно: шесть ударов — первичный жар, семь — средний, восемь — высокий, девять — очень большой, десять — непереносимый. Помимо этого, пульс холода бывает слабым, медленным, вялым и глубинным биением; пульс жара — сильным, резким, быстрым и поверхностным биением; пульс пара, который часто берется в тибетских медицинских трактатах за эталонный, среднестатистический, — тягучего, мягкого, равномерного и спокойного биения. То или иное биение в пульсах обследуемых органов говорит о состоянии этих органов на текущий момент.

Помимо тех, о которых говорилось выше, опытные целители насчитывают десятки разновидностей пульсов трех изначальных типов и, поскольку эта методика тесно связана с астрологией Зурхай, могут делать прогнозы событий на отвлеченные от медицины темы. Описывать словами характер биения специфических пульсов совершенно бесполезно. Только

упорство, пытливость ума и практика, желательно на первых порах под руководством наставника, могут принести понимание.

Панцирь Черепахи

Панцирь Черепахи — это сосуд круглой формы с невысокими краями, служащий для исследования мочи больного. Также он может применяться и для других предсказательных целей, например для поиска преступников. Принято считать, что эта техника сугубо тибетская, однако распространена она довольно широко — от мыса Доброй Надежды в Африке до побережья Северного Ледовитого океана. Не так давно в средствах массовой информации промелькнула заметка о случае в ЮАР, который имеет прямое отношение к рассматриваемой теме. Неизвестный подонок изнасиловал зулусскую девочку семи лет от роду. Чтобы вывести негодяя на чистую воду, отец девочки призвал на помощь местную шаманку Ласунгу. Несчастливая малышка в это время была без сознания. Чтобы она очнулась, Ласунга пожевала красный порошок и сплюнула его девочке в рот. Затем шаманка стала дуть ей в рот, пока малышка не открыла глаза. Девочка произнесла имя насильника: Тобуку. Тогда Ласунга собрала всех жителей с таким именем и велела им помочиться в глиняные горшки. Посыпав содержимое красным порошком и сделав предсказание по увиденному, шаманка указала на одного из испытуемых и пообещала, что через два дня он умрет. Так все и произошло, а девочка была вылечена знахарскими методами.

Тибетская техника выявления вторгшихся злых духов по моче больного довольно сложна. Вначале пациенту предлагают помочиться в большую чашу-панцирь



Рис. 88. Панцирь Черепахи:

а — «мужской щит»: I — небожители, II — люди, III — демоны, IV — духи кладбища, V — духи дома, VI — духи поля, VII — предки по отцовской линии, VIII — больной, IX — потомки по отцовской линии; *б* — «женский щит»: I — небожители, II — люди, III — демоны, IV — духи кладбища, V — духи дома, VI — духи поля, VII — предки по материнской линии, VIII — больная, IX — потомки по материнской линии

и, не сдвигая ее с места, ведут осмотр, пока жидкость еще теплая. Различают два вида предсказаний: на мужчину по так называемому верхнему щиту Черепахи, и на женщину — по нижнему щиту Черепахи. Сторона, которая во время мочеиспускания находилась ближе к пациенту мужского пола, считается восточной. Если же больная — женщина, то ее край «панциря» будет западом. Далее на чашу накладывается сетка, делящая окружность на девять частей: восемь сторон света и центр, олицетворяющий самого пациента (см. рис. 88). Восточная сторона «мужского» щита символизирует участие в болезни других людей. Для «женского» щита «люди» будут находиться на западе. Юг обоих щитов отражает духов предков, а север — потомков. Небожители, духи кладбищ, духи полей и демоны располагаются по угловым

секторам, а духи дома помещаются напротив влияния людей. Целитель, определив все направления, внимательно следит за происходящим в чаше, отмечая все изменения: цвет, испарения, пузыри, пена, внутренние течения, создающие рисунки, и т. д. Обнаружив, что в одном из секторов моча имеет различия, он делает вывод о воздействии того или иного класса духов. Если моча имеет странный вид в центре чаши, то это означает, что больной сам повинен в своих страданиях, потому как ведет неправильный образ жизни. Сделав диагностику, целитель назначает лечение. Например, если в секторе, отвечающем за состояние предков, появились символические очертания негативного характера, то шаман-целитель назначает ритуал примирения и жертвоприношения в их, предков, честь. При камлании он учитывает саму форму появившихся в панцире изображений, каждое из которых отождествляется с конкретным персонажем потустороннего мира — духом или предком. Одни и те же символы, возникшие в разных секторах, могут трактоваться как положительно, так и отрицательно. Следующие таблицы, взятые из тибетского медицинского трактата «Вайдурья-онбо» — «Голубой берилл» (XVII в.), согласно преданию были переданы Ютхокпе Старшему великой дакиней Лэки Ванмо*:

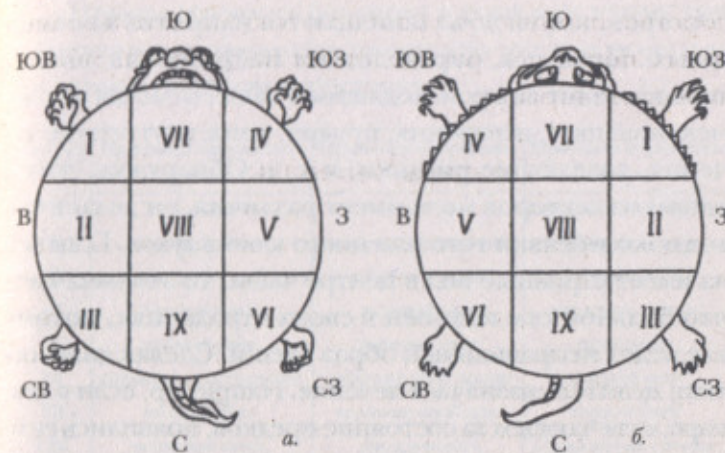
Сектор	Благоприятные очертания	Неблагоприятные очертания
I	диадема	скала
II	гора или замок	жидкий жир
III	разрушенный замок	обезьяна
IV	семена горчицы и оружие	чаша с водой
V	скала и желтый цвет	обломки и черепки
VI	женщина	собака и черная веревка
VII	торма	гной
VIII	зеленое дерево	труп
IX	меч	красные линии и сине-зеленый цвет

* По переводам Ю. Парфионова.

Принадлежность больного к тому или иному типу определяется преимущественно по цвету и испарениям мочи в различных секторах:

Сектор	Признаки нарушения холода	Признаки нарушения жара	Признаки нарушения пара
I	белый цвет	желтый цвет	клубящиеся испарения
II	черный цвет	завихрения испарений	клубящиеся испарения
III	красно-коричневый цвет	волнение мочи	желтый цвет
IV	черный цвет	зеленый цвет	красные линии
V	черный цвет	зеленый цвет	лучи света
VI	клубящиеся испарения	черно-желтые линии	зеленый цвет
VII	желтый цвет	черно-желтый цвет	черный цвет
VIII	волнение мочи	прозрачность	образование пленки
IX	изображение меча и красных линий	красно-коричневый цвет	образование плотной пленки

Преобладание в человеческой моче холода зеленого цвета и отсутствие испарений, запаха и пузырей свидетельствует о скорой смерти. Красная или оранжевая моча с запахом гнили предвещает смерть от болезни огня, а темно-зеленая, с узором из линий — от нарушений пара. Для выявления общих изменений, если они отсутствуют, рекомендуют добавить в мочу какое-либо вещество, способное подавлять доминирующую энергию. Например, чтобы смягчить холод, в мочу подмешивают горячительные средства (корицу, черный перец и т. д.), а чтобы нейтрализовать жар — прохладительные (сандал, камфора и т. д.). После этого мочу подогревают вне зависимости от тех или иных примесей и смотрят, какие в результате появляются символы.

Впрочем, единого мнения насчет того, как надлежит истолковывать те или иные фигуры и их

комбинации в панцире Черепахи, не существует. Разные источники, по которым составлялся трактат «Голубой берилл», приводят неодинаковые суждения по этому поводу, оставляя возможность практикующему целителю проникнуть в суть вещей и самому докопаться до истины.

VII. КАМЛАНИЯ

СВЯЩЕННЫЕ КРУГИ И ДОРОГИ

Слово «камлание» вошло в обиход из языков тюркской группы, где оно означает любое ритуальное действие, совершаемое шаманом (камом), будь то исполнение гимнов в честь духов, предсказательная практика, искусство транса, толкование сновидений, сеанс целительства и т. д. Этнографы давних времен в своих записях о технике камлания упоминали скупое, удовлетворяясь лишь поверхностными описаниями, и тут же высказывали скепсис, называя действия шаманов мнимыми, гипнотическими и шарлатанскими. Вот как, к примеру, в конце XVII века Избрант Идес описывает камлание эвенкийского шамана (в оригинале — «дьявольского дел мастера», «колдуна», «обманщика»): «Когда он собирается шаманить, берет в левую руку тунгусский барабан, а в правую плоскую палку, обтянутую шкурками горных мышей, высоко прыгает с ноги на ногу, отчего все его тело трясется и железные пластинки [на одежде] производят страшный шум. В это же время он бьет в барабан и, закатив глаза вверх, издает страшный медвежий рев, и производит

отчаянный шум. Все это лишь предварительная игра. Колдует же он следующим образом. Если тунгусы хотят разыскать украденное или стремятся узнать что-либо другое, они должны прежде всего заплатить шаману — тогда он проделывает все вышеописанное, прыгает и воет, пока черная птица не сядет на крышу его дома, имеющую сверху отверстие для выхода дыма*. Как только он увидит птицу (внутренним зрением), он падает без чувств на землю, а птица тотчас же исчезает. Когда он пролежит без сознания, как мертвый, четверть часа, он вновь приходит в себя и сообщает вопрошающему, кто его обокрал, или что-либо другое, что тот хотел узнать. Все, что колдун говорит, будто бы так и сбывается».

К сожалению, подобными повествованиями грешат и многие современные этнографы, описывая внешнее впечатление («шаман заскрежетал зубами», «послышался рев», «глаза остекленели» и т. д.), но не суть, которая, явившись из глубин сознания, изливается в виде особого танца и специфической модели поведения. Для постороннего наблюдателя действия шамана кажутся лишенными смысла, абсурдными, но это не так. Каждый звук, доносящийся из горла шамана, каждый элемент танца — это символ, хорошо знакомый посвященным.

Любое ритуальное действие так или иначе производится по кругу (по ходу Солнца или против хода). Это правило — основа всех шаманских систем. В известном произведении Г. Лонгфелло «Песнь о Гайавате», созданном по мотивам фольклора североамериканских индейцев, главный герой так наставляет свою жену:

* Имеется в виду железная птица, которая прилетает к шаману и уносит его в другие миры, где он получает ответы на свои вопросы.

Ты должна сегодня ночью
Дать полям благословенье,
Ты должна волшебным кругом
Обвести свои посевы,
Чтоб ничто им не вредило,
Чтоб никто их не коснулся!

В час ночной, когда все тихо,
В час, когда все тьмой покрыто,
В час, когда Дух Сна, Нэпавин,
Затворяет все вигвамы,
И ничье не слышит ухо,
И ничье не видит око,—
С ложа встань ты осторожно,
Все сними с себя одежды,
Обойди свои посевы,
Обойди кругом все нивы,
Только косами прикрыта,
Только тьмой ночной одета.

И обильней будет жатва;
От следов твоих на ниве
Круг останется волшебный,
И тогда ни ржа, ни черви,
Ни стрекозы, Куо-ни-ши,
Ни тарантул, Соббикаши,
Ни кузнечик, Па-пок-кина,
Ни могучий Вэ-мок-квана,
Царь всех гусениц мохнатых,
Никогда не переступят
Круг священный и волшебный!*

Круг — это символ основы жизни, бесконечности времени и пространства. «В непрерывном круге жизни есть двенадцать ступеней трансформации,— говорит потомственный афро-американский шаман Вилберт Аликс (Нью-Орлеан).— Каждый человек проходит эти изменения, когда рождается на первой ступени, достигает духовного рождения, или, иначе,

* Перевод И. Бунина, 1898 г.

зрелости в середине круга, умирает на двенадцатой ступени и вновь рождается на первой».

Движение вперед соотносится с югом, но начало самого движения, первый этап восхождения, — это восток. У монголов до сих пор слова «вперед» и «юг» являются синонимами, равно как и слова «назад» и «север». «Право» и «запад» обозначаются одним словом «баруун», а «лево» и «восток» — словом «зуун». Для очищения, разрушения враждебных сил, изгнания злых духов используют силу противостоа, то есть движение с запада на восток. О таком перемещении часто упоминается в древнеславянских заговорах от «нечестивых» духов: «Стану я <...>, пойду из западу в восток. Поднимается царь грозная туча и под грозною тучею мечетца царь гром, царица молния. Как от царя грома и от царицы бежат враги и дьяволы лесные, водяные и дворовые, и всякая нечистая тварь в свои поместия — под пень и под колоду, во озера и во омуты, и так бы бежали и от живущих во оных хоромах, от меня <...>, бежали всякие враги и дьяволы лесные, водяные и дворовые под пень и под колоду, во озера и во омуты безотпятно, безотворотно, век от веку, отныне и до века, аминь»*.

При обряде охранения живых от беспокойных духов умерших также совершается обход против часовой стрелки. У хакасов этот ритуал известен под названием «хурай-лааны». Во время похорон вдова трижды обходит с запада на восток телегу с гробом, держа в руках деревянную чашку с молоком от черной коровы, и произносит слова оберега: «Хурай, хурай, хурай». Затем это молоко пригубляют все члены семьи покойного.

*Текст найден Ц. Ефименко в старинной рукописи. Приводится в собрании М. Забылина «Русский народ».



Рис. 89. Танец шаманок. Старинный этнографический рисунок

Чтобы приблизиться к пониманию философии и постановки камлания, следует обратиться к одной из самых важных частей шаманского учения — к идее



Рис. 90. Тувинский шаман Монгуш Лазо совершает обход участниц конкурса «Дангына» (12 декабря 2002 г.). Фото из архива ОИП «Мезосознание α»

распределения духовных сил по сторонам света. Согласно системе Карци огонь как самая тонкая стихия противостоит земле — самой тяжелой стихии (см. рис. 12.2). Одновременно с этим огонь также находится на разных полюсах с водой, как стихией ему противоположной (см. рис. 12.3). В первом случае под огнем понимаются «огненные небеса» — основа существования всего живого, а во втором — материальное тепло восходящего Солнца. Анализ различных взглядов на один и тот же первоэлемент привел к понятию четырех священных кругов, два из которых являются созидательными и два — гармонизирующими. Юг при любой комбинации стихий отождествляется с небом и верхом, но в созидательных кругах — это духовное небо (огненное или водяное), а в гармонизирующих — это видимое (земное) небо или солнечная обитель (т. е. дом духов Солнца). При созидательном построении первоэлементов в оппозиции находятся огонь и земля, воз-

дух и вода, а при гармонизирующем противопоставляются воздух и земля, огонь и вода. Эфир (пространство) при созидании мыслится вне площади круга, а при гармонии — в центре.

Каждая сторона света, представленная в кругах той или иной стихией, имеет цветовую символику: север — черный, юг — красный, восток — синий (голубой), запад — белый, центр — желтый. При крестообразном



Рис. 91. Тропа Ульгени. Изображения по ходу следования снизу вверх: ханский дом, жертвенная лошадь, тугаса с подношениями, жертвенник с березой, жилище Богдыхана, Бобырганынг Кёёчэ («блудливый бог»), девять зыбунов, Кёгуш (страж пути), водные вместилница синих и белых песков, место выше небес, Белый Ульген и его посланник. По публикации Г. Н. Потанина

соединении противоположных направлений получают две дороги — красная, с севера на юг, и синяя (черная), с запада на восток. «Красная дорога — путь добра, — считают индейцы сиу, — она ведет из страны Великана [Север] туда, куда мы обращены [Юг]. Черная дорога ведет из страны, где живут громовые духи [Запад], в сторону восходящего Солнца [Восток]. Это страшная дорога — путь бед и войны». Все, что есть во Вселенной, подчиняется влиянию обеих дорог, и для просветления человеку необходимо испытать каждую из них. В начале своего восхождения он идет с севера на запад черно-белым путем, затем преодолевает препятствия синей (бело-синей, голубой) дороги, следуя с запада на восток, а в конце поднимается сине-красным путем с востока на юг. Эту объединенную S-образную красно-синюю (по существу) дорогу шорцы называют Улгенинг йолы — Тропа Ульгения (см. рис. 91). Она ведет в высшие области Вселенной. Достигнув юга, точки прозрения и понимания, шаман постигает тайну бытия и становится глашатаем закона Великого Духа.

Четыре философских круга, помимо созидательных и гармонических функций, разделяют понятия небесного и земного, отражая все пути Духа. Каждый из кругов используется для медитаций, а расстановка сил по периметру соответствует расположению символов на шаманском алтаре.

Созидающий небесный круг имеет начало в огне на юге и связан с ритуалами снискания небесного покровительства, нисхождения и заклинания сил Неба (см. рис. 92а). Небесная молния ударяет из огня юга, проходит через дуновение Духа на востоке и Первичный Океан на западе и падает на земную твердь.

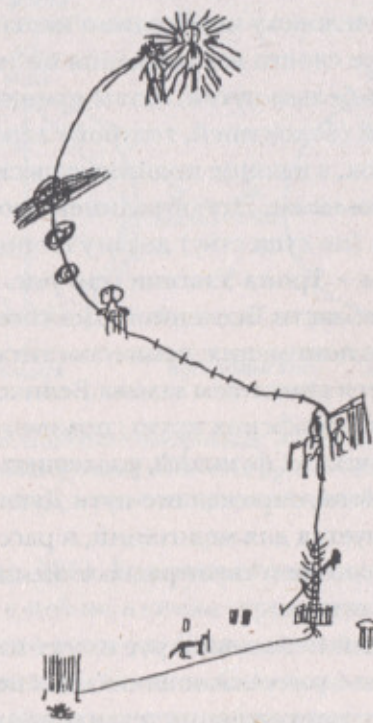
То, что создано, должно подвергнуться упорядочению, для чего и служит гармонизирующий небесный



Рис. 92. Медитационные построения: а — созидающий небесный круг; б — гармонизирующий небесный круг; в — созидающий земной круг; г — гармонизирующий земной круг

круг (см. рис. 92б). Красная дорога этого круга соединяет землю с небом, а синяя стремится из жидкости на западе в тепло востока. Движение начинается на стороне восходящего Солнца. С помощью силы света совершаются предсказания, обращения к силам Неба, поиски вдохновения.

Созидающий земной круг представляет собой молниеподобное движение из страны предков на западе в сторону огненной зари востока (см. рис. 92в). На юге находятся так называемые небесные хляби — источник

животворящей воды, а на севере — ветер перемен. Эта медитативная диаграмма служит для снискания земного покровительства (особенно в битве с врагами), общения с предками, изгнания болезней, заклинаний сил Земли.

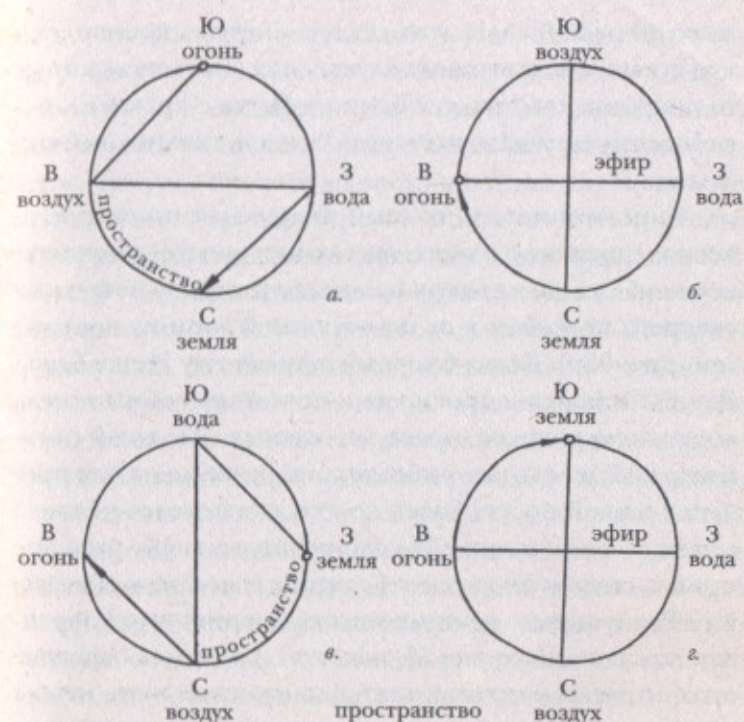
Гармонизирующий земной круг начинает циклическое движение в обители Солнца на юге, проходит через убежище предков на западе и страну ветров на севере и попадает в огонь утренней зари на востоке (см. рис. 92г). Когда биограф шамана сиу Эхака Сапы Дж. Г. Нейхардт спросил его, почему индейцы всегда ходят слева направо, провидец ответил: «Подумай сам — разве не Юг есть источник жизни, разве не оттуда принесен живой побег? Разве не оттуда движется человек к закату своей жизни? И если позволят годы, разве не приближается он затем к Северу, где его волосы седеют? Разве потом не приходит он к свету и мудрости, что лежат на Востоке? И, наконец, разве не возвращается он назад к детству, откуда начал свой путь, чтобы расстаться со своей жизнью и слить ее со всем живым, а тело отдать Матери Земле, породившей его?» Чем больше думаешь об этом, тем глубже видишь смысл, заключенный в этом движении».

ТЕХНИКА КАМЛАНИЙ

Для динамического камлания с бубном и танцами применяются особые схемы перемещений, основанные на описанных выше философских кругах. Каждое новое действие сопровождается строго определенными ритмами бубна. Всего насчитывают восемь базовых ритмов, которые согласуются с восемью чокырами чело-

* Сравни с высказыванием В. Аликса, приведенным выше.

века — от Змеи до Тигра. Запись ритмов ведется точками снизу вверх, где одна точка соответствует одиночному удару, а две точки — двум быстрым ударам. Ритмы Змеи (три медленных удара по бубну) используются для обретения решительности, достижения чего-то нового, накопления внутренней силы за счет внешних ресурсов; ритмы Оленя (два медленных удара, два быстрых) — для благополучного разрешения от бремени, разделения во благо, разобщения; ритмы Черепахи (один удар, два быстрых удара, один удар) — для достижения примирения, согласия, подготовки почвы для созидательного процесса; ритмы Быка (один удар, четыре быстрых удара) — для отпора врагу, материального наступления, накопления физической силы; ритмы Цапли (два быстрых удара, два медленных) — для преодоления препятствий на пути к цели, помощи в любви; ритмы Паука (два быстрых удара, одиночный удар, два быстрых удара) — для создания духовного противостояния, выигрыша в спорном деле, насыщения созидательными силами (особенно в паре с ритмами Черепахи), очищения от негативных энергий; ритмы Медведя (четыре быстрых удара, одиночный удар) — для сохранения достигнутого положения, воздвижения преграды между собой и другими, погружения внутрь себя; ритмы Тигра (шесть быстрых ударов) — для обретения могущества, самоотверженности, возможности реализовать себя, отдачи накопленной силы другим при целительстве и обучении*.

Поверхность бубна при священной игре воспринимается как вся Вселенная, каждой части духов которой дается соответствующий вибрационный посыл

* О ритмах см. О. Диксон, И. Ядне «Шаманские практики в кланах Ворона и Малого Лебедя». — М., 2001.

(то есть бубен зрительно делится на девять секторов, как окружности в предсказательных практиках). Извлечение звука нужно начинать с нижней части мембраны, затем следует перейти на середину и закончить ударами в верхнюю часть кожи бубна. Например, в ритме Цапли первые два быстрых удара наносятся колотушкой по низу мембраны, причем всегда слева направо (то есть из дальней точки нижнего яруса к ближней)*, затем шаман бьет один раз в центр бубна (звук будет более глухой) и наконец последний раз по верхней части. Правильно выстукиваемый ритм в совокупности с определенными перемещениями в пространстве круга вызовут ответную ожидаемую реакцию со стороны духов.

Перед проведением камлания шаман расставляет силы на алтаре. Огонь, где бы он ни находился, символизируется источником света — свечой, лучиной, масляной горелкой; воздух — кадильницей; вода — чашей с молоком; земля — табаком, вымоченным в воде или комбухе (настой чайного гриба). Каждый из этих предметов, помимо его основного значения, должно быть отчасти наполнен и предыдущей стихией. Так, горящая свеча отражает стихию огня, которая существует благодаря земле (воску, фитилю, маслу); кадильница с благовониями наполняет воздух ароматом через присутствие огня (горение); молоко используется в камланиях для окропления, когда жидкость набирают в рот и резко выдыхают через чуть приоткрытые губы; размоченный табак набухает благодаря наличию водной стихии. После оформления алтаря совершается обряд прикармливания духов щепотками табака, дымом, мясом и другими угодными для них продуктами. При

* Это правило соблюдается при всех двоянных ударах.

этом необходимо обратиться к высшим силам Неба и Земли и высказать вслух свое уважение ко всем собравшимся духам. Текст обращения может быть, например, таким:

О, Великий Дух, Дед и Отец! Ты — начало и конец всего. Ты пребываешь во всех вещах и поддерживаешь порядок во Вселенной. Ты непостижим, но твои следы мы видим везде. О, Бабушка и Мать-Земля! Ты справедливая мать всем нам, вскормившая своим молоком идущих по твоей груди. Так пусть же шаги наши будут стойкими и не слабеют.

Небесный Отец и Мать-Земля, дайте нам силы для постижения Истины, которая есть суть Ваша Сила.

Мы разжигаем священный огонь и возносим дым на все четыре стороны, для верха и для низа. Пусть этот дым распространится по всей Вселенной и дойдет до всех живых существ — летающих, ходящих, плавающих и ползающих, ведь мы все едины.

Мы благодарим Небесного Отца за стойкость, которую он нам дает. Мы благодарим Мать-Землю за Путь, который она нам предоставляет. Мы возлагаем в этот день дары благодарения большим и малым духам, предкам и стихиям, которые есть дети Великого Отца и Великой Матери, а значит, наши братья и сестры. Мы приносим дары всем духам Вселенной. Пусть будет мир между нами! Я сказал все.

Камлание лучше начинать с медленных ударов по бубну (ритмы Змеи), стоя по направлению к стороне будущего движения. Когда придет чувство спокойствия и равновесия, следует начать перемещение по выбранной схеме и перейти на другой ритм.

Для обретения дара пророчества, связи с предками и достижения материального благополучия

кормление духов начинается с востока по гармонизирующему небесному кругу. Круг камлания также имеет начало на востоке. Практикующий, отбивая ритм Черепахи, идет по ходу Солнца. Оказавшись в исходной точке, он поворачивает на запад, меняет ритм на Тигра и возвращается с заходом на юг и север под бой Паука, Быка или Медведя (см. рис. 93).

Выбор того или иного ритма диктуется смыслом производимого действия. Если при снискании земного покров-



Рис. 93. Схема камлания 1: а – гармонизация сил Неба, поиск вдохновения (ритм Черепахи); б – дорога силы Солнца (ритм Тигра); в – снискание земного покровительства (от предков) для борьбы (ритмы Паука или Быка, ритм Медведя (для себя)); г – итог

вительства требуется духовная защита, то отбивается ритм Паука; если предполагается физическая битва с врагами, то лучше использовать ритм Быка; если камлание нацелено на борьбу со своими страстями, то ритмы разрушения здесь будут неуместны и их следует заменить Медведем.

Для поиска видений, экстаза и путешествий вне тела используется следующая схема камлания (см. рис. 94).

Если на окончание камлания пришлось отрицательные ритмы, их нужно «закрыть» положительными

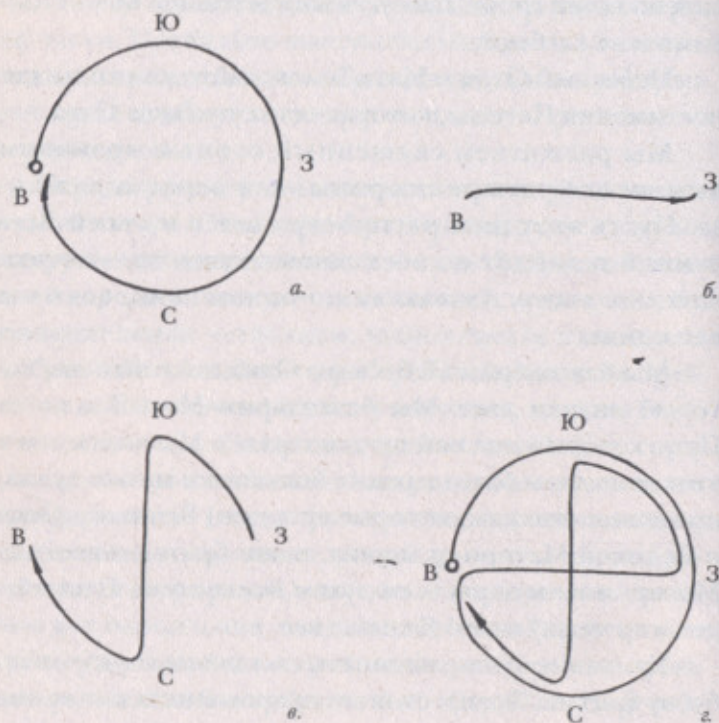

Рис. 94. Схема камлания 2: а – гармонизация сил Земли, приведение в порядок физиологических энергий (ритм Черепахи); б – соединение сил Неба и Земли, нисхождение сил Неба (ритм Тигра, ритм Черепахи (для себя)); в – дорога в Небо (С-З, В-Ю) с преодолением препятствий на пути (З-В) (ритм Цапли, ритм Медведя (для себя)); г – итог

или нейтральными. После Паука уместно отстучать ритм Черепахи, после Быка — ритм Цапли, после Оленя (при негативном использовании) — ритм Медведя.

Кормление духов в этом случае начинается с юга и проходит по гармонизирующему земному кругу.

Помимо этого в целительстве используются два де-гармонизирующих круга для проведения очищений. Камлание начинается с символизации положения больного: направление с юга на север характеризует болезнетворную стрелу с Неба, то есть из стороннего источника, а с запада на восток — стрелу предка, кото-

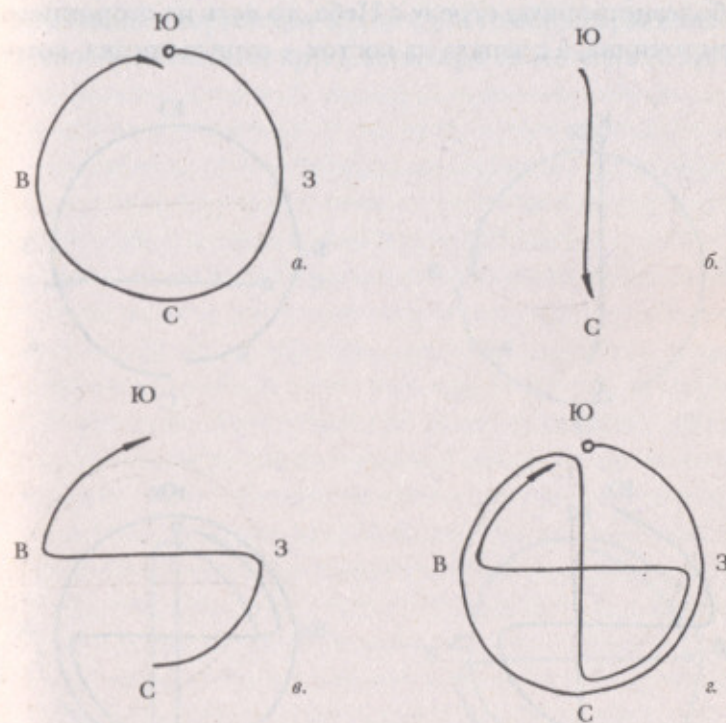

Рис. 95. Схема камлания 3: а — стрела с Неба (ритм Змеи); б — изгнание (ритмы Паука или Быка); в — дорога в Небо с преодолением препятствий (ритм Тигра); г — итог

рая поражает человека с неправильными взглядами на жизнь. Далее совершается изгнание отрицательными ритмами и хождением по кругу против часовой стрелки. После этого происходит закрепление результатов через следование по той или иной дороге Силы.

При подозрении на то, что болезнь пришла со стороны, при заблудившейся душе, при вторжении неутомного духа неизвестного происхождения, при порче, при неясной болезни затяжного характера производят кормление духов с востока по гармонизирующему небесному кругу, несмотря на то, что сам круг

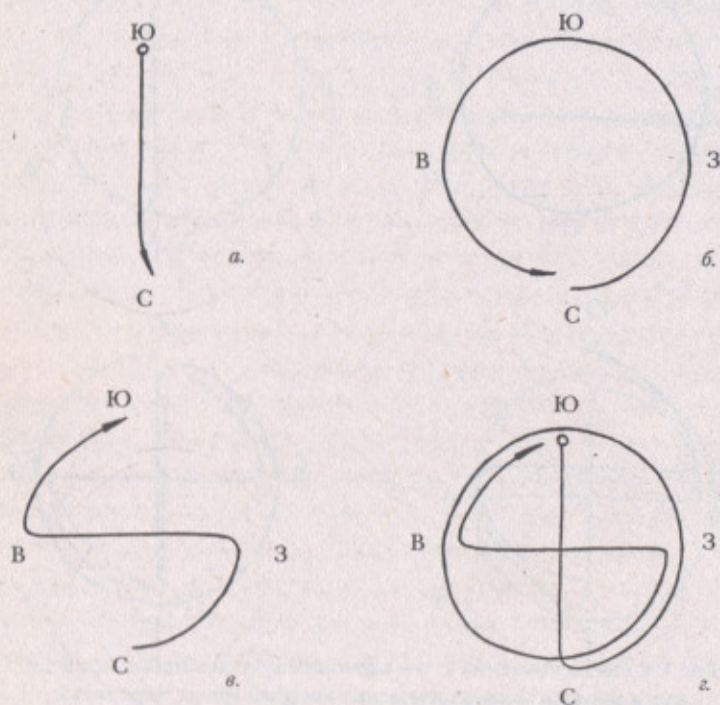

Рис. 96. Схема камлания 4: а — стрела предка (ритм Змеи); б — изгнание (ритмы Паука или Оленя); в — путь Силы с поддержкой Неба (ритм Тигра); г — итог

камлания является небесным дегармонизирующим. Как и в первых двух случаях камлание начинается с места под ритм Змеи (см. рис. 95).

Если человек сам виновен в своих невзгодах и болезнях, ведет неправильный образ жизни, нарушает свои обещания, то очищение ведется по дегармонизирующему земному кругу, а кормление совершается с юга по гармонизирующему земному кругу (см. рис. 96).

В некоторых шаманских обществах до сих пор практикуются особые виды сексуальных камланий, при которых за место действий принимается женское тело как отражение всего мира. В принципе такой подход почти не отличается от вышеописанного и основывается на четырех (пяти) сакральных точках на теле женщины. Ротовая полость приравнивается к югу (обитель духов Верхнего Мира), правая и левая грудь — к востоку и западу (обитель духов Среднего Мира и жилища утренней и вечерней зари), половые органы и задний проход (при очищениях) — к северу (обитель духов Нижнего Мира). «Логично и естественно будет предположить, что в матриархальном обществе женское тело не только считалось священным, но что именно оно находилось в центре внимания участников волшебных и религиозных ритуалов, — пишет исследователь уикканских культов Р. Примасси. — Такой живой алтарь был особенно убедителен, поскольку обладал свойствами рожать и выкармливать новую жизнь. Менструальная кровь, называвшаяся в те времена кровью Луны, использовалась для ритуального нанесения меток на тело иницируемого, а также во время погребальных церемоний с целью обеспечить возвращение души обратно в его же племя».

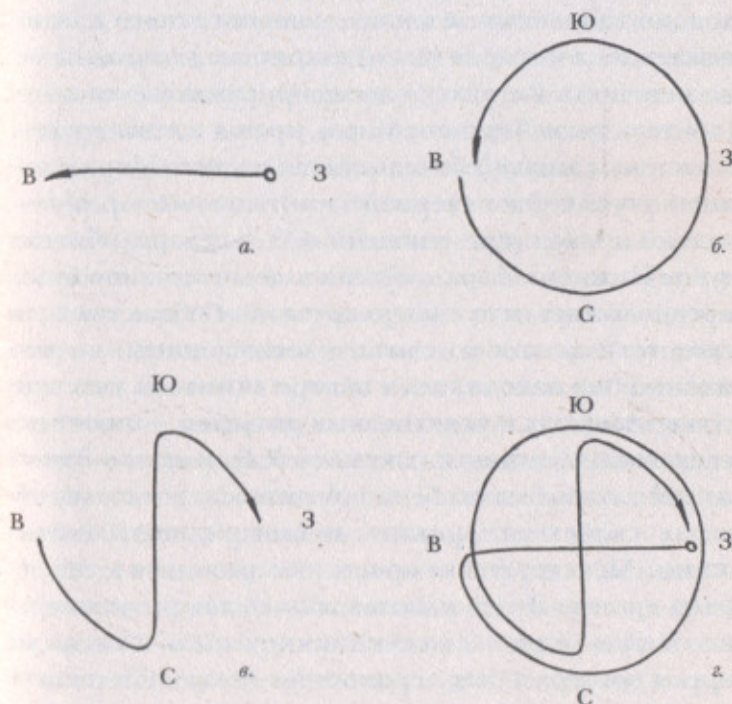
Начальное действие при таких видах созидательных и гармонизирующих камланий заключается в це-

ловании ног женщины, воспринимаемой в качестве Великой Матери Прародительницы. Прикосновением к шести точкам очерчивается «восьмерка» — символ вечности: пальцы левой (здесь левая и правая стороны для удобства даются с позиции наблюдателя) ноги, левое колено, правое бедро у лобка, левое бедро, правое колено, пальцы правой ноги (см. рис. 97). С правой ступни идет переход на левую с повторением вышеописанных действий девятикратно.

Женщина-Богиня при созидательных камланиях принимает позу роженицы — сидя или полулежа, с ногами, согнутыми в коленях и разведенными в стороны. Шаман, а в некоторых случаях больной, движением губ символизирует нисхождение небесного огня, касаясь того или иного участка женского тела. Вначале он дотрагивается до рта, вызывая вытягивание сосков, потом скользит по левой и правой груди, раскрывая половые губы, а затем опускается вниз к отверстию влагалища (см. рис. 98). Женская грудь символизирует рассвет и закат и, как считается, накапливает живую и мертвую воду. Поэтому на левой груди производится спиралеобразное движение по ходу Солнца (от центра), а на правой — против хода (то есть по часовой стрелке, но начиная не с центра, а с периферии). Смысл такой практики сводится к накоплению созидательных сил с последующим их впитыванием через влагалище для достижения поставленной цели.

Если нужно гармонизировать ситуацию, женщина-целительница ложится на спину, раскинув руки и ноги в виде небесного креста. Камлание обычно начинается с левой (для наблюдателя) груди. По правой стороне живота практикующий опускается до половых органов, возвращается по левой стороне живота к правой груди и заканчивает в точке рта на юге (см. рис. 99).

Для очищения круг вечности обрисовывается с задней стороны ног: правая (и для наблюдателя, и для женщины) подошва ноги, сгиб правой ноги, левая ягодица, правая ягодица, сгиб левой ноги, левая подошва (см. рис. 100). Действие повторяется девять раз. В позиции, когда женщина стоит на коленях, упираясь руками в пол, практикующий (больной) прикасается к шее, опускается по позвоночнику к заднему проходу, делает круг по спине с заходом на правую и левую грудь и, вернувшись к ягодицам, молниеносно поднимается вверх (см. рис. 101).

Подобные сексуальные практики, при которых женщина приравнивается к Великой Матери и служит объектом для проведения ритуальных действий, известны многим народам, но сейчас они довольно редки. В аналогичном виде они применяются последователями уикки — дохристианского культа Европы. Уикканский верховный служитель во время обряда призывания Луны целует губы, соски, ноги, колени и клитор женщины, исполняющей роль живой Богини. Что-то очень похожее имеется в тантрических ритуалах Азии и в африканских обрядах плодородия.

Любые камлания лучше проводить в закрытых просторных помещениях при благоприятном положении знаков и чисел с точки зрения шаманской астрологии Зурхай. Правильно выбранный день для проведения ритуала поможет достичь нужного результата, а неверный может создать трудноодолимое противодействие даже в простых случаях. Камлание — это связь шамана с духами. Какой она будет — крепкой и прочной или слабой и недолговечной, — зависит от самого шамана, от его умения, от его самодисциплины.



Рис. 97



Рис. 98



Рис. 99

Рис. 97. Круг Вечности Рис. 98. Небесный Огонь
Рис. 99. Небесный крест



Рис. 100

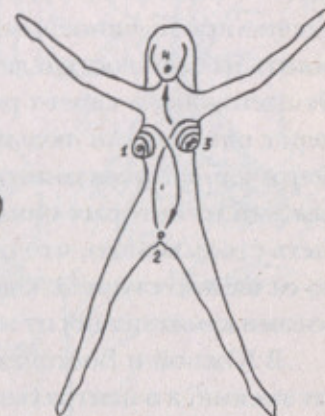

Рис. 101

Рис. 100. Движение Вселенной (Круг Вечности)
Рис. 101. Преображение (очищение)

АСТЫ — ПЛАТА ЗА РИТУАЛ

Удачно проведенное камлание дает шаману право повесить на свой костюм ленточку того или иного цвета. Эта ленточка — своего рода орден за заслуги шамана перед остальными людьми. У великих шаманов число ленточек, даже связанных из девяти отдельных кусков, каждый из которых символизирует камлание, может быть столь велико, что они полностью закрывают тело от шеи до ступней. Одежда с нашитыми на нее символами камлания носит название упсиэ.

В Южной и Восточной Сибири ленточки называют змеями, а в центральной и северной частях — волосами. И то и другое воспринимается как сосредоточие магической силы. Каждую ленточку шаман некогда получал от пригласившего его человека; сейчас они могут приобретаться отдельно, но всегда означают камлание. Существует поверье, согласно которому шаман после своей смерти дает отчет духам за каждую ленточку на своем костюме. Цвет ленточек зависит от характера камлания. Например красная ленточка может свидетельствовать об излеченной болезни жара, белая — холода, синяя — влаги. Зеленый цвет, присущий сердцу, часто символизирует помощь в любовных делах, восстановление сексуальной функции. Ну а фиолетовый цвет связан с самыми высшими проявлениями сознания, поэтому такая ленточка дается при предсказаниях и ясновидении. Удачное лечение различных травм, ранений, вывихов, переломов и растяжений символизируется ленточкой цвета запекшейся крови — коричневой или бордовой. При камланиях на удачу, на успех в делах, при помощи психологического порядка выбирается желтая ленточка, а при изгнании духов, лечении шизофрении и нарко-



Рис. 102. Монгольский жертвенник. На плоском камне выставлена чаша с молочным продуктом; на фигуре повязана веревка с пучками конского волоса; на заднем плане — обо (груда камней) с ленточками из ткани на ветках. Фрагмент рисунка из книги Н. Жуковской «Кочевники монголии»

мании — черная. Помимо этого черные узлы на ремешке или шнуре свидетельствуют о победе над противниками. При завязывании в них помещаются души врагов. У разных народов существует множество всевозможных представлений о цвете. Например, у монголов красный цвет символизирует радость, белый — чистоту, синий — вечность, желтый — любовь и милосердие, черный — несчастье, кару и одновременно величие, могущество.

Дар ленточек входит в понятие жертвоприношения шаманским атрибутам, поскольку не сам шаман лечит, а духи, чьи лики висят на его костюме. Помимо этого шаману как посреднику передают и другие символические предметы — табак, наперсток, иглу, сухожилия, ремни, мешочки и т. д. Все это, а также конкретная плата за проведенное камлание называется тувинским словом «асты». Без асты проводить ритуал, даже если он направлен на близких родственников, нельзя. В противном случае духи не будут помогать шаману и даже могут обрушить свой гнев на него самого. «Я даром буду шаманить, да никакой пособки не будет, — говорил нганасанский шаман из рода Нгамтусо. — У вараги (духов) силы-то не хватит. Напрасно пошто шаманить?»

У известных шаманов всеми предварительными делами заведует помощник или помощница. В его обязанности входит сопровождение шамана в поездках, ношение атрибутов, поддержка во время совершения обрядов, поиск людей, нуждающихся в лечении, предварительные беседы с ними, охрана имущества, полученного за проведенную работу, и т. д. За все это он получает от шамана четверть всего того, что было предложено за лечение или другую операцию. Нередко помощник впоследствии сам становится шаманом, научившись мастерству у своего «начальника».

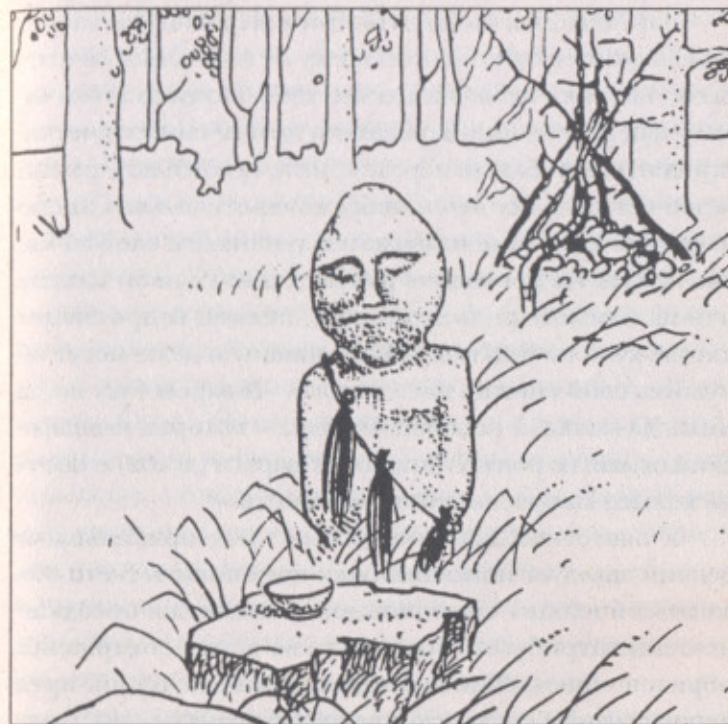
Как правило, четкого размера оплаты за аналогичные камлания не предусматривается. Вот что рассказывает колдун племени вапанга (Танзания) Фурата о своем отце, знаменитом мганге (шамане) Керемкере: «Отец никогда не запрашивал больше, чем следует, не то что другие мганги. Бедных он исцелял почти бесплатно, беря лишь столько, сколько надо добрым духам». Этнограф и основатель общества тувинских шаманов «Дунгур» («Бубен») М. Б. Кенин-Лопсан пишет:

«Размер вознаграждения зависит от имущественного положения больного. Состоятельные люди могут преподнести в дар шаману овцу, козу, теленка, двухлетнего быка, несколько голов мелкого или крупного рогатого скота. Выделенный погонщик отводит стадо, отданное в жертву шаману, до его аала. Богатый больной может вознаградить шамана также конем с седлом и наборной серебряной сбруей. Бедные больные предлагают в качестве вознаграждения за камлание войлочное покрывало, войлочный ковер с узорами, аркан и конские путы, а женщина-вдова — две-три выделанные шкуры барана. Очень бедные люди отдавали в асты последние личные вещи и предметы украшения: мужчины — летний халат — тон, шубу, огниво, нож и чалаа-кара из черных шелковых ниток, которую прикрепляли раньше к кончику кос; женщины — кольца, чавага из серебряной орнаментированной пластинки, которую получали в день свадьбы и носили в косах, боошкун — ожерелье из бус, которое прикреплялось на кончике кос».

Существует несколько вариантов асты. Первый из них подразумевает добровольное жертвоприношение, второй — оговоренную заранее плату. В любом случае в асты не входят дополнительные жертвы, которые приносит больной в процессе лечения своим духам-хранителям, предкам и общим высшим божествам, поскольку ни шаману, ни его духам от этого ничего не перепадает. Плата духам шамана может быть внесена как до, так и после камлания. В последнем случае шаманы часто считают не лишним перестраховаться. Как-то раз мгангу Керемкере позвал вождь Мадаката из деревни Мафамба изгнать злых духов, которые наслали на его людей желудочные боли. Придя в деревню, Керемкере сразу понял, что всему виной грязные котлы и посуда, в которые и проникли болезнетворные духи.

Мганга совершил обряд очищения и велел вымыть горшки — но не все, а оставить в каждом доме по одному грязному. Эти грязные горшки были сложены во дворе Мадакаты. На третий день договорились об оплате: пять коров и коза. Когда Керемкере получил причитавшееся, он позвал Мадакату, пятерых его жен, двух старших сыновей и объявил, что снимает заклятье с оставшихся сосудов. Он приготовил дезинфицирующий раствор и наказал хорошо прополоскать горшки. Позже сын Керемкере Фурата спросил его, почему он сначала запретил мыть горшки, а потом разрешил. Мганга улыбнулся и ответил: «Разве был я уверен вчера, что бвана Мадаката заплатит мне сполна, как мы договорились? Сын мой, люди часто бывают неблагодарными, и мы, мганги, должны быть к этому готовы. Если бы Мадаката попытался обмануть меня, я оставил бы горшки немывыми — и людей в деревне опять замутила бы нечисть. Тогда они бы поняли, что обманывать такого мгангу, как Керемкере, себе дороже. Но они были честны со мной, и я избавил их от напасти».

Традиционно плата за лечение дается только правой рукой. Африканские кагуру считают, что правой рукой целитель одаривается только в первый раз, перед ритуалом, а все последующие — левой. Помимо вещей и скота в уплату до недавних пор могла приниматься девушка (часто — больная), которая становилась очередной женой шамана. Этот момент нашел отражение в легендах всех народов: герой сражается с чудовищем, спасает жертву и берет ее себе в жены. Например, в нганасанском мифе «Воскрешение девушки» отец больной (до того мертвой) говорит молодому шаману на прощание: «Сделал ты мою дочь живой, теперь бери ее в жены вместо платы за шаманство». Если же шаман хочет получить что-то конкретное, он может

сложить об этом алгыш. М. Б. Кенин-Лопсан приводит текст такой песни, записанный от Сотпа Сата:

Не надо тебе сильно горевать,
 Что у тебя рот болит и горло болит.
 Лишь бы пища [была] преподнесена,
 Это не трудно, она (болезнь) пройдет.
 Не надо тебе сильно горевать,
 Что у тебя болит плечо и болит шея.
 Лишь бы мясо (вареное) было преподнесено,
 Это не трудно, она (болезнь) пройдет.

Тувинская шаманка Альбина Тава-Самбу, рассказывая о плате за лечение, заметила, что асты — есть дар не шаману, а бубну. Ненакормленный бубен не будет работать. Чем больше плата, тем скорее наступит выздоровление. «Кто просит много, много и отдает, поэтому сколько дашь, столько и получишь, — говорит она. — Хороший и умелый шаман всегда берет больше молодого и неумелого. По мастерству и награда»*. В продолжение можно сказать, что мастерство напрямую зависит от расположения к шаману духов, которые и требуют подношения. Альбине Тава-Самбу вторит еще одна тувинская шаманка — Ай-Чурек Оюн. Побывав в Америке и пообщавшись с индейцами, она повысила асты, как говорится, на все виды услуг. «Для меня это был хороший урок, — рассказывает Ай-Чурек. — Я поняла: надо знать себе цену... Ну и пусть ко мне меньше народу приходит! Зато идут те, кому это действительно надо, кто в это верит! Ведь если человек за обряд платит дешево, он этот обряд не ценит, сидит просто так, будто на представлении, и вся моя работа оказывается впустую. И шамана уважать будет. Шаман ведь достоин уважения — у него очень трудная работа!»**

* Записано О. Диксоном в 2000 г.

** Записано Н. Глушаковой в 2002 г.

Конечно, некоторые шаманы начинают со временем спекулировать своим положением, нагнетая обстановку, если хотят получить какую-то вещь, или затягивая излечение на годы. Иногда они даже специально запугивают здорового человека, чтобы впоследствии вытянуть из него как можно больше денег. Что ж что люди подобного сорта есть везде: и в официальной медицине, и в традиционной. Одни приходят к учению шаманизма для того, чтобы после изнурительной работы над собой познать природу человека и помочь окружающим, а другие слепнут перед открывшейся мудростью и погружаются в пучину самовозвеличивания, самооправдания и алчности.

Часть вторая

Изготовление и применение атрибутов

VIII. МУЗЫКАЛЬНЫЕ ИНСТРУМЕНТЫ

БУБНЫ И БАРАБАНЫ

Ударные музыкальные инструменты в виде полого ствола дерева или согнутой ветки с натянутым куском кожи известны с незапамятных времен. Изображения колдунов с такими приспособлениями можно встретить повсеместно на древнейших петроглифах (см. рис. 103). С точки зрения общемирового шаманизма, барабан или его «укороченная» модификация — бубен — инструмент сакральный, позволяющий донести до духов сообщение людей и, через особые манипуляции, узнать волю потусторонних существ. «Круглая форма барабана символизирует всю Вселенную, а размеренный сильный бой — пульс сердца, бьющегося в центре Вселенной, — отмечает шаман сиу Эхака Сапа (Черный Лось). — Он подобен голосу Вакан-Танки, и звук этот волнует нас, помогая постичь таинство и силу всего сущего».

Бубен или барабан — это отражение всех миров Вселенной, пронизанных Мировым Древом. С внешней стороны каркас бубна символизирует кору Древа и Небесный Фаллос, с внутренней — сердцевину ствола



Рис. 103. Изображение шамана с бубном, высеченное на скале у горы Укыр (Жудинские степи).
Прорисовка П. П. Хороших, 1928 г.

и вагину Матери Земли, где кожаная мембрана воспринимается как девственная плева. При экстатическом вознесении бубен предстает в виде ездового животного (коня, оленя, волка и т. д.), на котором шаман отправляется в Верхний Мир, а при погружении в Нижний Мир бубен превращается в лодку.

Как гласят легенды, первый бубен (барабан) был получен от небесной женщины. В Китае добытчиком священного барабана, который мог создавать и разрушать миры, считается флейтист Ван Сань. Ван Сань был мужем прекрасной Ци-цзе, седьмой дочери шэньсяня — бессмертного старца, живущего в Небесном дворце. Ци-цзе убежала от своего отца на Землю, чтобы быть вместе с любимым. Прознав про это, бессмертный старец прогневался и силой вернул ее обратно на Небо, а затем заточил в темницу. Тогда Ци-цзе послала к своему избраннику пятнистого оле-

ня, чтобы он научил юношу, как добраться до Неба. Олень велел посеять гаолян и по одному из ростков подняться до Небесного дворца. Ван Сань встречает на Небе шесть сестер своей жены и могущественного шэньсяня; шэньсянь дает ему три задания, от выполнения которых зависит его будущее: перепахать стену, свить из отрубей веревку и украсть у обезьян небесный барабан. Справившись с помощью сестер с двумя первыми заданиями, герой отправляется на Обезьянью гору с холщовыми мешками, топором, кремнем и иглой, которые ему дали все те же сестры. Перед тем как показаться обезьянам на глаза, Ван Сань вывалился в глине. Не признав человека, обезьяны приняли его за изваяние и поставили рядом с деревом, на котором висел небесный барабан. Подождав, пока рядом с ним окажется только обезьяна-стражник, Ван Сань заставил ее прыгнуть в мешок. Затем он быстро забрался на дерево, снял барабан, взвалил на спину и побежал прочь. Заметив пропажу, обезьяны кинулись за ним вдогонку. Чтобы оторваться от погони, Ван Сань метнул назад топор, и от этого разлилась река. Увидев, что это не помогло, герой бросил кремень, и образовались горы. Но обезьяны не отступали, и тогда Ван Сань прибег к помощи иглы, которая обернулась острыми, как нож, скалами. Эту преграду обезьяны не смогли преодолеть, и Ван Сань благополучно достиг Небесного дворца. Его встретила старшая сестра Ци-цзе и, предвидя грядущие события, велела заткнуть уши ватой. Бессмертный старец, увидев Ван Саня живым, захотел погубить его и стал стучать своим посохом по волшебному барабану. От первого удара посыпались листья с деревьев, от второго задрожали стены. А герой стоит, как ни в чем не бывало, и просит ударить сильнее:

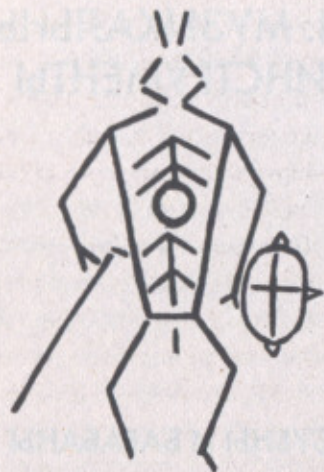
— Не можешь? — говорит Ван Сань.— Дай я попробую.

Поднял Ван Сань посох. Дон-дон-дон — забил в барабан. Закачалось небо, ходуном заходила земля, опрокинулся навзничь злой старик и дух испустил.

Тогда Ван Сань освободил из темницы Ци-цзе и вместе с шестью сестрами и пятнистым оленем спустился на Землю.

Очень похожие сказания есть и у народов Сибири. Хозяйка Мировой Горы посылает Первого (Небесного) Шамана к Древу, на котором растет бубен вместе с другими магическими предметами — колокольчиками, зеркалами и т. п. Там же, на Мировом Древе, возвышающемся на Мировой Горе, стали находить свои бубны и все последующие шаманы. В рассказе о посвящении ненецкого шамана Хуоттари (Ныряльщика) кандидату предлагается изготовить бубен из ветки. «Как раз упала моя ветвь,— сказал Хранитель Древа,— возьми ее и сделай из нее бубен, который будет тебе служить всю жизнь». На ветви было три отростка, и Хранитель Древа наказал, что бубнов должно получиться столько же. Первый будет помогать при родах, другой — исцелять больных, третий — поможет искать потерявшихся людей. Еще Хранитель предрешил, что Хуоттари должен жениться на трех сиротах, которых он вылечит от оспы. Эти женщины будут охранять священные бубны.

Вернувшись из экстатического путешествия, шаман приступает к выполнению порученного. Ориентируясь по данным при посвящении приметам, он выбирает дерево и мастерит из него обод для бубна. Лапландские саамы считают, что дерево для бубна должно клониться с востока на запад. Такое положение благоприятно для бога солнца Пейве. Иногда для

обода берут и прочную ветку, которую обстругивают и стгибают в кольцо. Затем на нее накладывают мокрую шкуру и стягивают ее по внешнему периметру обода кожаным ремнем. Такая простая технология сохранилась до сих пор у чукчей села Канчалан. Но все же гораздо чаще шаманские бубны делались, что называется, на века. Этот инструмент отождествлялся с душой шамана. Шорцы полагают, что жизнь шамана исчисляется количеством использованных бубнов. При посвящении Хранитель говорит шаману, сколько бубнов тому иметь и сколько лет пользоваться каждым. Когда этот срок истечет, шаман умирает. Кожу его последнего бубна протыкают ножом или стреляют по ней из ружья. Девственная плева лопается и освобождает дух для нового рождения в мире потусторонних существ. Дырявый бубен лишается магической силы, и его вешают на специальное дерево у могилы шамана. Такие полусгнившие бубны встречаются на погребениях сибирских шаманов и поныне.

Многие шаманы расписывают кожу своих бубнов природными красителями. Как правило, рисунки изображают духов, их жилище, дороги, по которым к ним можно попасть (см. рис. 104–105). Реже символизируется какое-то одно понятие — Солнце, молния, главный дух-покровитель и т. д. По рисункам на бубне совершается предсказание, которое открывает посвященному ход грядущих событий и предостерегает от возможных опасностей. Саамы для этого кладут в центр бубна, на знак Пейве, специальное кольцо арпа, а затем бьют в бубен колотушкой (см. рис. 105–106). В результате арпа начинает двигаться, и тогда по характеру перемещений делается прогноз. Вот что пишет об этом В. Рыков в работе «Шаманы Лапландии»: «Если движение кольца указало на северо-восток,

то нам следует идти в направлении цирков Аллуйв (Высокой). При этом нас должно обнадежить, что при своем движении кольцо вращалось посолонь (по ходу Солнца.— *О. Д.*) — это хорошее предзнаменование. Далее, если арпа остановилась на знаке богини Земли, а затем на изображении медведя (пункты 4 и 7 на рис. 105), то для полной гарантии благополучного возвращения из загробного мира нам следует добыть в тайге медведя и принести жертву Маддер-акке».

Готовый бубен следует подвергнуть обряду очищения, освящения и оживления. Без него бубен считается обычным музыкальным инструментом, не пригодным для магических действий. Вот что вспоминает об этом тувинский шаман Николай Ооржак: «В старые времена у нас (в Тыве.— *О. Д.*) проводили ритуал ожив-



Рис. 104. Внешняя и внутренняя сторона традиционного хакасского бубна работы С. Т. Чаркова (г. Абакан). Фото из архива ОИП «Мезосознание α»

ления бубна. Сейчас его уже никто не знает. Старший учитель должен обязательно оживить бубен своего ученика. При этом два бубна связываются веревкой. Происходит танец двух [людей]. После оживления новый бубен проходит по рукам всех собравшихся шаманов. Каждый играет на нем, танцует и поет»*. Тем не менее у отдельных народов остались некоторые навыки «оживления» предметов. Помимо этого у каждого практикующего шамана имеются особые замечания и техники по освящению. Как

говорит Н. Ооржак, «каждый человек (шаман) должен найти свой собственный ритуал, соответствующий его желанию». Поскольку бубен отражает всю Вселенную и в известном смысле является пространством (эфиром), в него должны поместиться силы четырех первоэлементов. Освящение проходит по созидающему небесному кругу: юг (голова, верх бубна) — огонь, восток (левая сторона) — воздух, запад (правая сторона) — вода, север (низ бубна) — земля. Первое действие связано с разогревом бубна, для чего его вращают над источником огня по ходу Солнца девять раз. В некоторых случаях

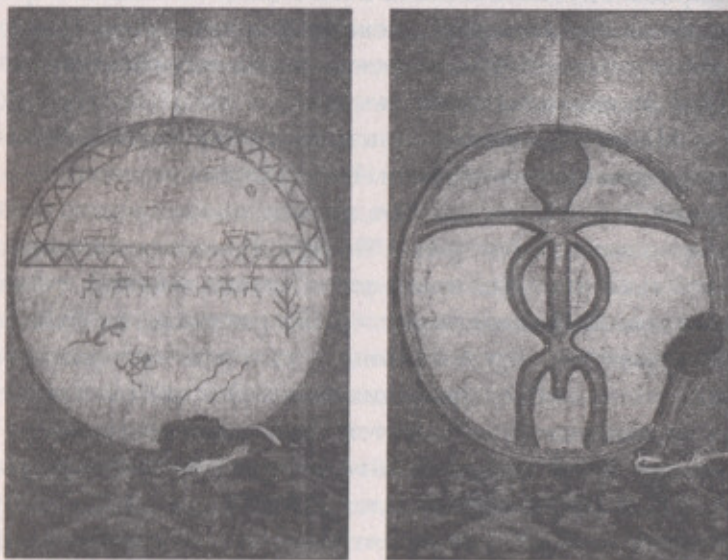

Рис. 105. Изображения духов на саамском бубне: 1 — бог солнца Пейве; 2 — бог грома Айке-Тиермес; 3 — бог ветра Пьегт-ольмай; 4 — богиня земли Маддер-акка; 5 — подземный мир Ябме-абимо; 6 — умерший шаман; 7 — священный медведь.

Рисунок Р. Федорова

* Записано О. Диксоном в 2003 г.

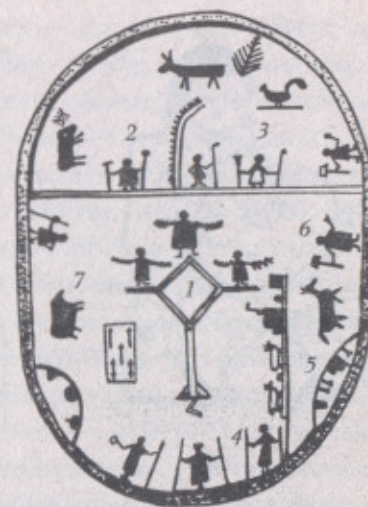

Рис. 106: а — саамский шаман с кольцом арпа на бубне; б — тюркская шаманка на камлании. Этнографические рисунки

это движение можно совершать свечой вокруг неподвижно стоящего бубна. Когда в бубен входит таким образом сила огня, его очищают польною или можжевельником против хода Солнца девять раз (сила воздуха). Затем совершается окропление молоком верхней части (головы) рукоятки. Для этого молоко трижды набирают в рот и трижды выдувают. Всего получается девять выдохов-окроплений, что символизирует проникновение силы воды. Для передачи силы земли бубен с внутренней стороны мажут табачной кашицей на воде в девяти местах: юг — восток — запад — север (созидающий небесный круг), восток — юг — запад — север (гармонизирующий небесный круг) и центр (точка эфира и место сосредоточения эдена — духа хранителя бубна). Когда разогрев, очищение, окропление и помазание завершены, бубен нужно взять в левую руку и обратиться к восьми сторонам света, отбивая каждый раз соответствующий ритм: восток — Черепаха, юго-восток —

Олень, юг — Змея, юго-запад — Цапля, запад — Паук, северо-запад — Медведь, север — Тигр, северо-восток — Бык. В облегченном варианте восемь ритмов выстукивают на месте подряд от Змеи до Тигра, обращая лицом на юг. Следует помнить, что первое камлание с только что оживленным бубном следует проводить только для обретения связи с предками и для поиска вдохновения, отбивая при этом медленный ритм Змеи. Во время такого камлания должно произойти соединение духа нового бубна с духом бубнов, что принадлежали шаманам-предшественникам. «При обрядах необходимо знать своих предков, — напутствует шаман Н. Ооржак. — От них приходит сила». Для символизации этого союза внутрь бубна или на шаманский пояс вешают еще один бубен маленького размера. Обычно он изготавливается точно так же, как и большой. Например берется подходящий спил от 6 до 12 см в диаметре и 1–2 см в ширину. Середина выбирается или выдалбливается, а на одну из сторон (иногда и на две стороны) натягивается кожа. Она может крепиться к



Рис. 107: а — алтайский роговой барабан из кургана Пазырык 2; б — сенегальский тамтам типа леклеву



Рис. 108. Буддийский барабан с внешней рукояткой и двумя навесными колотушками. Рисунок В. Агафонова

Удары в бубен (звук с большой октавы)



Рис. 109. Ритм бубна при камлании тувинского шамана. Нотная запись З. Кыргыз

обручу девятью деревянными гвоздями (клиньями), стягивающим ремнем или кожаными шнурами. Обязательно делается крестообразная (реже — другой формы) ручка — деревянная или кожаная. Этот маленький бубен может заменить и обычный, когда воспользоваться им почему-либо затруднительно. Такие инструменты часто служили шаманам в пору становления в Сибири и на Крайнем Севере советской власти: в то время любая игра на бубне была запрещена и за это могли даже сослать в лагерь.

В наши дни тысячи раз описаны всевозможные модификации бубнов и барабанов, но все они, преодолевая расстояния, сохраняют единый, заложенный в древности принцип — обеспечение контакта людей с духами. Подчас поражают совершенно одинаковые технологии и принципы работы. В частности, на удивление похожи алтайские барабаны, найденные в захоронениях в вечной мерзлоте, и современные барабаны типа африканских тамтамов (см. рис. 107). Интересны также зоны распространения бубнов и барабанов с внешней рукояткой и двумя привязанными колотушками, которые знакомы и тибетским ламам, и эскимосам Крайнего Севера, и перуанским индейцам (см. рис. 108).

Некоторые считают, что первый бубен, который послужил прототипом для всех последующих, хранится в горах Алтая, другие полагают, что он находится в тибетских Гималаях, в одном из храмов. Но скорее всего, он так и висит на мифических ветвях Мирового Древа, что растет на вершине высокой горы, и ждет второго прихода Небесного Шамана, чтобы в очередной раз донести до людей весть о спасении.

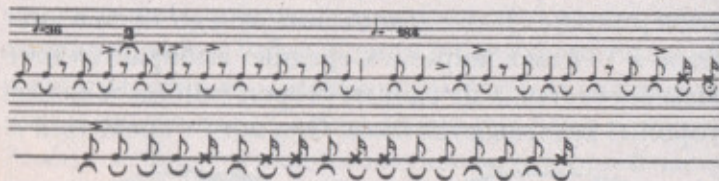
ИЗГОТОВЛЕНИЕ БОЛЬШОГО ШАМАНСКОГО БУБНА

(Рассказывает мастер Андрей Яров, г. Талдом)*

Процесс изготовления бубна, который описан здесь, не принадлежит какой-либо этнической группе или народу. Это не попытка в точности скопировать существующую или существовавшую традицию. Скорее, это способ для современного человека самому пройти дорогами древних шаманов.

* Специально для книги О. Диксона «Шаманское целительство в кланах Ворона и Орла».

Воссоздать условия и некоторые материалы для изготовления бубна в наши дни подчас невозможно, цивилизация наложила свои отпечатки и на человека, и на условия его жизни. Но поскольку шаманизм является высоко адаптивной структурой, в дело всегда идет все, что работает. Так будет и на этот раз.

По своей сути бубен представляет собой обруч из дерева шириной от 4 до 10 см и диаметром от 40 до 60 см, обтянутый кожей. Прежде чем приступить к работе, следует тщательно изучить весь материал и взвесить свои возможности. Затем необходимо найти следующие основные материалы: козью шкуру, древесину, а также вспомогательные материалы: химические реактивы, инструменты, специальные приспособления. Указанные временные, температурные и другие режимы должны строго соблюдаться. Не торопитесь, помните, что вы не просто пилите доски или забиваете гвозди, а пытаетесь привнести в свою жизнь тайну. Здесь описана только технология, право оставить ее лишь в этом качестве или превратить в настоящее шаманское путешествие остается за вами.

1. Подготовка кожи для бубна

Для изготовления бубна, потребуются две невыделанные! (только так) козьи шкуры (см. рис. 110). Приобрести их не составит труда. Можно обратиться в пункты заготовки сырья или купить у частных лиц, содержащих скот. Прежде всего договоритесь с продавцом, чтобы шкура была правильно законсервирована, а именно: только что снятую шкуру нужно хорошо просолить со стороны мездры. Тщательно осмотрите выбранную шкуру: на ней не должно быть никаких по-



Рис. 110. Топография шкуры

вреждений и сквозных дыр. Если шкура хорошо высушена, ее нельзя сгибать, разгибать и свертывать, потому что волокна кожи склеены между собой и очень ломки. Еще один существенный недостаток, влияющий на ее качество, это так называемые выхваты и вырезы. Они получаются, когда с забитого животного снимают шкуру, и ножом срезают слой кожи со стороны мездры, тем самым ослабляя данный участок, на котором потом может произойти разрыв.

Диаметр будущего бубна определяется размером шкуры, которую удастся достать. В любом случае, лучше не делать бубен менее 40 см, так как иначе звук будет недостаточно гулким. Но и гигантомании предаваться не стоит, бубен диаметром более 550–160 см даст нечеткий звук, потому что хорошо натянуть шкуру на большой обод очень трудно.

2. Выделка шкуры

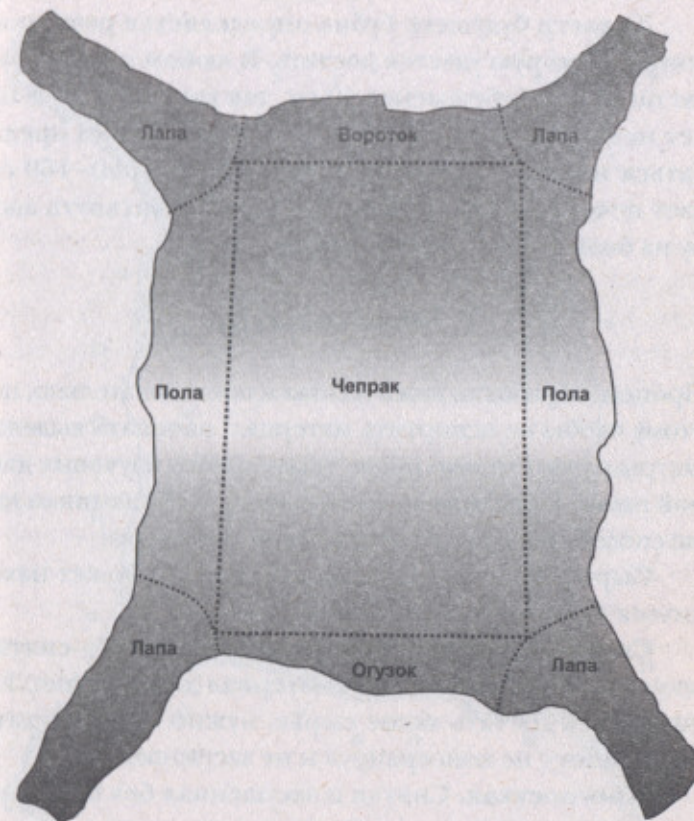
Процесс обработки кожи изложен последовательно, поэтому чтобы не испортить материал, начинать выделку шкуры нужно только после тщательного изучения данной главы. Необходимо иметь в виду, что указанным ниже способом нужно выделать сразу две шкуры!

Сырье, пригодное к выделке (шкура), может находиться в следующих состояниях:

Сырая. Свежая, или парная, только что снятая шкура – это самый лучший материал для выделки. Если удастся достать такое сырье, нужно сразу пускать его в работу, не консервируя и не засушивая.

Пресносухая. Снятая и засушенная без применения антисептиков шкура. Этот вид консервации встречается реже, такое сырье может сгнить, причем в сухом виде это не сразу заметишь.

Сухосоленая. Самый распространенный вид хранения. При осмотре такого сырья хорошо заметны все недостатки, поэтому сделать хороший выбор несложно.

Мокросоленая. Такое сырье встречается очень редко. По качеству оно почти не уступает свежей шкуре.

а) Отмока

Так называется первый этап выделки. Он состоит в том что шкуру (гольё) вымачивают в воде. При этом происходит



Рис. 111. Схема тяжки шкуры

следующее: волокна кожи набухают и становятся эластичными. Размягчаются жир, остатки мяса, крови. Вымываются грязь и мусор, застрявшие в шерсти. Кроме того, во время этого процесса вымывается соль. Если шкура была законсервирована солью, очень важно, чтобы соль была удалена в процессе отмоки. Ее остаток может повлиять на последующие химические реакции.

Процесс отмоки ведется в чистой воде при температуре 18–22°C и жидкостном коэффициенте 1:10. Вес

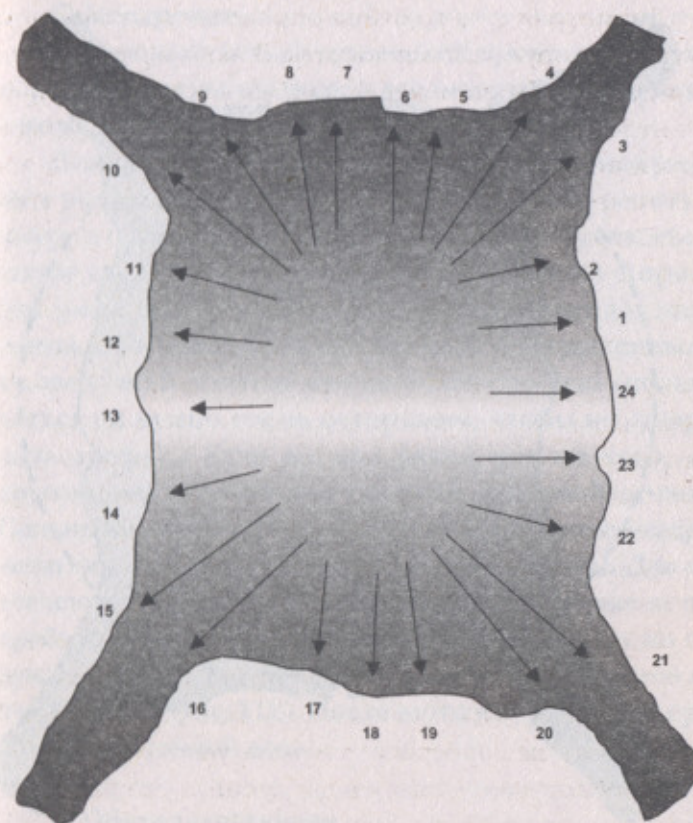

Рис. 112. Схема обрезки краев

шкуры следует перевести в килограммы и умножить на 10 — это и будет требуемое количество воды в литрах. В качестве емкости лучше использовать подходящее по размеру ведро.

Длительность процесса 20–24 часа. Воду при этом следует несколько раз менять, а шкуру через каждые 4 часа разминать и прополаскивать (операция похожа на стирку белья). Конечный результат — это хорошо вымоченная шкура, без малейшего содержания соли (желательно просто попробовать на язык).

б) Мездрение

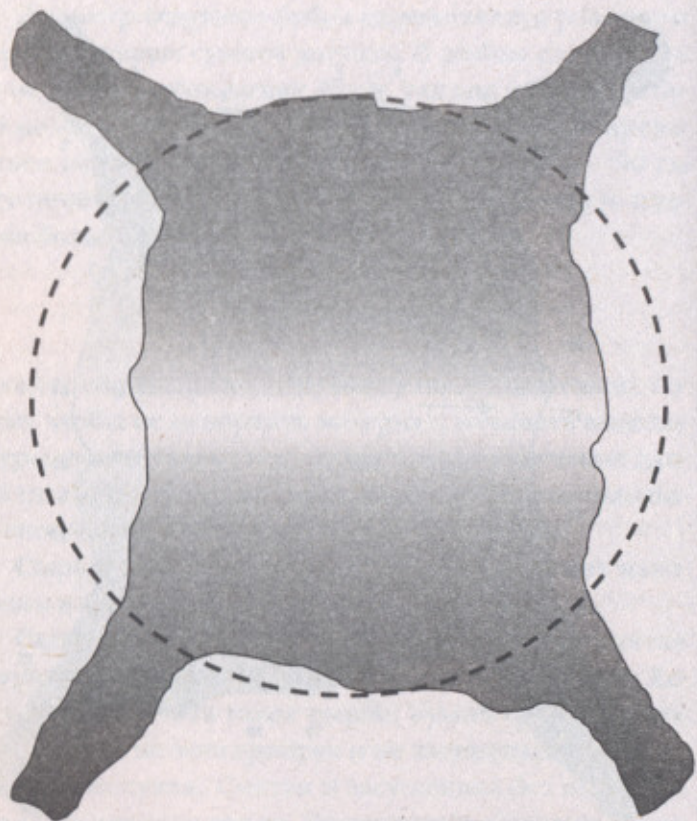
Следующий, весьма трудоемкий процесс, в ходе которого со шкуры удаляются все остатки жира и мяса, сухожилий, подкожной клетчатки.

Для этого потребуется деревянный или фанерный щит размером метр на метр. На него нужно натянуть шкуру и прибить ее маленькими гвоздями. Растягивать шкуру следует сначала по длине, а потом по ширине (см. рис. 111). Далее потребуется инструмент для мездрения. Это может быть заточенный, со скругленными краями узкий шпатель или широкая стамеска (пользоваться ей нужно очень осторожно, чтобы не повредить шкуру). Если же под рукой нет ни того, ни другого, воспользуйтесь простой кухонной сечкой. Сильными скребущими движениями удалите с мездры остатки жира и мышц по всей площади шкуры. Для облегчения задачи можно отрезать части, которые не потребуются (лапы, голову), и подровнять шкуру по окружности, стараясь оставить ее как можно большей по площади (см. рис. 112). После этого шкуру следует промыть в проточной воде.

в) Обезволашивание

Теперь со шкуры удаляется волосной покров. В этом помогут химические реактивы. В качестве основных компонентов реакции используются известь $\text{Ca}(\text{OH})_2$ и сернистый натрий, Na_2S . Известь — это основной материал, применяемый в процессе зольения. Ее преимущества заключаются в полной безопасности для шкуры, даже если взять извести больше, чем нужно. Известь негашеная (окись кальция CaO) на воздухе притягивает влагу и углекислоту. При взаимодействии с водой она гасится и переходит в гашеную известь ($\text{Ca}(\text{OH})_2$). Сернистый натрий используется в качестве

катализатора реакции и ускоряет процесс обезволашивания, он встречается в виде Na_2S (плавленый) с содержанием 62% сернистого натрия и $\text{Na}_2\text{S}_9\text{H}_2\text{O}$ (кристаллический или девятиводный) с содержанием 32% сернистого натрия. Он хорошо растворим в воде и дает сильную щелочную реакцию. При взаимодействии с кислотами разлагается с выделением ядовитого газа сероводорода. На воздухе сернистый натрий, поглощая из воздуха кислород и угольную кислоту, разлагается, поэтому хранить его следует в плотно закупоренной посуде.

Процессы, описываемые ниже, следует проводить в резиновых перчатках!

Чтобы приготовить смесь для обезволашивания, следует развести в 1 литре воды 75 граммов плавленого сернистого натрия — Na_2S или 150 граммов кристаллического девятиводного сернистого натрия — $\text{Na}_2\text{S}_9\text{H}_2\text{O}$. В полученный раствор постепенно добавить известь и, тщательно перемешивая, довести состояние массы до густоты сметаны. Известь можно использовать как гашеную, так и негашеную. Важно чтобы полученная смесь не содержала комков и была однородной. Затем массу следует нанести на мездру влажной, слегка отжатой шкуры равномерным слоем, особое внимание уделяя краям. Расход смеси на одну шкуру — 0,5–1 литр. После этого шкуру следует сложить волосом наружу и оставить при температуре 20–25°C. Шкура должна так лежать около 7–8 часов. Реакция идет с выделением «ароматного» газа сероводорода, однако ни о каком гниении здесь речь не идет.

Примерно за 2 часа до окончания процесса следует проверить прочность волосяного покрова. Если реакция идет нормально, то волос легко отделяется и в

этом случае его необходимо удалить весь, после чего тщательно промыть шкуру в воде, а со стороны мездры жесткой щеткой попытаться удалить как можно больше остатков обезволашивающей смеси.

г) Золение

Для проведения этого этапа промытую после обезволашивания шкуру нужно взвесить, вес перевести в килограммы и умножить на 5. Полученная сумма равняется требуемому количеству воды в литрах. На каждый литр следует добавить 15 граммов плавленого сернистого натрия (Na_2S) или 30 граммов кристаллического девятиводного сернистого натрия ($\text{Na}_2\text{S}_9\text{H}_2\text{O}$). Температура раствора должна быть 18–22°C. Золение продолжается 33–35 часов, раствор необходимо периодически перемешивать — через каждые 5–6 часов, по 2–3 минуты. Окончив золение, шкуру следует (1,5–2 часа) промыть в проточной воде.

д) Обеззоливание

Обеззоливание заключается в удалении извести и продуктов реакции в предыдущем процессе. Реакция ведется с применением сернокислого аммония — $(\text{NH}_4)_2\text{SO}_4$ (еще одно название этого вещества — сульфат аммония). Сернокислый аммоний не может повредить шкуру, так как нейтрализация происходит в слабокислой среде. Реакция идет с выделением газа аммиака (NH_3), чем и объясняется соответствующий запах.

Сульфата аммония следует взять 1,5% от веса шкуры и развести в воде при температуре 30–32°C. Количество воды равно весу шкуры в килограммах, умноженному на 3,5. Обеззоливание длится 1–1,5 часа при



Рис. 113. Сушка шкуры

перемешивании раствора через каждые 15 минут по одной минуте. В конце шкуру следует в течение 30–40 минут промыть в проточной воде.

е) Сушка

Закрепите полученную шкуру, хорошо растянув по всей площади на деревянном щите с помощью мелких гвоздей (см. рис. 113). Высушите ее при температуре около 25°C. Сухую шкуру следует снять с гвоздей и хранить не сгибая и не складывая, чтобы не сломались волокна.

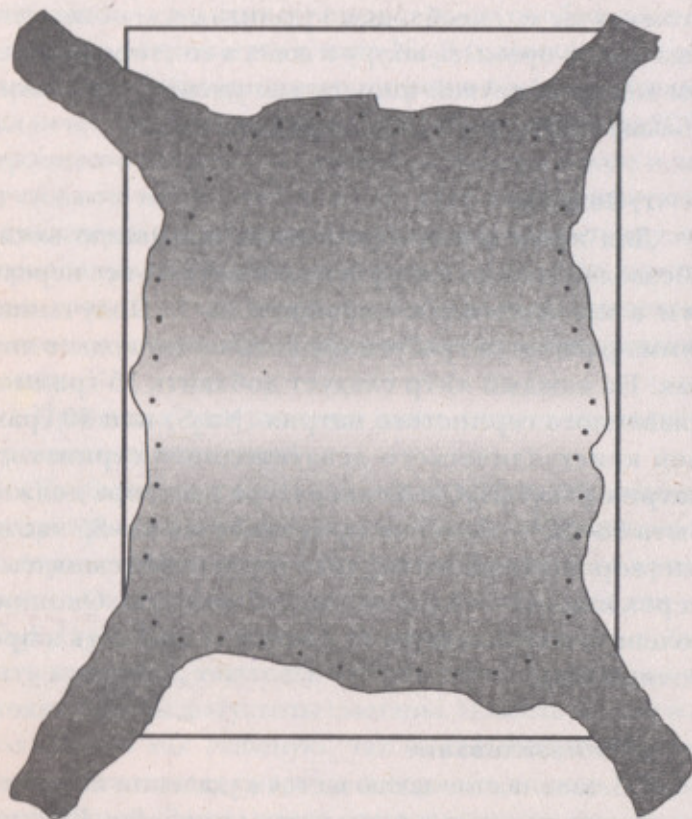
3. Обод бубна

Отправной точкой к определению размера обода, а следовательно и размера бубна, служит выделанная нами шкура. Для этого на ней рисуется окружность, так, чтобы она полностью вписывалась в размер шкуры (см. рис. 114). Линии нужно проводить со стороны мездры простым карандашом. Получив определенный диаметр, нужно уменьшить его на 10 см и нарисовать еще одну окружность. Диаметр этого малого круга и станет являться размером будущего бубна. Величину



Рис. 114. Определение диаметра бубна

заготовки для обода определяем по формуле длины окружности: $L=2R$, где: L — длина окружности, π (число пи) равно 3,14, а R — радиус малой окружности. В упрощенном варианте можно воспользоваться тонкой веревочкой или ниткой, аккуратно разложив ее по всей малой окружности, а потом сделать замеры линейкой или рулеткой. Получив размер будущего обода (в каждом случае индивидуальный), можно приступать к поиску нужной древесины. Пригодными считаются лиственные породы деревьев. В нашем случае будет использоваться береза. Это дерево растет практически повсеместно и хорошо поддается обработке. Для изготовления обода потребуется ствол молодого дерева, диаметром 12–15 см и длиной, равной длине будущего обруча (но лучше всего, чтобы заготовка была на 5–10 см больше). Бревно нужно распилить на доски толщиной 1,5 сантиметра (см. рис. 115), а затем выстрогать из подходящей доски заготовку для обода со следующими размерами: длина равна длине обруча, ширина — 7–8 см, толщина — 0,8–1 см. После этого планку следует поместить в воду (для этих целей подойдет ручей или водоем) и вымачивать ее 6–7 дней перед тем как делать обод.

Традиционно доска вываривается в кипятке, но это требует специфических приспособлений и, прямо скажем, не всякому под силу, а потому мы отступим от классической технологии. Для того чтобы сделать из получившейся планки обод, потребуется матрица (шаблон). Изготовить ее можно двумя способами:

1. Следует взять с комля большого дерева поперечный спил высотой 17–20 см и, нарисовав на нем окружность будущего обода, срубить выступающие края топором.
2. Точно такую же матрицу, можно сделать из досок толщиной 5–6 см. В этом случае матрица будет

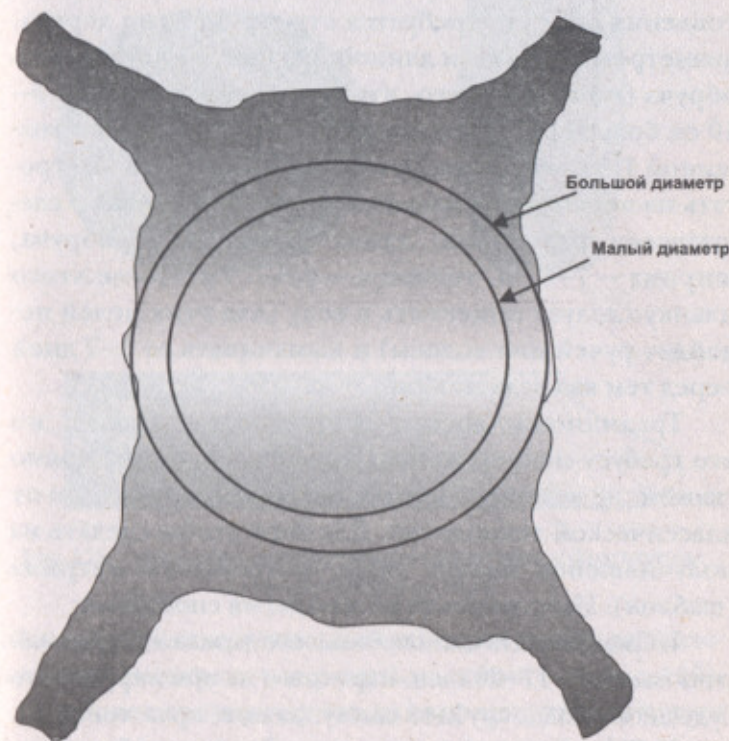

Рис. 115. Этапы обработки древесины и матрицы с фрагментом металлической пластины

состоять из нескольких слоев, которые нужно расположить крест-накрест и скрепить гвоздями (см. рис. 115).

В конечном итоге у вас должно получиться что-то вроде шайбы или таблетки, вокруг которой и будет сгибаться планка.

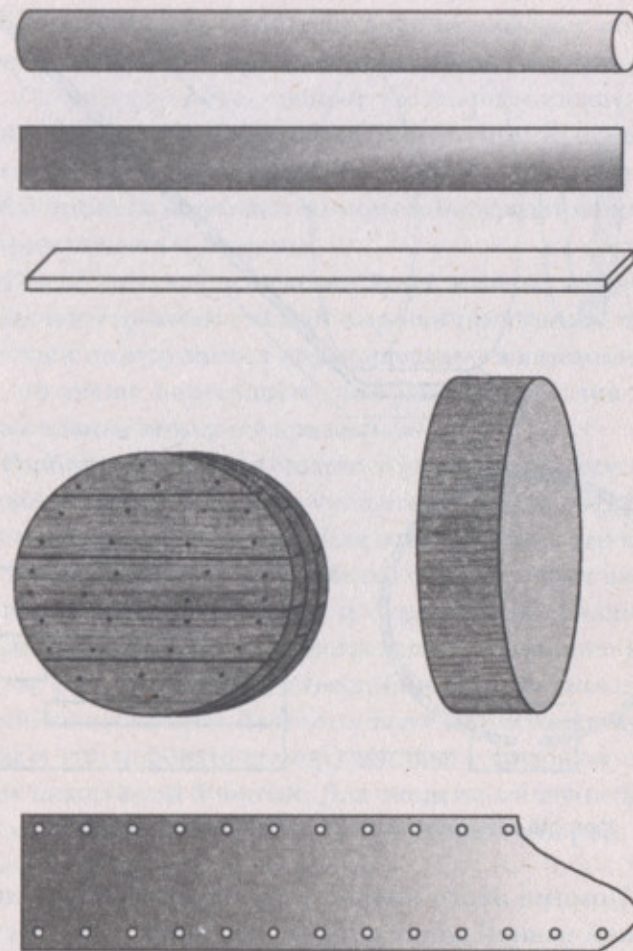

Рис. 116. Изготовление обода и способ его соединения

Помимо этого потребуется металлический лист длиной равной длине обруча, шириной — 13–15 см и толщиной — 3 мм. По всей длине этого листа, отступив от краев по 2 см, нужно просверлить отверстия диаметром 5 мм с шагом 3 см.

Когда все будет готово, следует взять матрицу, хорошо вымоченную планку, металлический лист и гвозди длиной 100–120 мм. Совместив торцы листа и планки, накладываем их на матрицу и забиваем гвозди в первую пару отверстий. Всю конструкцию следует со-

ориентировать так, чтобы металлический лист ровно обогнул матрицу, а планка располагалась внутри (см. рис. 116). Гвозди нужно забивать в матрицу строго парно, не пропуская отверстий. Планка при этом должна медленно сгибаться. Необходимо следить за тем, чтобы процесс проходил равномерно, а планка плотно прижималась к матрице.

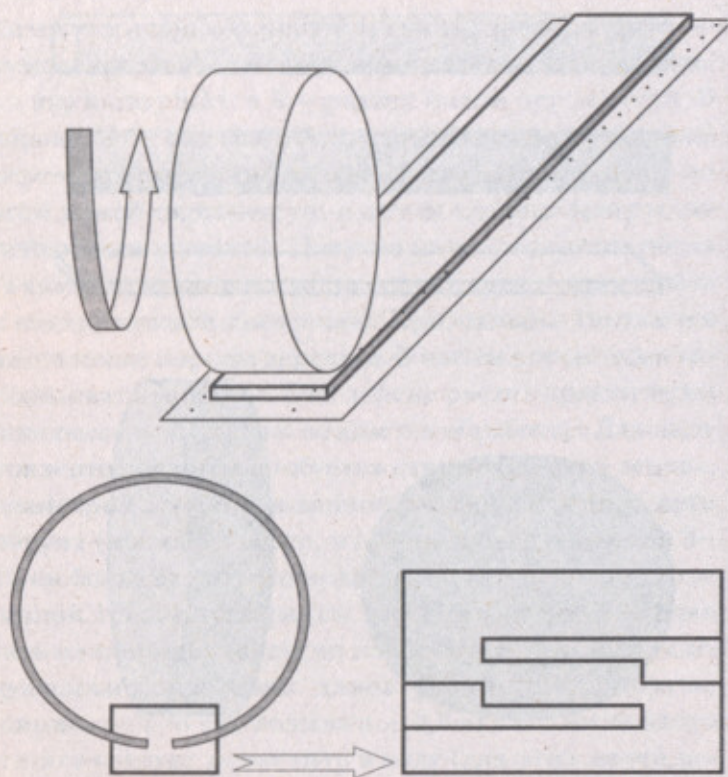
После того как все гвозди будут забиты, получившуюся конструкцию следует хорошо просушить. Время сушки определяется индивидуально в каждом случае, но лучше пересушить, чем недосушить, так как сырая планка может распрямиться.

Разбирать матрицу можно только после того как она высохнет. Концы получившегося обруча соединяют с помощью наложения. Для этого с обоих его концов нужно вырезать пазы. Места стыка следует хорошо подогнать друг к другу и скрепить маленькими гвоздиками, дополнительно промазав соединение клеем (см. рис. 116). Вместо гвоздиков можно также использовать заклепки. Теперь осталось выровнять края обода и отшлифовать его внутреннюю и внешнюю стороны наждачной бумагой. Для защиты от атмосферных воздействий обод обычно покрывают олифой, морилкой или водостойким лаком.

4. Сборка

Последний этап изготовления бубна проводится следующим образом. Нужно взять обе выделанных шкуры (они должны храниться сухими и в растянутом состоянии), выбрать из них ту, которая будет мембраной бубна, и замочить в воде при комнатной температуре на 10–12 часов. Вторую шкуру следует разрезать вдоль хребта на полосы шириной примерно 0,5 см (лучше



Рис. 117. Натягивание мембраны и схема расположения отверстий

это делать ножницами) и также замочить в воде. Получившимися ремешками будет стягиваться мембрана, и из них же будет изготовлена ручка бубна. Важно чтобы волокна кожи хорошо пропитались водой (увлажнились). Когда кожа будет готова, ее нужно слегка отжать и расстелить на столе или подходящей ровной поверхности мездрой вверх. Затем взять готовый обруч, положить его сверху и выровнять относительно центра шкуры. На расстоянии 0,5 мм от краев шкуры и 4–5 см друг от друга острым ножом или шилом по всему

периметру сделать отверстия диаметром 0,3 см. Кроме того нам потребуется достаточно прочное металлическое или пластмассовое кольцо диаметром 5–7 см и несколько метров упаковочного шпагата или бечевки. Шпагат необходимо нарезать на куски такого размера, чтобы можно было привязать один его конец к краю кожи, а второй укрепить на кольце (см. рис. 117). Проделав это с первой парой противоположных отверстий, хорошо натягиваем шпагат и переходим к следующей противоположной паре. Таким образом нужно соединить все парные отверстия. Во время работы следует периодически смачивать кожу водой, так как при высыхании она уменьшается в размерах. Теперь, отступив от края обода 2–4 см, нужно нарисовать два круговых ряда точек (будущих отверстий) так, чтобы они находились друг над другом. Расстояние между рядами и между отверстиями равняется 2 см. После этого снимаем кожу с обода и делаем отверстия диаметром 0,3 см в отмеченных точках местах. Неровные края с местами крепления шпагата срезать, отступив 1 см от малого concentрического ряда отверстий. Теперь край кожи нужно подогнуть внутрь, так чтобы отверстия совпали, и прошить их ремешком, при этом еще один ремешок нужно заложить в образовавшуюся складку. Концы обоих ремешков выпустить так, чтобы потом их можно было стянуть и крепко связать. Осталось вставить в получившуюся конструкцию обод, и попеременно стягивая концы ремешков, добиться максимального натяжения мембраны (см. рис. 118).

Для того чтобы сделать ручку бубна, нужно разделить внутреннюю сторону бубна на 8 равных секторов и проделать 8 отверстий диаметром 0,3 см в местах, где проходит внутренний стягивающий ремень, так чтобы не повредить его.

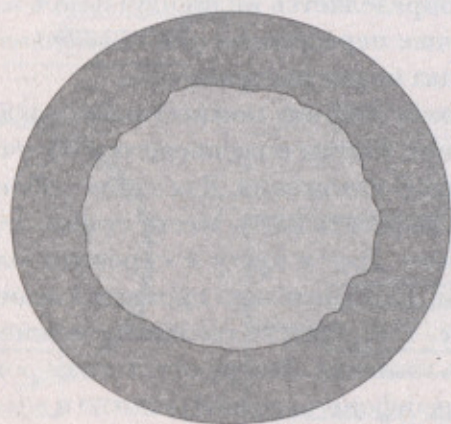
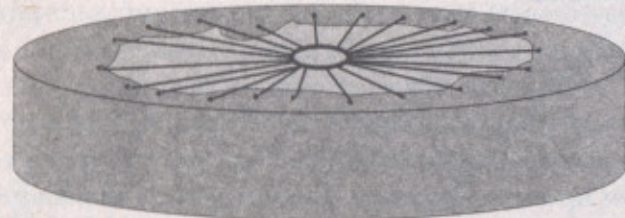

Рис. 118. Этапы изготовления ручки бубна

После того как это будет сделано, получившийся бубен можно высушить при комнатной температуре. Теперь нужно попарно соединить ремешками все 8 противоположных отверстий, а концы такой растяжки связать так, чтобы узелки находились точно в центре бубна. Затем, начиная от центра, плотно, виток к витку, обматываем ремешком две находящиеся рядом растяжки. При этом растяжки сходятся, а будущая ручка начинает натягиваться. Подобным образом нужно связать крест-накрест все 4 пары растяжек и, меняя количество витков на них, отрегулировать степень натяжения и симметричность ручки.

Чтобы бубен было удобно держать, делаем подушечку для руки. Для этого обматываем крестовину полоской замши шириной 1,5 см. Длина такой ленты в каждом случае будет индивидуальна. Размер подушечки должен быть таким, чтобы она удобно лежала в руке. Наматывать же ее следует так, чтобы первые витки образовали правильный квадрат размером с будущую подушечку, а последующие постепенно уменьшались, перекрывая предыдущие витки примерно наполовину. Сходясь к центру, они должны образовать подобие словес. Способ плетения показан на рис. 119. Когда витки ленты сойдутся в центре, образуется крестообразный рисунок. Для того чтобы закончить его, лишний конец кожаной полоски нужно обрезать, а оставшийся

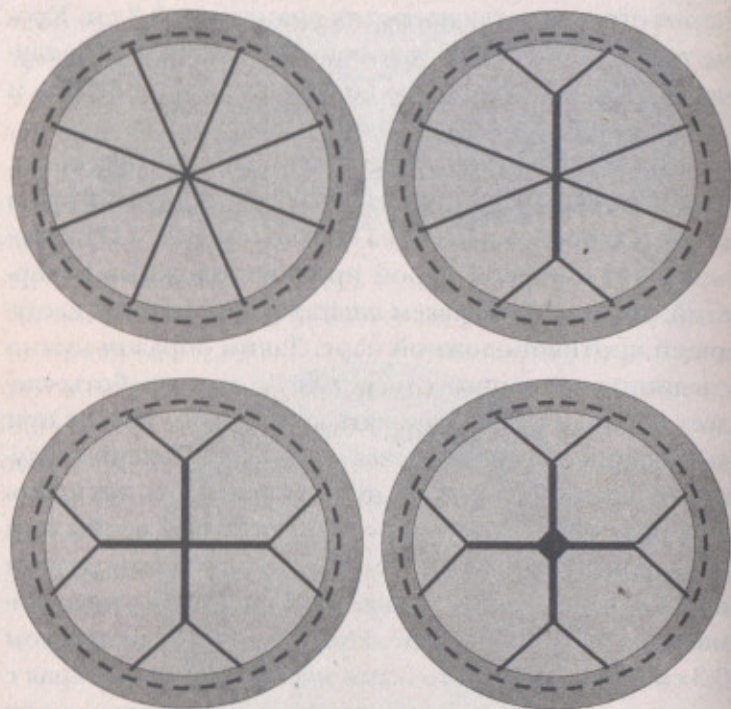

Рис. 119. Оплетка крестовины бубна

пришить к предыдущему витку ниткой. Соблюдая симметрию и однотипность стежков, следует сделать то же самое еще с тремя парами витков, образующими плетенку в центре.

5. Колотушка

По своей форме, размерам, весу и материалам, из которых они сделаны, колотушки весьма разнообразны. Для изготовления колотушки потребуется: сухая круглая палочка диаметром 1,5–2 см и длиной 20–23 см; полоска плотной шерстяной ткани шириной 10–13 см и длиной 35–50 см; полоска кожи (можно замши) 15×15 см.

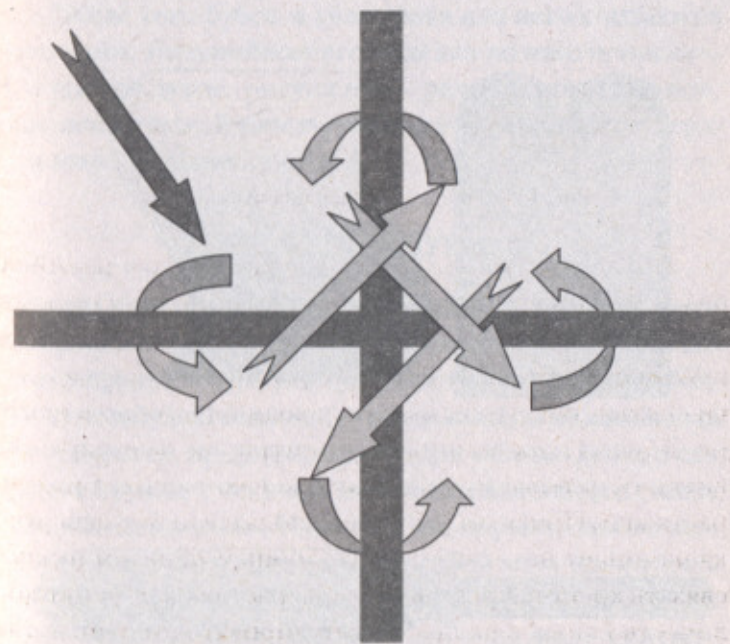

Рис. 120. Изготовление колотушки

На один из концов палочки плотно наматываем полоску ткани. Для прочности первый виток следует приклеить к поверхности палочки. Когда диаметр намотанной ткани будет равен примерно 3–3,5 см, лишнюю часть полоски обрезаем, а свободную кромку пришиваем. По приведенному шаблону нужно вырезать из кожи заготовку для наконечника и сделать по ее периметру отверстия размером примерно 0,2 см. Сложив края заготовки так, чтобы отверстия совпали между собой, прошейте кожу через край ремешком или толстой ниткой. Получившийся чехольчик наденьте на колотушку и пропустите в ряд отверстий, расположенных снизу, еще один ремешок (см. рис. 120). Этим ремешком крепко стяните края чехольчика так, чтобы он не свалился. Свободные концы ремешков можно обрезать.

После того бубен и колотушка для него считаются готовыми. Дальнейшая его отделка колокольчиками, фигурками духов, рисунками — дело индивидуальное. Как запоет этот бубен и станет ли он настоящим сердцем шамана, зависит от вас.

ПОЮЩИЕ ЛУКИ

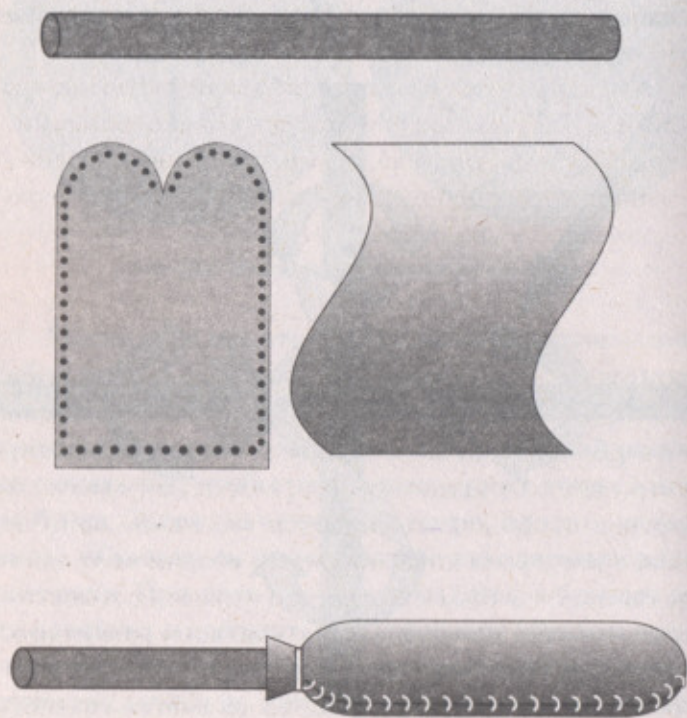
К одним из главнейших достижений мезолита относится изобретение лука. Сейчас уже трудно установить, было ли это продиктовано необходимостью вести дальнбойную стрельбу или связано с особым классом музыкальных инструментов, предназначенных для «ловли» духов, а сам лук как оружие стал лишь побочным явлением от изначальной «духоловки». Известно, что первые «духоловки» не имели дровка и представляли собой жилу животного, один конец которой зажимался пальцами ног или рук, а второй прикусывался зубами. Сохраняя жилу в натянутом состоянии, исполнитель ударял по ней пальцами,

камешком или палочкой, извлекая тем самым своеобразный высокий звук. Иногда жилу перекидывали через шею, получая две струны, или придавливали ее середину ногами, а концы зажимали ртом. Изменяя силу натяжения и используя рот в качестве резонатора, исполнитель мог выбирать то или иное звучание. Вот как описывает свои впечатления от игры на жиле американский антрополог К. Кастанеда, изучавший в 1960–1970 годах традиционную культуру индейцев Мексики: «Меня охватил страх. Раскаты потустороннего звука заполнили каньон и «высекли» из скал эхо. Я отчетливо слышал, как звук, издаваемый доном Хуаном, возвращается ко мне со всех сторон, отражаясь от стен каньона. Дон Хуан натянул струну сильнее, и звук стал выше, а тон эха — ниже. Потом эхо сконцентрировалось в одной точке — на юго-востоке. Дон Хуан начал постепенно ослаблять натяжение струны, тон звука понижался до тех пор, пока не послышался низкий тупой удар».

Использование гибкого древка в качестве растягивающей жилы силы стало революционным открытием. Исполнитель получил большую свободу для действий, а качество звучания существенно повысилось. Такой инструмент получил название «вибрирующий лук», или «поющий лук». Один из древнейших способов игры на нем описан в сказании алтайских тувинцев о Хане Тёгюсвеке. Герой встречает черную лису-прорицательницу, которая предлагает предсказать ему грядущее. Вот как она это делает: «Лиса... впилась зубами в нижний край колчана, вытащила одну из стрел, начала постукивать ею то с одной стороны, то с другой, и тетива лука стала издавать свистящие звуки. Услыхав это, старик соскочил с коня, снял и отбросил седло и подстелил лисе свой семислойный чепрак. Постукивая стрелой, лиса при помощи лука узнавала будущее».

Аналогичные легенды можно встретить у многих народов Сибири. Считается, что игре на поющем луке научил охотника, а через него и всех остальных людей Олень — Золотые Рога. Когда охотник хотел убить его из лука, Олень — Золотые Рога сказал: «Не стреляй, добрый охотник! Что тебе проку в моей гибели? Лучше послушай, как поет тетива твоего лука, она расскажет людям о твоей доблести и о подвигах славных богатырей, запоет голосами птиц и зверей и заставит танцоров плясать до упаду, она принесет в каждый чум, в каждую юрту свет и радость, и люди будут благодарны тебе». Услышав такие слова, охотник послал стрелу в небо и больше никогда не поднимал лук для убийства. Он стал играть на тетиве для своих родных и гостей, прославляя подвиги великих героев прошлого и заклинающая духов.

Вполне вероятно, что поющие луки употреблялись в ритуальных целях еще до введения в шаманский обиход бубнов. В пользу этой версии, в частности, свидетельствует железная перекладина у алтайских бубнов, называемая кириш (тетива), на которую подвешиваются стрелы (ок). Пребывая в состоянии измененного сознания, шаман стреляет по враждебным духам из своего бубна, используя его как лук. Ненецкие шаманы даже прямо называют свои бубны «поющими луками» и говорят, что лук — это второе после бубна оружие против злых сил.

В мифологии нивхов острова Сахалин сын бога девятого земного мира и богини восьмого морского мира делает лук, чтобы спасти своего наставника — Муху от Паука: «Отломил длинный сук, свил из крапивы тетиву, приладил ее к суку — получился лук... Нацелился мальчик, пустил стрелу. Стрела пронзила сердце Пауку, и он свалился на пол».

Многочисленные наскальные изображения шаманов с бубном в одной руке и с луком в другой свидетельствуют, по крайней мере, о равнозначности этих инструментов в древней шаманской практике (см. рис. 121). Посылая во врагов стрелы, шаман закрывается бубном, как щитом, чтобы ответные стрелы неприятеля не попали в него. Если же это происходит, то шамана поражает болезнь и стрелы нужно вытягивать из тела. Вытягивание или, точнее, высасывание стрел ртом является одной из главных операций в шаманском целительстве. Визуализация лука и стрелы встречается и в техниках выполнения некоторых психоэнергетических комплексов азиатского и американского происхождения. Натягивая тетиву и выпуская воображаемую стрелу в желаемый образ или в небо, практикующий совершает атаку, а заземляя стрелу — уничтожает ее вредоносное воздействие.

У шорцев, народа, что живет в Кемеровской области, в одной легенде говорится о том, как с помощью струнного музыкального инструмента комыса, являющегося поздней версией поющего лука, один неудачливый охотник вызвал дочь Хозяина Горы: «Охотник... сделал из верхушки кедра комыс — и, сидя у костра, наигрывать принялся и песни распевать. Когда играл и пел, вдруг, видит, вышла из горы девица и идет к нему. Приблизилась к его стоянке и запела:

Ты почему печалуешься так?
Ты почему играешь грустно так?
Ты, может быть, не знаешь, где и как
в тайге удачу отыскать?*

Охотник рассказал о своем невезении. Дух вызвался помочь ему и стал загонять в силки зверя. Союз че-

* Перевод А. Преловского.



Рис. 121. а — наскальное изображение шамана с бубном и луком (Сибирь); б — надгробие из с. Ириб (Дагестан); в — демон с луком, растущим из головы (Китай?); г — лучник (Испания); д — играющий на деримбу (Бразилия)

ловека и духа продолжался три года, а потом дочь Хозяина Горы исчезла, потому что охотник нарушил данное им обещание. Вместе с ней пропала и удача. Тогда охотник вновь пошел к той горе, но на этот раз его зов не был услышан: «Стал на комысе он играть и петь у костерка — никто не вышел из горы и не подсел к огню».

Различные модификации музыкального инструмента в виде жилы, натянутой на древко, известны

многим народам Земли, исключая разве что австралийских аборигенов, которые так и не пришли к идее лука. В некоторых регионах поющий лук применяется и поныне, прочно войдя в ту или иную систему философских доктрин. Самой распространенной версией этого музыкального инструмента можно считать афробразильский беримбау, без которого не обходится ни один танец-посединок капоэйра. Существует множество версий о происхождении капоэйры. Согласно одной из них она была составлена в XVII веке предводителем лагеря беглых рабов Зумби на основе боевого искусства народов Анголы. В 1810 году капоэйра была запрещена властями, и тогда ее замаскировали под гимнастический танец. Поющий лук беримбау задает в капоэйре, вместе с бубном пандэро, основной ритм для танцующих и сопровождается звучанием погремушки кашиши*. Традиционно кашиши плетется на девяти направляющих в двадцать семь рядов, засыпается семенами и закрывается кружком из пробкового дерева (см. рис. 122). Беримбау имеет вид лука длиной от полутора метров с натянутой стальной миллиметровой проволокой, араме, которую современные капоэйристы добывают из старых автомобильных покрышек. Древяно инструмента, именуемое вэрга, делается из ствола дерева беримба (аналог — орешник). Снизу, на расстоянии, равном длине отрезка от большого пальца до мизинца раскрытой ладони, привязывается высушенная полая тыква-горлянка (кабаса) со срезанной верхней частью. При игре без помощи рта она служит резонатором. По величине кабасы беримбау делятся на три

* Описание беримбау и кашиши составлено О. Диксоном в 2001 г. со слов бразильских мастеров и исполнителей. Ноты для беримбау были предоставлены одним из участников капоэйры.



Рис. 122. Афро-бразильский вариант «поющего лука» — беримбау и принадлежности для игры: багета (стрела), пэдра (камень), кашиши (погремушка)



Рис. 123. Постановка рук при игре на деримбау: *а* — правая рука с кашиши и багета, *б* — левая рука с кабасой, вэрга и пэдра.
Фото из архива ОИП «Мезосознание α»

вида: гунга (диаметр 150 мм) — с низкой тональностью, медиу (диаметр 130 мм) — со средней тональностью и виола (диаметр 100 мм) — с высокой тональностью. В оркестре обычно используются все три вида беримбау.

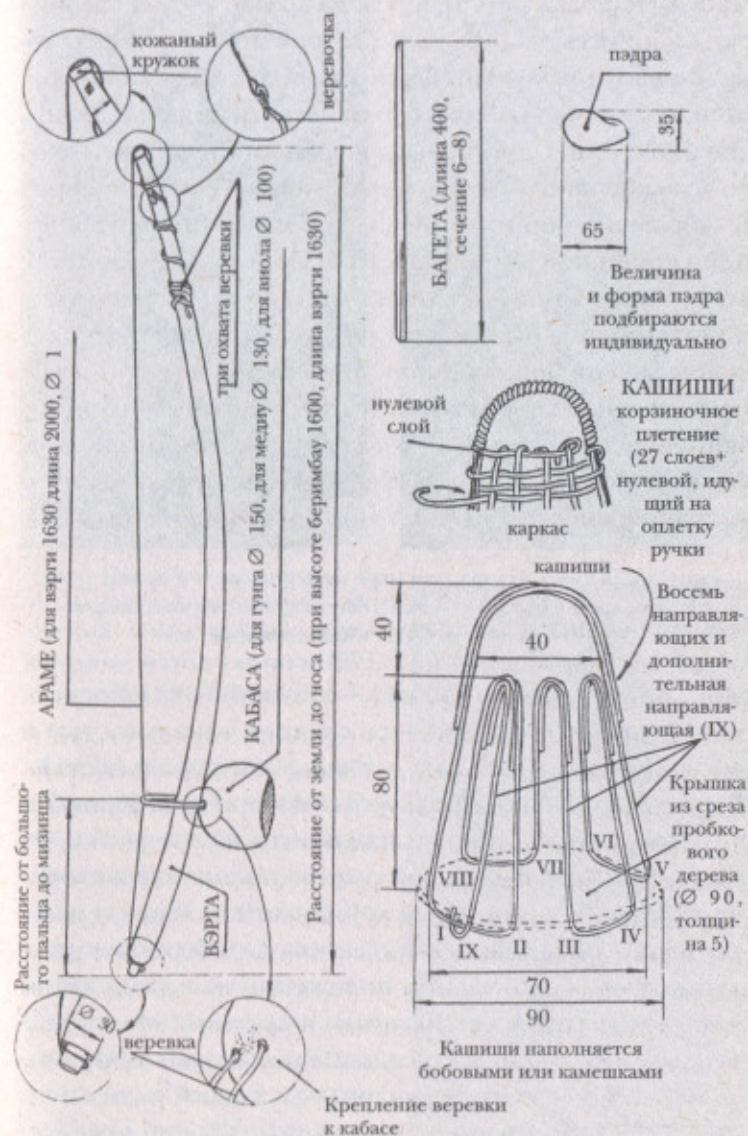
Погремушка кашиши надевается на средний и безымянный пальцы правой руки исполнителя в сторону ладони. Указательный и большой пальцы держат ударную стрелу, называемую багета. Сам беримбау удерживается в вертикальном положении пальцами левой руки — мизинцем, безымянным и средним. Между указательным и большим пальцами левой руки зажимается небольшой камень (пэдра), служащий ладом (см. рис. 123). При правильном (прямом) расположении беримбау отверстие кабасы находится напротив энергетического центра чуть ниже пупка (см. рис. 124а).

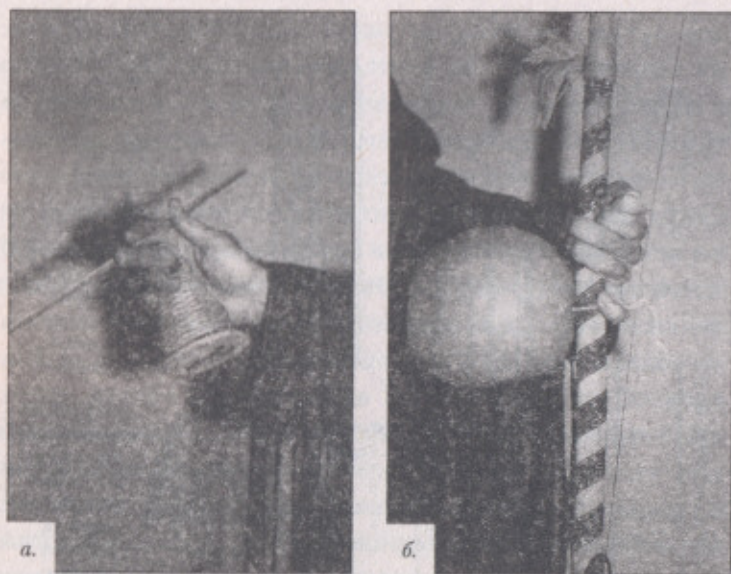

Рис. 124. Приемы игры на беримбау: *а* — прямой, *б* — обратный, *в* — без кабасы с помощью рта. Фото из архива ОИП «Мезосознание α»

Иногда на беримбау играют и держа его вверх ногами (см. рис. 124б). Звук извлекается ударом стрелы в правой руке либо по открытой тетиве, либо с прижатым к ней камнем. Промежуточное положение, когда камень дребезжит, производит третий звук (см. рис. 125). Нюансы в звучании достигаются при движении беримбау

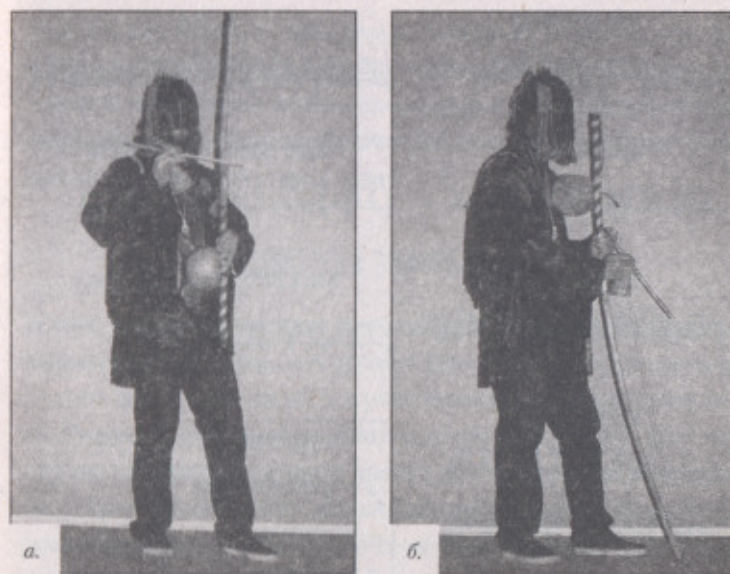

AMAZONAS	IUNA
ANGOLA	SAO BENTO GRANDE
BENGUELA	SAO BENTO PEQUENO
CAVALARIA	<p style="text-align: center;">НОТЫ:</p> <p>┘ = приглушенная</p> <p>┘ = открытая</p> <p>^ = кашини</p> <p>┘ = закрытая</p>
IDALINA	

Рис. 125. Различные ритмы беримбау

на себя или от себя за счет открытого или закрытого отверстия кабасы.

Если снять с беримбау тычку, появляется возможность использовать в качестве резонатора ротовую полость, как при игре на древних поющих луках. Для этого древко упирают в землю, а к верхней части вэрги прижимают губы (см. рис. 124в).

Звук поющего лука благотворно влияет на энергетическую систему человека и применяется в целительских практиках, особенно при очищении. Прием игры с помощью рта расценивается как массаж внут-

ренных органов, а проговаривание при этом отдельных слов трактуется как послание для духов, которое обязательно будет услышано. Сама по себе игра устраняет негативные воздействия и способна погрузить исполнителя в состояние транса.

ХОМУСЫ (ВАРГАНЫ)

Хомус относится к тем немногочисленным музыкальным инструментам, которые с доисторических времен дошли до наших дней в практически неизменном виде. Родину хомуса определить затруднительно, потому что он распространен по миру очень широко. Его можно встретить во всех частях света: в Европе, Азии, Африке, Америке. Назвать точную дату зарождения этого инструмента также невозможно. По всей видимости, первые музыкальные инструменты, сходные с хомусом по принципам игры, существовали уже в мезолите (от 12 до 9 тыс. лет назад), когда был изобретен лук. Лук был одним из ранних вариантов хомуса. При игре один его конец упирали в зубы или прижимали к губам, а другой устанавливали на земле. Извлечение звука происходило в результате удара по тетиве пальцами или от скольжения по ней палочки. Ротовая полость и горло исполнителя выполняли функцию резонатора. Подобного звучания, как уже отмечалось, можно было добиться и без древка лука. Для этого один из концов тетивы из жилы нужно было зажать зубами или, сделав петлю, охватить ей один из зубов. Такой способ игры сохранился и в настоящее время среди некоторых центрально-американских племен. Вот как описывает этот прием Майерхофф: «...Рамон положил один конец тетивы из оленьей кожи в рот; затем, используя рот в качестве резонатора, зажал другой конец тетивы

пальцами ног и начал ритмически издавать вибрирующие звуки, проводя по тетиве стрелой... Так он разговаривает с теми, кто впереди, — с древнейшими, которые ожидают нас». Фюрст добавляет: «Музыка "вибрирующего лука" призвана сообщить сверхъестественным существам, что к ним направляются паломники, а так же ублажить Оленя-Пейот (тотемическое животное древней Мексики, дух галлюциногенного кактуса Лофофора Вильямси.— О. Д.)».

Древнейшей формой можно назвать и пластинчатые хомусы, сделанные из кости или дерева, часто — из бамбука. Они возникли, возможно, даже раньше, чем поющий лук, так как встречаются у аборигенов Австралии, вообще не знающих лука. Такой хомус представляет собой узкую пластинку 10–15 см длиной, 1–2 см шириной и 0,2 см толщиной. Пластинка распилена на три части, по типу трезубца (см. рис. 126а). При игре крайние части пластинки прижимаются к зубам или зажимаются зубами, а по средней части наносится скользящий удар пальцем свободной руки. Изменение исходящего звука осуществляется точно так же, как и при игре на луке — горлом и ротовой полостью. О древности пластинчатого хомуса говорит один из амурских мифов, повествующий о времени, «когда нивхи еще каменные наконечники к стрелам делали». Тогда жил храбрый Азмун, который, увидев нужду своего народа, отправился за рыбой к духу моря Тайрнадзу. Он приплыл к жилищу Тайрнадза на спине касатки, а когда увидел, что тот спит, стал играть на кунгахкеи (нивхский вариант костяного пластинчатого хомуса). Хозяин морских глубин проснулся и, выслушав Азмуну, послал на Амур рыбу. В благодарность Азмун подарил Тайрнадзу кунгахкеи и показал, как на ней играть. «Обрадовался Тайрнадз, в рот пластинку взял, зубами



Рис. 126. Типы хомусов (варганов): а — пластинчатые, б — дуговые.

зажал, за язычок стал дергать... Загудела, зажуужала кунгахкеи то будто ветер морской, то словно прибой, то как шум деревьев, то будто птичка на заре, то как суслик свистит. Играет Тайрнадз, совсем развеселился. По дому пошел, приплясывать стал. Зашатался дом, за окном волны взбесились, водоросли морские рвутся — буря в море поднялась». С тех пор нивхи говорят о волнении моря: «Это Морской старик, чтобы не заснуть, на кунгахкеи играет, в подводном доме своем пляшет».

Звукоподражательный характер хомуса отражается в некоторых его местных названиях. Эстонцы именуют его пармуциль (овод, шмель) и коннапилль (лягушка), чувашаи — варам-туна (комар), киргизы — комыс (майский жук). Десятки других названий, зафиксированных в Азии и Европе, восходят в своем большинстве к нескольким словам: северно-славянскому «варга» («губа», «уста»), южнославянскому «дрымбаты» («танцевать», «пританцовывать»), тюркскому «хомус» (музыкальный инструмент вообще), тунгусскому «кэн» («звук», «закусить зубами», «дребезжать»), полеозиатскому «ванни» («губной») и самодийскому «выварць» («гудеть»). Для обозначения материала, из которого

сделан хомус, к общему термину часто добавляется соответствующее слово, например демир-хомус (тувинск. «железный хомус») или «сууп-турман» (мансийск. «костяной турман»). Иногда в названии хомуса прослеживается и его ритуальная связь с шаманским бубном: кобыс-тюнюр (алтайск. «музыкальный бубен»), ванни яяр и ванни яяй (чукотск. и корякск. «зубной бубен»).

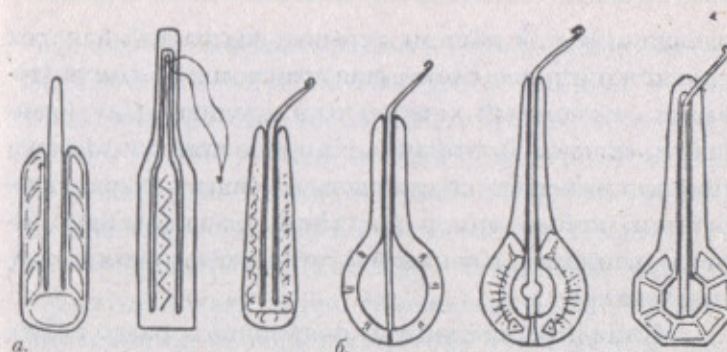
Металлические хомусы появились гораздо позже жильных, деревянных и костяных и благодаря огромным звуковым преимуществам оттеснили прочие на второй план. Вначале они были похожи по форме на своих предшественников из дерева и кости. Затем возникла модификация — добавление кольца, делающего звучание более громким и выразительным. Такие хомусы получили название «дуговых» (см. рис. 1266). В словаре Российской академии наук 1789 и 1806 годов о славянском варианте хомуса — варгане сказано следующее: «Варган — железное мусикийское орудие, простонародием употребляемое: длиною около вершка, коего головка почти в кольцо согнута, от того же места, где кольцо не довершается, протянуты два параллельно идущих треугольных брусочка, к середине головки приваривается стальная полоска, проходящая между брусков, не касаясь их, имеющая на конце крючок. Играют на сем орудии приложив его к зубам, вбирая и выпуская дух и приводя в движение перстом стальную полоску».

Пластинчатые и дуговые хомусы позднего образца получались в результатековки металлического прута — железного, медного, бронзового или серебряного. Их поверхность украшалась инкрустацией и выгравированными магическими символами, имеющими вид орнамента. Подобными рисунками покрывался и фут-

ляр, в котором хранился хомус. Иногда футляр был сделан в виде тотемического животного или духа. Это изображение трактовалось как Хранитель инструмента. Жизнь Хранителя была связана с самим хомусом, а его сила заключалась в вибрирующем звуке. Он определял принадлежность хомуса и показывал его характер. Футляр требовался для всех видов хомусов, но для пластинчатых его мог заменить кожаный чехол. Для металлических он не годился, потому что в мягком чехле могла случайно сломаться загнутая ручка язычка. Обычным материалом для производства жестких футляров было дерево. Чаще всего футляр имел две половинки, в одной из которых выбиралось отверстие, точно повторяющее контуры инструмента. Вторая половина служила крышкой — скользящей по направляющим или навесной на петле.

В ритуальной практике хомус применялся наравне с бубном или даже вместо бубна. Буряты называют свой хомус «хур» и говорят, что делают хур только кузнецы, ведущие происхождение от Небесного Кузнеца. Хороший хур при камлании всегда говорит правду, поэтому его изготовление считается работой ювелирной. Одна из шаманских манипуляций с хомусом подразумевает вызов духов любых предметов и донесение до них сообщений. Для этого хомус прикладывают стороной с кольцом к какому-либо предмету и прижимают пальцем руки. Второй конец остается на весу. Пальцем другой руки наносится скользящий удар по ручке язычка (загнутый край срединной стальной полоски). Чем больше предмет, тем лучше он будет резонировать. Перемещением хомуса по поверхности предмета можно найти точку или несколько точек наиболее чистого звука, а также задать определенную мелодию. Когда точка или точки наилучшего резонанса найдены,

исполнитель наклоняется почти вплотную к хомусу и, направляя потоки вдыхаемого и выдыхаемого воздуха на язычок, произносит то или иное сообщение для духов. Так он вступает в связь с духом, которая может стать диалогом, если сконцентрироваться на звуке инструмента, усиленном используемым для вызова предметом.

Дополнительный резонатор применяется и при обычной игре на хомусе, если его звук недостаточно громкий. Нивхи, желая усилить звучание, иногда привязывают свою кунгахкеи к обуху топора. Подобным образом поступают и другие народы, используя в качестве резонатора полый ствол дерева, бамбук или чашку. Во время игры исполнитель может существенно разнообразить звучание хомуса различными методами: от сокращения амплитуды колебания язычка пальцем и создания трели быстрым перемещением языка в ротовой полости до присвиста и проговаривания через хомус отдельных слов («говорящий» хомус). Когда одного хомусиста спросили, что он играет, он ответил, что он не играет, а разговаривает.

В древности хомус считался священным инструментом и обязательно звучал во время камланий, особенно целительских и погребальных. Бубен открывал проход между мирами, а хомус отпугивал недоброжелательных духов и призывал духов-помощников. В целительстве хомус применялся как средство, очищающее сознание и благотворно влияющее на все силовые центры человека. Он рассматривался в качестве энергетического генератора, создающего мощную вибрацию жизненной силы в ротовой полости. Согласно шаманской модели тонкопланового строения человека на верхнем небе имеется выход на поверхность особого координирующего центра, отвечающего за кон-



а.



б.

Рис. 127. Варианты захвата хомусов: а — при игре на якутском кованом хомусе с жестким язычком (фото В. Павлова и В. Рогова); б — при игре на эвенкийском гнутом из проволоки хомусе с мягким язычком (фото из архива А. Слободовой)

Наигрыш на тувинском железном (демир) хомусе

Умеренно $\text{♩} = 104$

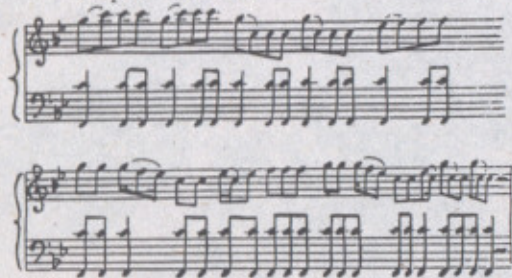

Наигрыш на тувинском бамбуковом (кулузун) хомусе

Умеренно $\text{♩} = 108$

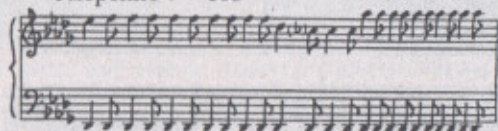

Наигрыш на якутском «говорящем» хомусе



Рис. 128. Различные хомусные наигрыши.
Нотная запись А. Аксенова

троль над состоянием окружающей среды и реакцией тела на получаемые из мозга сигналы. Китайская философия добавляет, что в этом месте происходит стыковка мужского энергетического канала «ду-май» с женским «жэнь-май». При игре на хомусе нарушенный энергетический баланс восстанавливается в результате замыкания так называемого «малого небесного круга». Не так давно медицинскими аспектами хомуса заинтересовались ученые разных стран, которые доказали, что взгляды древних имеют под собой реальную практическую основу. Звук хомуса действительно гармонизирует функции всех органов человека. Лечение при помощи хомуса получило в научной среде название хомусотерапия.

Место хомуса в современной музыке, медицине и религии у различных народов неодинаково. Где-то он полностью забылся, где-то остался как архаичный пережиток, в других местах приобрел иное значение. В Германии хомус долгое время считался элитным инструментом и играть на нем позволялось лишь знатым вельможам. В России же, напротив, им забавлялось простонародье, причем преимущественно женщины. В. Одоевский писал: «Нигде, может быть, нельзя собрать большего числа опытов по этому предмету, как в России, где варганы составляют забаву почти каждого простолюдина». Но, пожалуй, самое любопытное применение для хомуса нашла итальянская мафия, знаменитая «Коза ностра». Одно время она использовала этот инструмент как переговорное устройство, передавая сообщения по типу азбуки Морзе. После этого хомус окрестили в Сицилии «скаччиа пенсьери» — «тихий убийца».

В начале XIX века немецкий мастер И. Г. Шайблер создал на основе нескольких хомусов новый концертный инструмент и назвал его аурой. Аура состояла из

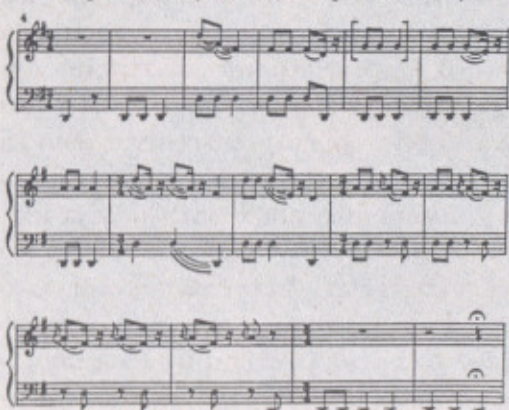
металлического диска с закрепленными на нем хомусами, создающими полный хроматический звукоряд. На ауре можно было играть очень сложные произведения из классического репертуара, но инструмент не прижился. Куда удачливее оказался соотечественник Шайблера Фридрих Бушман. В 1821 году этот берлинский мастер подарил миру губную гармонику. Ее основу составлял ряд маленьких хомусов, выстроенных по высоте звучания. Чуть позже губную гармонику снабжают мехами для подачи воздуха и получают аккордеон и баян. После триумфального шествия этих инструментов хомус в странах Европы окончательно забывают.

АРФЫ, ИГИЛЫ, ТОПШУУРЫ И ДРУГИЕ СТРУННЫЕ

Дальнейшие усовершенствования поющего (вибрирующего) лука привели к возникновению различных струнных инструментов — щипковых и смычковых. Первые музыкальные инструменты такого рода, судя по всему, еще не имели собственных резонаторов, но



Рис. 129. Алтайская (скифская) арфа из пазырыцкого кургана



Рис. 130. Традиционные инструменты приполярного Урала:
а — мансийский тор-сапль-юх, б — хантыйский нар-сюх.
Рисунки С. Владимировского

были снабжены колком (барашком, или вращающимся выступом) для растяжки тетивы (теперь уже струны). Ряд колков позволял использовать на одном древке одновременно несколько струн, настроенных на разную высоту. Такие инструменты получили название арф. Одна из таких древних арф была найдена при раскопках пазырыкских курганов на Алтае (см. рис. 129). Более поздний вариант того же инструмента, снабженный резонатором, имеется у хантов и манси. Тор-сапль-юх, что в переводе с мансийского означает «журавлиная шея из дерева», — это семи или девятиструнная арфа с долбленным корпусом, закрытым декой (см. рис. 130). Струны для тор-сапль-юха традиционно изготавливаются из меди или бронзы. Играют на этом инструменте обеими руками: левой исполняют мелодию, а правой создают низкий фон. Неторопливо перебирая струны тор-сапль-юха, мансийский сказитель читает нараспев сказания о древних героях.

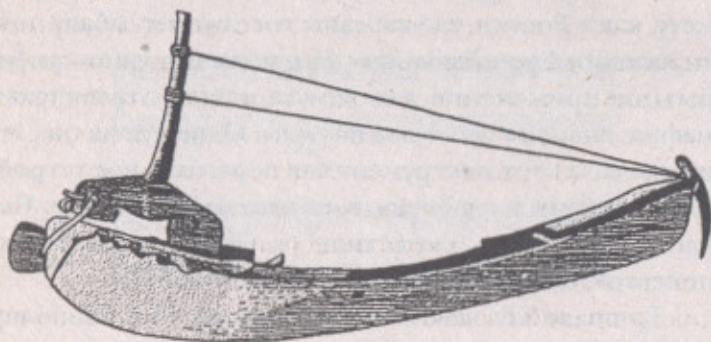
Выступающая над древком часть колка и система порожков сделало возможным применение прямого грифа; пользоваться инструментом стало удобнее, появилась возможность игры по ладам. Струнные музыкальные инструменты с прямым грифом и стационарным резонатором в виде долбленной полости, тыквы, горшка, ореха, панциря черепахи, деревянного ящика известны очень многим народам. Например, у тувинцев и алтайцев щипковый инструмент такого типа называется дошпулуур (топшуур), а смычковый — игил (игиль). Резонаторная часть этих инструментов — долбленная с натянутой поверх полости кожей с несколькими отверстиями. Обычно кожа прикрепляется с помощью деревянных гвоздей. Гриф чаще всего вырезается из того же массива дерева, но может и крепиться с помощью клея. Инструмент типа дошпулуура и игила, как правило, имеет две струны из конского волоса или жил, причем мелодию извлекают из первой (высокой), а вторую (низкую) используют в качестве фона. «На топшууре есть две струны: высокая — женская и низкая — мужская, — поясняет калмыцкий сказитель Владимир Каруев. — Где все пополам, там царит гармония и порядок. Поэтому звук топшуура и стихи «Джангара» (калмыцкий эпос) могут поднять даже мертвого»*. Игрой на топшууре ублажали таежных духов, чтобы они послали свой скот (зверей) на тропу охотника. Это ритуальное исполнение сопровождалось сказками и особыми песнями. «Горные хозяева» любили слушать музыку и за предоставленное удовольствие посылали добычу», — пишет В. Бутанаев в очерке «Хакасы».

Вершину грифа, как правило, украшает вырезанная голова коня (реже — баран, другие животные, за-

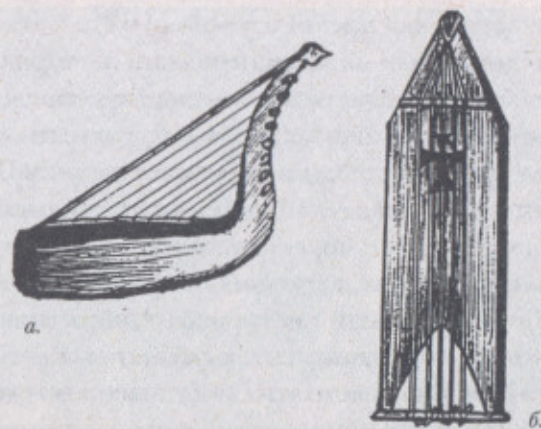
* Записано О. Диксоном в 2001 г.



Рис. 131. Тувинская исполнительница горлового пения Шолбана с игилом. Фото из архива ОИП «Мезосознание α»

виток эмбриона). Иногда ее делают съемной. Во время ритуальной игры исполнитель насаживает ее на специальный штырь, а во всех других случаях снимает. Тувинский музыкант и горловой певец Чазын-Чек поведал

нам о происхождении игила и его связи с конем следующую легенду: «Один человек очень любил своего коня, но однажды конь умер. Грустил, грустил человек и придумал. Он взял голову коня, насадил на палку, а из конского волоса свил две струны. Приладил человек струны к голове, пустил их через доску и закрепил внизу. Потом взял лук и провел тетивой по струнам. Зазвучали, запели струны. И обрадовался человек: теперь душа коня поселилась в инструменте. После этого мастера, делающие игилы, обязательно вырезают на грифе конскую голову. Она — дух инструмента, его душа». Тот же рассказчик привел и еще один миф о происхождении игила: «Как-то раз один человек пошел за хворостом. Видит — перед ним пещера, а из нее доносятся дивные звуки. Бросил человек хворост, вошел в пещеру и увидел духа, играющего на каком-то непонятном инструменте. Так понравилась человеку игра, что он забыл обо всем. Через какое-то время человек вспомнил о родной юрте и собрался назад. Сложил хворост и случайно прихватил вместе с ним и инструмент. Дошел человек до родных мест и не узнает юрты. Все люди чужие. Спрашивает всех — никто не знает, куда делась его семья. Но тут нашелся один старик. Он вспомнил, что много лет назад, когда он был еще мальчишкой, один человек из этих мест отправился собирать хворост, да так и не вернулся. Понял тут все человек и поседел от горя. Оказывается, пока он слушал игру духа, прошло много лет. Тогда взял человек в руки принесенный инструмент и стал играть и петь. Он пел о своем возвращении, о том, что прошлое не вернуть. После этого инструмент так и стали называть — игил, что значит “вернись”»*.

*Обе легенды записаны О. Диксоном со слов Чазын-Чека (г. Кызыл) в 2001 г.

Во второй легенде уже не фигурирует конская голова, но зато показана связь игила с измененными состояниями сознания и возвращение из необычной реальности в повседневность. Похожие сказания имеются и у других народов. Монголы рассказывают о пастухе Хухо Намжиле и его коне. После смерти коня Хухо делает музыкальный инструмент, звуки которого напоминают о потерянном друге. Этот инструмент называется моринхур, то есть «конский инструмент». Помимо фигуры коня буряты и монголы часто изображают на верхней деке моринхура дракона, плавающего в водах, окружающих квадратную землю. Иногда вырезанную голову дракона можно встретить и на грифе, непосредственно под конем (см. рис. 132). Эта сцена изображает жертвоприношение коня водному духу, сюжет, широко распространенный в фольклоре очень многих народов, в том числе северных славян.



Рис. 132. Бурятский народный инструмент моринхур с изображениями коня и дракона. Работа Л. Бабалаева. Фото из архива ОИП «Мезосознание α»



Рис. 133. Автор с известным бурятским певцом, моринхуристом и мастером Леонидом Бабалаевым на празднике «Сагаалган» («Белый месяц»). Фото из архива ОИП «Мезосознание α»

Известный новгородский мудрец Садко Сытинич берет по сюжету былины гусли и идет играть у «синьгорюч камени», что стоит у берега озера Ильмень. На звук из глубин выплывает чудовище (вариант — «царица-Белорыбица»), хвалит игру и предрекает музыканту небывалый улов или поимку рыбы — злато перо. Вскоре предсказание сбывается, и Садко становится самым богатым человеком в городе. Академик Б. А. Рыбаков в книге «Язычество древней Руси» пишет: «Не исключено, что игра мудрого гуслира ради хорошего улова рыбы — это часть древнего магического обряда, производившегося у священного места, названного после 980 г. Перынью, а в более раннее время посвященного богу реки «бесоугодному чародею» Волхову, «залегавшему водный путь» и «преобразующемуся во образ лютого зверя коркодела». Для того, чтобы умиловить «коркодела» (крокодила, ящера, дракона, змея), в незапа-

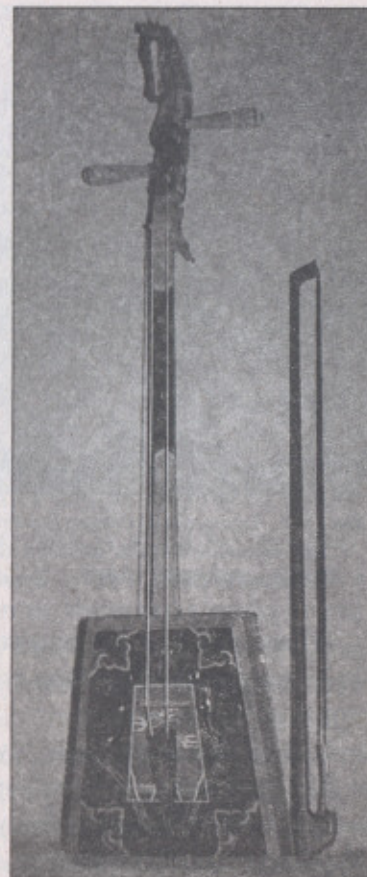
мятные времена ему приносили в жертву людей, а в более поздние — коней». Вот как описывает обряд жертвоприношения А. Н. Афанасьев в «Поэтических воззрениях славян на природу» (1868 г.): «Крестьяне покупают миром лошадь, три дня откармливают ее хлебом, потом надевают два жорнова, голову обмазывают медом, в гриву вплетают красные ленты и в полночь опускают в прорубь или топят среди реки». Именно поэтому конь в тувинских и монгольских легендах так же умирает, но его дух остается среди людей. Некоторые источники утверждают, что иногда топили не всего коня — голова или, наоборот, туша оставались на лобном месте у реки. Во время обряда шаман выступал не как жрец, а как посредник между людьми и драконом, играя на волосяных струнах (т. е. на части коня). Нараспев, он озвучивал диалог коня и дракона, донося до чудовища через уста жертвенного коня просьбу людей. Обряд был необходим не только для того, чтобы привести дракона в доброе расположение и получить от него блага, но и для «подпитки» всей Вселенной. Дух коня мистически преобразовывался в сочность травы, плодородие земли, чистоту воды, растворяясь во всех частях Природы живительными соками, и в таком виде возвращался («игил») к людям. В одном из индийских трактатов Вселенная вообще описывается, как тело жертвенного коня: «Утренняя заря — это поистине голова жертвенного коня, солнце — глаз, ветер — дыхание, рот — огонь Вайшванара, год — туловище жертвенного коня, небо — хребет, воздушное пространство — живот, земля — копыта, страны света — бока, промежуточные страны света — ребра, времена года — члены, месяцы и полумесяцы — суставы, дни и ночи — ноги, звезды — кости, облака — плоть, песок — пища в желудке, реки — жилы, горы — печень



Рис. 134. Скоморох с гуслими. Древнерусское изображение

и легкие, растения и деревья — волосы, восходящее солнце — передняя часть, заходящее — задняя часть. Когда он зеваает, сверкает молния; когда он встряхивается, гремит гром; когда он мочится, идет дождь»*.

Конские мотивы и сцены с участием дракона изображались не только на южно-сибирских струнных музыкальных инструментах. Они некогда украшали и славянские гусли, наглядно иллюстрируя сюжеты древних былин.

«Верхняя, лицевая сторона со струнами вся посвящена водной стихии, — описывает новгородские гусли Б. А. Рыбаков. — Плоское корытце резонатора по выступающим краям тщательно покрыто сетчатым орнаментом, что как бы воспроизводит рыболовные сети на берегах замкнутого пространства — озера. Колеблющиеся во время игры струны — волны... В верхней части лицевой стороны, на окрылке, изображен не только огромный ящер, но целая композиция: налево от ящера, отделенная от него орнаментальным завитком, изображена лошадь с низко опущенной мордой и подогнутыми передними ногами. Морда коня касается сетей; как бы опускается в воду».

Музыкальные инструменты, которые схожи по принципу игры с гуслими, есть и у хантов (нарс-юх), манси (сангультап), хакасов (чатхан), бурятов (ятага) и т. д. Это длинные, до полутора метров, полые долбленные или сбитые ящики с натянутыми струнами из бараньих кишок (хакасы), оленьих сухожилий (манси), кишок лося

*В мифах Центральной Сибири и Крайнего Севера всеми этими качествами обладает олень или лось.



Рис. 135. Монгольская певица и виртуоз ятаги Урна (Ж. Урангерс). Фото из архива ОИП «Мезосознание α»

(ханты). Количество струн может варьироваться от трех до двенадцати. Хакасы считают, что первый чатхан был украден одним смелым мальчиком у семи безглазых сыгыров — великанов. Мистическое значение чатхана и ему подобных инструментов одинаково с гуслими — призыв духов стихий, заклинание погоды, поиск благополучия, сопровождение обрядов и праздников.



Рис. 136. Русские гудки XVIII в.

Изготовление музыкальных инструментов было обставлено особыми ритуалами, о которых знал только мастер. Помимо этого он мог правильно подобрать различные породы деревьев, которые мистически дополняли друг друга и делали звучание более насыщенным и глубоким. Вот как описывает этапы производства старинного русского смычкового инструмента под названием гудок (см. рис. 136) Р. Садоков, ссылаясь на восьмидесятишестилетнего мастера Ивана Устинова из села Сива, Пермской области: «Каждая деталь инструмента требует определенной породы дерева. Гриф, например, вытесывается только из березы, а верхняя тонкая филенка, соединяющая деки, изготавливается из осины, которая предварительно несколько дней вымачивается для придания ей гибкости. Погудало — смычок — гнется из прутика жимолости, пропаренного в русской печи, и конского волоса». После того как инструмент готов, его сушат (не у огня!), натягивают струны, натирают их сосновой смолой-живицей и за-

говаривают. Без соответствующего заклинания и оживления даже правильно сделанный инструмент годится только для извлечения звуков, а в деле общения с духами будет непригоден.

Связь музыкантов с потусторонними силами на Руси не раз порицалась православной церковью. На фоне этого устраивались массовые гонения с уничтожением музыкальных инструментов. Например в одном из донесений на имя патриарха Иосафета (1636 г.) есть такие обвинения: «Медведчики с медведи и плясовыми псицами, а скомороси и игрецы с личинами и с позорными блудными орудии, с бубнами и с сурнами и со

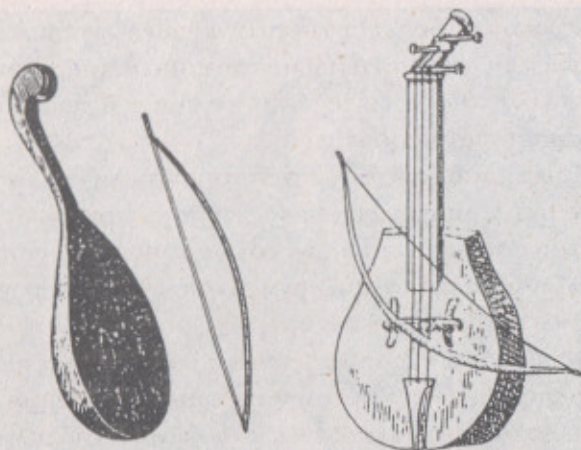
Буга-Шары

Медленно ♩ = 112

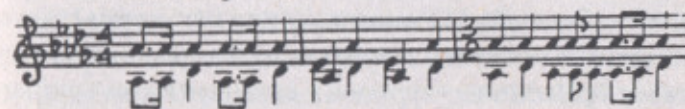

Баа-Сарыг Куштун Ырлаары

Быстро



Рис. 137. Наигрыши на игиле. Нотная запись А. Аксенова

всякими сатанинскими блудными прелестями, и злые, государь, прелести бесовския деюще, пьянствующе, пляшуще и в бубны бьюще, в сурны ревуще и в личинах хадаще, и срамные в руках носяще, и ина неподобная деюще...» В конце 1648 года появляется и конкретное постановление, адресованное белгородскому воеводе Тимофею Бутурлину: «А где объявятся домры, и сурны, и гудки, и гусли, и хари и всякие гуденные бесовские сосуды, и тыб те бесовские велел вынимать и, изломав те бесовские игры, велел жечь». Так безвозвратно погибли в огне фанатизма почти все древнеславянские музыкальные инструменты, на которых играли скоморохи. Лишь сравнительно недавно усилиями русского просветителя и музыканта Василия Андреева удалось восстановить один из уничтоженных инструментов — балалайку. О многих других мы можем судить лишь по уцелевшим в грамотах названиям и по скудным изображениям «игрецов с сатанинскими блудными прелестями».

ФЛЕЙТЫ

Как-то раз три индейские женщины — Яньёнбори, Тиембиру и Параваро, собирая хворост, вышли к прозрачному озеру, о котором раньше ничего не знали. Они услышали чарующую музыку, доносившуюся из-под воды, и увидели рыбу джиджу. Они решили поймать рыбу, для чего натерли сети усыпляющим соком ореха и забросили их в воду. Каждая из женщин поймала по одной рыбе, и те чудесным образом превратились в три флейты. Женщины спрятали флейты в лесу и каждый день уходили поиграть на них. Постепенно женщины забросили своих мужей и хозяйство. Тогда

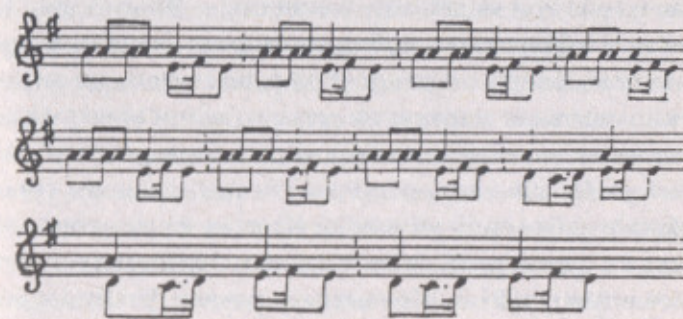
мужчины выследили их и заставили принести флейты домой. Женщины стали хранительницами священных инструментов, а мужчины добывали мясо, необходимое для жертвоприношений флейтам. Однажды мужчины взбунтовались и пригрозили, что если женщины не отдадут им флейты, они больше не будут ходить на охоту и добывать мясо. Посоветовавшись между собой, женщины устроили пышное шествие под звуки флейт, после чего принудили мужчин предаться любви. Утром мужчины под руководством Маримаребо, брата Яньёнбори, отобрали у женщин инструменты и разогнали их по домам. Женщины горько плакали, потеряв власть над мужчинами, а мужчины пели песни. Так рассказывают индейцы мандуруку о появлении первых флейт.

Флейта — это музыкальный инструмент, сделанный из полого ствола тростника или бамбука. Существует множество разновидностей флейт. Чаще всего их различают по наличию или отсутствию пальцевых отверстий и по принципам игры. Архаичными предшественниками флейт можно назвать охотничьи и ритуальные манки, с помощью которых первобытные люди подзывали к себе животных и заклинали духов. Особые конструкции манков позволяли имитировать и трубный зов оленя, и пение соловья. Ритуальные манки с виду напоминали то животное (или его часть), крик которого пытались изобразить (см. рис. 138). Иногда они прикреплялись к шаманским маскам, например, в виде



Рис. 138. Неолитические ритуальные манки из кости в виде птичьих клювов

костяного клюва. Надев такую маску, человек не только становился похож на животное, но и мог подражать его голосу. Звук манка был способен заменить даже слова заклинания. В карело-финском эпосе «Калевала» герою Вяйнямёйнену, строящему лодку с помощью заклинательной песни, не хватает трех слов. Он ищет их в мозгах ласточек и гусей, в горлах зверей и даже в загробном мире, но не находит. Только у великана Виупу-нена Вяйнямёйнен добывает нужные слова. Этот эпизод как раз и показывает, что древний вид заклинательной формулы сочетал в себе человеческие слова и звуки природы или вообще, как замечают многие исследователи шаманизма, состоял из «тарабарщины» — особого, непонятного окружающим языка.

В гвианских легендах Радуга принуждает водяных духов днем и ночью играть на бамбуковой флейте, чтобы Солнце, Луна и Звезды спустились послушать музыку, а она поймала их свет. Индейцы ассеваи считают,



Рис. 139. Флейтист — заклинатель духов. Бронзовая фигурка. Фото из архива ОИП «Мезосознание α»



Рис. 140. Горловой певец Болот Байрышев с алтайским вариантом курая. Фото из архива ОИП «Мезосознание α»

что первым флейтистом, который умел заклинать погоду, был сын Ветра и Радуги по имени Амаливака — Плод Исканий. Мальчика научил играть его отец — Ветер, которому боги за беспокойный нрав наказали «петь на ветвях деревьев и в полых стеблях трав».



Рис. 141. Шаманка Чечек-Ай, играющая на бурятской флейте лимбэ. Фото из архива ОИП «Мезосознание α»

Прослышав про Амаливаку, великий вождь Акараи послал к горе, на которой жил мальчик, голубя Трубача. Трубач уговорил Амаливаку спуститься к людям и исправить зло, которое принес им его отец своим буйством. Когда об этом узнал сам Ветер, он вначале не хо-

тел отпускать своего сына. И сказал тогда вождь Акараи: «Только Амаливака, мальчик веселый, как Радуга, может спасти живущих в долине. Отпусти его, отец Ветер, одари его талантом музыки и волшебным даром играть на струнах лесных деревьев и флейтах степных трав». Услышав это, Ветер сжалился над людьми и перенес своего сына в рощу плакучих деревьев. Амаливака заиграл на серебряной флейте, подаренной отцом, и все звери и птицы собрались вокруг него, чтобы послушать музыку. Амаливака стал помогать людям. Если он, играя на флейте, просил у отца дождя, Ветер вызывал из пещеры птицу Гром и заставлял ее выпустить воду, а если нужна была сухая погода, Ветер угонял облака за край неба.

У многих народов праздники, на которых призывались духи погоды и воды, не обходились без флейтиста. У древних славян флейтист (свирец) был обязательным участником русалий, проводившихся в дни зимнего и летнего солнцестояний. Он знал особые «самовильские» мелодии, которые заклинали водяных и полевых духов (русалок и вил), ответственных за судьбу урожая. В Тибете музыкант, играющий на особом духовом инструменте, сделанном из бедра девственницы, участвовал в празднике тчоэд, унаследованном буддизмом от шаманской религии бон. Вот как описывает экстатическую часть этого обряда исследователь Р. Бляйхштайнер: «При звуке бубенца, сделанного из человеческих черепов*, и трубы, вырезанной из берцовой кости, начинается танец; духов просят прибыть на пир. Сила медитации приводит к тому, что появляется богиня с обнаженной саблей; она прыгает на го-

*Имеется в виду ручной ритуальный барабан с двумя навесными колотушками.



Рис. 142. Древнегреческий бог целостности и гармонии природы Пан.
Картина М. А. Врубеля, 1899 г.

лову того, кто приносит жертву, отрубает ему голову и четвертует его; тогда демоны и дикие животные бросаются на эти трепещущие останки, пожирают мясо и выпивают кровь. Произносятся слова с упоминанием о джатаках, которые рассказывают о том, как Будда в предыдущих воплощениях отдал свое тело голодным животным и человекоядным демонам».



Рис. 143. а — разновидности инкской пан-флейты,
б — звукоряд пан-флейты

Костяные духовые инструменты известны также индейцам тупи. В мифах такую флейту делает черепаха из оленьей косточки, после того как олень проигрывает ей состязание в беге. Калифорнийские индейцы, помимо тростниковых флейт, мастерят также длинные свистки из двух костей журавля, а в Океании используются музыкальные инструменты из просверленной скорлупы мелкого кокосового ореха и из тритоновой раковины. Весьма интересны австралийские инструменты подобного рода — так называемые диджириду, сделанные из полого ствола дерева. Такая труба при проговаривании в нее слов изменяет звук настолько, что они становятся похожи на рев фантастического животного. У племен Новой Гвинеи аналогичные инструменты носят названия ай-гхабрай («мужской инструмент попугая») и ай-дамангу («мужской инструмент из бамбука»). «И вот вынесли на площадь длинную бамбуковую трубу, более двух метров, — делится своими впечатлениями о ай-дамангу Б. Путилов в очерке «В Бонгу звучат окамы». — Один конец темно-коричневой отполированной до блеска трубы кладут на плечо мальчика, другой конец поднимает сам исполнитель... Он берет бамбук в рот и начинает с силой дуть в него. Раздается густой ревуший звук».

Наигрыш на зампона-малта

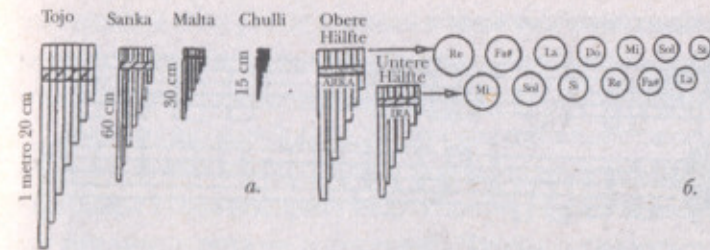
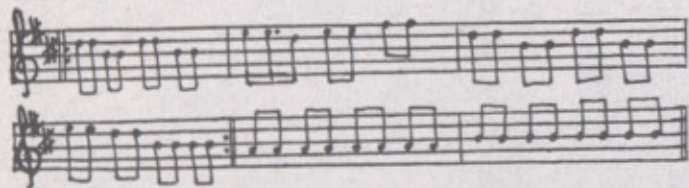

Наигрыш на зампона-тоджо



Рис. 144. Наигрыши на инкской пан-флейте.
Нотная запись В. Шалгыновой

Н. Н. Миклухо-Маклай отмечал в своих дневниках, что папуасы целыми часами упражняются на ай-кабрае — дуют, кричат и режут в него. Еще один похожий по воздействию инструмент выдалбливают из плода бутылочной тыквы. Он называется идоль-ай («мужской инструмент из тыквы») и похож на длинный рупор. Идоль-ай способен усиливать и искажать голос исполнителя.

Возвращаясь непосредственно к флейтам, можно сказать, что некоторые разновидности этих духовых инструментов также способны изменять голос музыканта. Таков, например, башкирский курай из разряда продольных открытых флейт (см. рис. 140). При игре на курае исполнитель вместе с выдохом издает горловые звуки. Курай и другие флейты находят применение в некоторых целительских практиках. Считается,

что каждое отверстие соотносится с тем или иным силовым центром человека. Во время игры происходит их очищение, сопровождающееся легкой эйфорией.

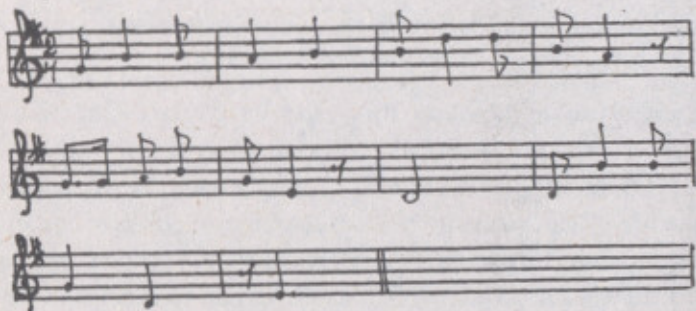
Еще один тип флейт по преданию ведет свое начало от древнегреческого покровителя лесов и всей Природы Пана (см. рис. 142). Пан родился с козлиными ногами, с рогами и бородой. Чтобы избавиться от его ухаживаний, нимфа Сиринга (Сиринкс) нырнула в реку и попросила сестер-наяд превратить ее в тростник. Тогда Пан сорвал его и сделал инструмент, слепив отдельные тростинки воском. В древности этот инструмент так и назывался — сиринкс (свирель), а позднее получил название пан-флейты. Однорядная пан-флейта некогда была широко распространена по всей Западной и Восточной Европе. Сейчас этот инструмент практически забыт. Более известна инкская пан-флейта, состоящая из двух рядов полых тростниковых трубочек, закрытых с нижнего конца. Все эти трубочки разной длины, и каждая из них стягивается с соседней при помощи прочной веревки и двух тростниковых накладок. Два ряда связываются друг с другом шерстяной ниткой или пестрым ремешком. Сами индейцы называют свой инструмент зампона и по величине самой большой трубки подразделяют его на четыре вида: чили — самая маленькая зампона с высоким звучанием; малта и санка — зампоны от 30 до 60 см; тоджо — зампона более метра в высоту с очень низким звуком (см. рис. 143). В ансамбле, как правило, фигурируют не менее трех зампона, причем малта или санка задает ритм, на тоджо играется басовая партия, а на чили или малта выстраивается мелодия.

Флейта — это древнейший музыкальный инструмент, созданный примерно в то же время, что и шаманский бубен. По некоторым источникам, именно

флейтист добывает небесный барабан, по другим — дух ветра, владеющий искусством игры, спускается к людям, чтобы послушать барабанный бой. Флейта дошла до наших дней в неизменном виде. Так же, как и тысячи лет назад, она способна погрузить исполнителя в мир духов и исцелить слушателя своими звуками.

КОЛОКОЛА, КСИЛОФОНЫ И ПОГРЕМУШКИ

Слово «колокол» происходит от сочетания «кол о кол», подразумевающего игру на двух палках. С помощью палок поддерживался ритм танца еще до изобретения барабанов и каких бы то ни было других музыкальных инструментов. Этот способ музицирования известен даже обезьянам. При конусообразном строении одной из палок можно извлекать простую мелодию, ударяя в разных местах по палке другой палкой. Делая обзор по записям русских путешественников XIX века, Е. А. Окладников пишет, в частности, о значении музыки у калифорнийских индейцев: «Музыка играла огромную роль в жизни индейцев. Они повсеместно использовали такие музыкальные инструменты, как трещотки в виде расщепленных палочек, барабаны, свистульки из костей птиц и флейты из тростника. Звуки, которые издавали играющие на этих инструментах, по мнению индейцев, являлись голосами духов. Поэтому использование инструментов было обязательным во время инициаций, погребения, поминовения усопших, танцевальных церемоний членов тайных союзов, шаманских сеансов — везде, где происходила персонификация умерших и духов. Игру на музыкальных инструментах сопровождали пение, удары в ладоши, восклицания».

В Индонезии и Океании на основе деревянных ручных колоколов возникли так называемые щелевые сигнальные барабаны. На островах Новой Гвинеи они известны под названием барумов. Барум — это деревянная выдолбленная колода от двух до четырех метров в длину и до восьмидесяти сантиметров в поперечнике. Один конец барума срезан напрямую, а второй — под острым углом в виде головы рыбы. В голове имеются два отверстия — глаза, в которые при переноске пропускается веревка. Сверху колоды прорезано резонаторное щелевое отверстие, от чего и происходит название этого вида барабанов, а точнее — колоколов. Колотушкой служит длинная резная палка — тоба, которую исполнитель при игре держит обеими руками. С помощью барума посылают весточки в другую деревню и общаются с духами. Опытный мастер, используя различные ритмы и меняя окраску звучания, может выстуцать на баруме любой сигнал. Участник экспедиции к северо-восточному побережью Новой Гвинеи Б. Путилов отмечает: «Каждый сигнал построен по известной схеме, отличается предельной сжатостью и удивительной выразительностью. Сигнал, сообщающий о чрезвычайном происшествии, полон напряженной тревоги и призывает к готовности. Сигнал, возвещающий о смерти, звучит скорбно и глухо. Напротив, ощущением радости наполняет сигнал, предупреждающий о том, что надо готовиться к празднику. Словно удары плотницкого топора, звучат сигналы, сообщающие о начале постройки дома. И наконец, нетерпение и раздражение слышатся в сигнале, передающем требование проголодавшихся мужчин к женщинам, — незамедлительно возвращаться с огородов».

Модификация ручных колоколов привела к созданию в Китае гинг-ту — «поющего ветра», представляющего



Рис. 145. Шаманский костюм XIX в., увешанный бронзовыми зеркалами и колокольчиками. Приморский край

собой круг из ряда полых бамбуковых трубок разной длины с прикрепленным в центре шариком на нитке, свободный конец которой привязан к большой деревянной площадке. От любого колебания площадка раскачивает шарик, он бьется о трубки, а трубки в свою очередь ударяются друг о друга, создавая мелодичный перезвон. Считается, что звук гинг-ту, как и колокольчиков вообще, отпугивает злых духов и не позволяет им проникнуть в жилище человека.

Еще одно усовершенствование древнего инструмента из двух палок — всем известный ксилофон. Это уже довольно сложный инструмент, требующий от мастера особых, чисто музыкальных навыков. Мастер должен подобрать деревянные пластинки различной величины и разложить их в ряд так, чтобы каждая из последующих при ударе молоточком звучала выше предыдущих. Затем все пластинки привязываются к деревянной раме, часто — на ножках.

В эпоху бронзы и железа дерево при изготовлении музыкальных инструментов стали заменять металлом.

В сибирских сказаниях говорится, что первые металлические колокольчики были найдены Небесным Шаманом на Мировом Древе. Только после этого их стали отливать и выковывать земные кузнецы для различных религиозных нужд. Нанайцы Нижнего Амура различают два вида колокольчиков: открытый, конусообразный или цилиндрический каоракта и закрытый, шарообразный бубенчик хунтуху. Каоракта служит вместилищем духов, подсказывающих шаману путь, а духи, находящиеся внутри хунтуху, приводят шамана в тот или иной мир Вселенной. Другими словами, хунтуху — это дороги, а каоракта — указатель. Поэтому обычно используются много хунтуху и один каоракта. Магические колокольчики встречаются и у других народов Сибири, а также у славян. Так на русских упряжках к центральной части хомута подвешивался один колокольчик, а справа и слева от него по дуге размещались бубенчики — только так и не иначе. Один колокольчик висел и на шее скотины, чтобы духи-охранители в случае чего смогли вывести животное к дому.



Рис. 146. Кожаная погремушка в виде орла, сделанная тувинским шаманом Н. Ооржаком. Фото из архива ОИП «Мезосознание α»



Рис. 147. Тувинская колотушка для бубна с девятью кольцами

Шаманы пришивают металлические колокольчики к своим костюмам (см. рис. 145) и прикрепляют к ручкам и ободам бубнов. На костюмах тувинских шаманов можно встретить и китайский гинг-ту, приделанный к спине между лопатками. Все это служит оберегом против злых сил с одновременным привлечением духов-помощников. Во время обрядов очищения многие шаманы используют колокольчики для изгнания вредных существ из тела человека или из углов жилища. Для этих же целей применяются гонги огромных размеров, которые, как считается, делают окружающее пространство кристально чистым. В прошлом кузнецы выковывали гонги особым способом из цельного куска металла. Сейчас эта технология утрачена, поэтому старинные гонги очень дороги. От шаманства и язычества взгляд на то, что колокола изгоняют зло, переняла и христианская церковь.

С глубокой древности, избежав процесса «металлизации», сохранились в первозданном виде погремушки — деревянные, тыквенные, глиняные, плетеные, костяные и кожаные колокола типа хунтуху. В большом количестве находят их археологи в захоронениях шаманов, простых людей и детей. Для детей погремушка была и остается и игрушкой, и оберегом от злых духов. Шум от семечек, раковин или камешков, насыпанных внутрь полости, успокаивает сознание, а в шаманизме помогает настроиться на ри-

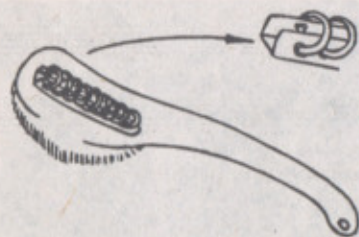

Рис. 148. Ритм к нивхскому танцу «Огня»

туал. Действительно, шаманский экстаз достигается быстрее и легче под звук бубна, который сопровождается звоном колокольчиков и сухим треском погремушки. Некоторые колотушки для бубнов совмещают функции ударной палочки и погремушки. Например, традиционная тувинская колотушка имеет специальную скобу, к которой крепятся девять металлических колец, ударяющихся при игре друг о друга (см. рис. 147). Вторая сторона колотушки делается выпуклой и обклеивается мехом для смягчения удара. С помощью такой колотушки совершается предсказание — тээрек каары. Шаман бросает ее по ходу Солнца и смотрит как она упала. Если сторона с кольцами глядит вверх, то это благополучное предзнаменование (анаа тээрек), а если вниз, то жди беды (уйгу тээрек). Положение колотушки, при котором она стоит на ребре, трактуется как нейтральное (кырлан тээрек). В двух последних случаях шаман бросает колотушку снова, до тех пор пока ее меховая часть не оказывается внизу. Здесь мы имеем дело с камланием, при котором шаман старается предотвратить грозящую человеку опасность.

Иногда погремушка даже способна заменить собой бубен. Например, его не используют в шаманских обрядах в северной и центральной Индии. Местные колдуны насыпают в решето или плетеную корзину рис и, сотрясая его, входят в состояние транса.

Музыка является важнейшим стимулятором в деле достижения измененного состояния сознания. Ритм при выполнении ритуала — это не просто шум, а средство перемещения по мирам Вселенной. Возможности звука до сих пор мало изучены, но достоверно, что он способен изменять энергетический потенциал пространства и во время шаманских сеансов воспринимается как зримый образ.

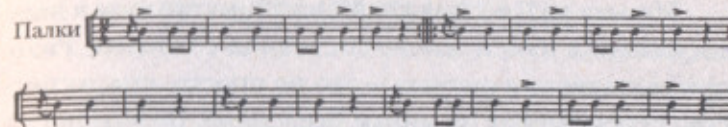
IX. АТРИБУТЫ СИЛЫ

ПОСОХИ И ЖЕЗЛЫ

Ненецкий шаман Иван Ядне, перечисляя важнейшие атрибуты, называет бубен и посох. Этого мнениа придерживаются и многие другие шаманы. Посох представляет собой длинную деревянную или железную палку с нанесенными знаками, имеющими сакральный характер. Его укороченный вариант принято называть жезлом. И то, и другое символизирует фаллос, который при магических манипуляциях вступает в контакт с йонической Природой. Мистическое соединение двух начал вызывает реакцию в виде созидания или разрушения, в зависимости от поставленной задачи. Такой смысл заложен в принцип «работы» и других шаманских предметов. Например, форма струнных музыкальных инструментов всегда отражает соитие фаллического грифа с йоническим резонатором, в результате чего рождаемый звук воспринимается как акт творчества со способностью влиять на ход вещей. С подобными представлениями связаны и некоторые ритуалы плодородия, при которых происходит окропление земли семенем. В учениях отдельных современных языческих общин, восстанавливающих

древнерусскую культуру, можно встретить такие обрядовые практики, как совокупление мужчины и женщины на поле, совокупление с березой и даже совокупление с землей. Во всех случаях те или иные природные объекты (поле, дупло дерева, нора) понимаются как вагина Матери Земли, которая наполняется мужским семенем для процветания и изобилия. В ритуалах, при которых женщина принимает на себя роль Матери-Земли, жезл может служить конкретным фаллоимитатором. В этом случае он делается подобным мужскому половому органу с утолщением на конце.

Когда евреи, во время исхода из Египта, спасались от войска фараона, их предводитель Моисей услышал слова: «...возьми жезл твой, прости руку твою на море и раздели его». Когда Моисей сделал это, поднялся сильный восточный ветер; он бушевал всю ночь, и воды моря расступились. Евреи перешли по дну на другую сторону, а бросившихся за ними в погоню египтян поглотила пучина. Эта хорошо известная ветхозаветная история базируется на древнейших шаманских представлениях, согласно которым владелец посоха или жезла может повелевать духами и вызывать изменение погоды. Одна исландская легенда повествует о девушке из Скидастадира, накормившей замерзшего в пургу ворона. Девушке нелегко было жить в услужении у скупых хозяев, и тогда ворон решил ей помочь. Он позвал ее к горе, рядом с которой и раскинулся Скидастадир, и показал на странника в белых одеждах, поднимающегося к вершине. Странник понял беду девушки, взял посох и ударил по горе. От этого вершина раскололась, и град камней посыпался на Скидастадир, уничтожив всех его обитателей.

Внешний вид посоха во многом зависит от представлений народа, к которому принадлежит мастер,



Рис. 149. Шаманские посохи:
а — бурятский, б — орочские

а также от будущего применения. Он может символизировать ездовое животное шамана, и тогда на нем изображается конская голова (см. рис. 149а). В Южной Сибири и Европе были распространены посохи с развилкой наверху. Монголы, нганасаны, шорцы, хакасы и другие народы вырезали (или наклеивали методом аппликации) на развилке два lika. Это символизировало двойственность Матери-Прародительницы, объединенную силой древка-фаллоса. В языческой Европе аналогичным посохом вызывали гром и заклинали духов стихий. Сохранился и способ его изготовления. Вначале приносили в жертву козленка, купленного в первый лунный день. Его резали, а затем сжигали тушу на перекрестке, сохраняя при этом шкуру. На восходе солнца тем же ножом срезали вилообразную ветку годового побега дикого орешника, длиной девятнадцать с половиной дюймов (один дюйм равен 2,54 см). Затем лезвием ножа оковывали концы развилки, с последующим окроплением верха посоха кровью и низа мочой.

Чтобы вызвать духов, из шкуры жертвенного козленка вырезали круг, рисовали на нем треугольник и читали соответствующее заклинание. Применялся и вилообразный прут. С его помощью искали воду, держа концы развилки в руках. Если прут гнулся к земле, значит, в этом месте грунтовые воды подходили к поверхности ближе всего.

Шаманы Нижнего Амура имели в распоряжении сразу два посоха. В верхней части одного из них было вырезано две головы: медведя и небесной жены шамана (дух боочо), а в нижней воспроизведена медвежья лапа. На втором посохе имелось сверху изображение птицы и духа-охранителя (манги), а снизу — копыта лося (см. рис. 1496). Такие посохи употреблялись во время обряда, при котором возносилось благодарение добрым духам, а поселение очищалось от злых сил. Для накопления энергии шаман ложился между двумя двадцатипятидюймовыми посохами и совершал медитацию. Серж Кахили Кинг, описывая в книге «Городской шаман» традиционные практики гавайского шаманизма, отмечает, что «работающие» посохи всегда имеют длину с расчетным модулем в пять дюймов (5, 10, 20, 25, 50 дюймов). Они вызывают прилив сил, избавляют от излишнего возбуждения и усталости, помогают быстро передвигаться при длительных переходах. При любом отклонении от установленной величины посох превращается в бесполезную палку.

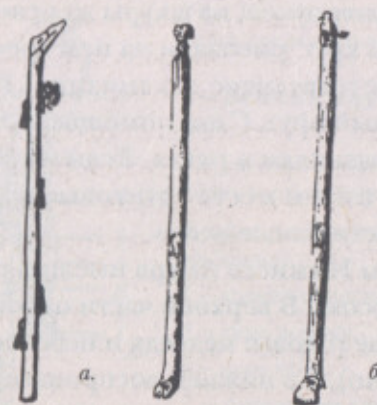
Помимо посохов некоторые шаманы имеют и другие похожие атрибуты: колья для борьбы со злыми духами, крюки на палках для ловли потерянной души и т. д. Их все же следует отличать от посохов. Посох или жезл символизирует власть над духами и концентрирует намерение шамана, а все эти предметы употребляются лишь в качестве орудий.



Рис. 150. Реконструкция шаманского посоха высшей власти:

- 1 — Великий Ворон (кованое железо);
- 2 — кожаные ремешки, показывающие нисхождение Силы;
- 3 — фигура возносящегося шамана (глина);
- 4 — колокольчик каоракта;
- 5 — перо ворона;
- 6 — перо орла;
- 7 — бубенчики хунтуху (бронза);
- 8 — Солнце (кость);
- 9 — Олень — Золотые Рога (кость);
- 10 — ярус Верхнего Мира;
- 11 — 27 раковин каури — символ животворящих сил Вселенной;
- 12 — кожаная кисть, показывающая нисхождение животворящей силы;
- 13 — бисерная рукоятка;
- 14 — ярус Среднего Мира;
- 15 — Мать-Прародительница, семья шамана, животные и мифологические существа (медь);
- 16 — Мать-Моржиха (кость);
- 17 — ярус Нижнего Мира;
- 18 — костяные накладки из хребта осетра — символ «кормящей» воды;
- 19 — маска основателя шаманского клана с ритуальной татуировкой;
- 20 — копыто оленя — символ устойчивости и оплота.

КРОПИЛА И ВЕНИЧКИ

Еще одним атрибутом специального назначения является кропило. Чаще всего его изготавливают из хвоста лошади (Азия) или антилопы (Африка). Хвост прикрепляется к деревянной рукоятке, на которой вырезано изображение духа-охранителя. В упрощенном варианте используются венички из сухой травы, веток или стружек. Кропило и веничек имеют несколько функций: опрыскивание водой из источника «нечистых» предметов и больных; разгон злых духов во время ритуалов очищения; освящение места проведения обряда кумысом. При любых окроплениях шаман макает в чашу с жидкостью (водой, кумысом, молоком и т. д.), которую он держит в левой руке, кончик привязанного к ручке хвоста и резко взмахивает правой рукой так, чтобы жидкость разбрызгалась в направлении освящаемого предмета. Для изгнания духов сухим кропилом совершаются выметающие движения слева направо или сверху вниз. Обычно этому сопутствует дым от воскуриваемой травы, способной рассеивать зло.

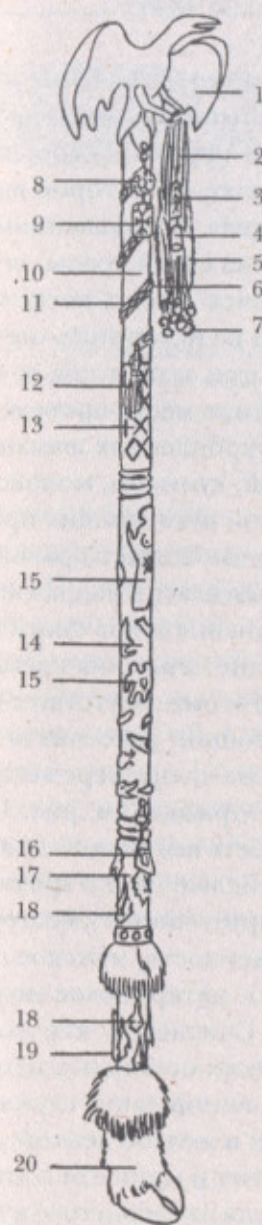
Разберем устройство кропила на примере веничка тувинского шамана Николая Ооржака (см. рис. 151). Окропляющая и изгоняющая часть веничка состоит из длинных полосок белой кожи. Белый цвет в традиции тюрков и монголов символизирует чистоту, благородство, непорочность, доброту, вечность, мужское семя (соитие мужчины и женщины), материнское молоко (связь женщины и ребенка). Считается, что белый цвет является «матерью» для всех остальных цветов. Кропило привязано к кости совиной лапы, служащей очищающим скребком, зеленой и желтой лентой. Ленты отражают понятия долголетия и мудрости соответственно. Черная ручка, сделанная из свернутого в труб-



Рис. 151. Ритуальный веничек-скребок тувинского шамана Николая Ооржака: 1 — лапа совы; 2 — белая кожа; 3 — зеленая лента; 4 — желтая лента; 5 — черная кожа; 6 — пять лент: красная, белая, зеленая, синяя и желтая.

ку куска грубой кожи, показывает могущество шамана, владеющего секретами, скрытыми за темным сводом Небес. На нижнем конце размещены пять лент из материи разных цветов, которые отождествляются с пятью стихиями и понятиями. Синий цвет олицетворяет стихию дерева, постоянство, изначальную чистоту и богатство; желтый — землю, благодать и созидание; красный — огонь, Солнце и сосредоточенность; зеленый — воду и продолжение жизни; белый — металл, Луну, здоровье и спокойствие. Таким образом, ритуальный веничек включает в себя все элементы Природы и основные положения шаманской философии.

Х. КУЛЬТЫ ОНГОНОВ И ЭЭРЕНЕЙ

ШАМАНСКИЕ КУКЛЫ

С глубокой древности дошли до наших дней куклы-обереги и куклы-талисманы. Этнографы утверждают, что все изображения когда-то имели культовое значение и только много позже превратились в обычные игрушки. Любой предмет, хотя бы отдаленно похожий на человека, зверя или птицу, приобретал магический смысл и, пройдя небольшую доработку, использовался в ритуальной практике. Это могли быть раковины, шишки, камни, сучки, кости и т. д.

Грубый, как бы незавершенный вид первобытных кукол не говорит о неумении мастера, а диктуется особыми законами изготовления амулета, где символ играет более важную роль, чем реализм. Эскимосы и другие народы Крайнего Севера до сих пор считают, что кукла с лицом способна похитить душу ребенка. Поэтому очень часто вместо лица на фигурке можно увидеть птичий клюв, перпендикулярный пропилю (глаза и нос), крест (Солнце) или вообще пустое место (см. рис. 152). Такие фигурки, заменяющие живые существа или служащие вместилищами для духов, археологи находят и в шаманских погребениях, и в египетских гробницах,

и в римских катакомбах, и в могилах христиан.

Область применения шаманских кукол очень широка. Помимо функций охраны (амulet, оберег) и помощи в делах (талисман) они употребляются в целительстве для переноса болезни и в колдовстве для обрядов, известных сейчас, как энвольтирование, то есть насылание порчи с помощью вольта (изображения, куклы). Последний метод хорошо описан в средневековых европейских трактатах по черной магии. Достаточно лишь сказать, что энвольтирование широко применялось шаманами во всех частях света. Например, в Сибири для этого делалась специальная кукла, которая включала волосы, пот, ногти, кровь, части одежды врага. После обряда отождествления куклы с человеком, которому намеревались причинить зло, изображение пронзалось иглами, а затем пряталось в изуродованном виде в недоступное место или просто уничтожалось. Из монголоведческой литературы известна история о том, как восьмой Богдо-гэген вырвался из рук китайцев. Для этого была сожжена кукла, символизирующая врага.



Рис. 152. Эскимосская кукла с клювом вместо лица



Рис. 153. Шаманская кукла общего назначения из кожаных шнурков

Здесь расскажем, как сделать шаманскую куклу общего назначения. Ввиду универсальности она может быть использована для самых различных имитативных ритуалов. В зависимости от вкладываемого намерения фигурка будет изображать желаемый образ: духа-помощника, предка-шамана, злого духа (вместилище для него), врага и т. д.

Для изготовления куклы потребуются кожаные шнурки. Их количество определяется индивидуально, но оно должно делиться на девять без остатка (9, 18, 27, 36 и т. д.). Чем больше шнурков, тем крупнее получится кукла. Оптимальный размер складывается из 36 шнурков шириной 0,5 см. 34 шнурка нужно взять длиной 12 см и 2 шнурка

длиной 18 см. Сложите их пополам и обмотайте 2,5 см верхней части еще одним шнурком снизу вверх витком к витку. На последнем витке сделайте узел, а из оставшихся концов свейте петельку для подвешивания. В результате получится что-то типа кожаной кисточки. Отделите по три шнурка с каждой стороны кисточки и заплетите их в косичку. Чтобы косички не распались, затяните концы тонкой ниткой или шнурком. Примерно посередине кисточки сделайте пояс, туго связав все шнурки, исключая кисточки, изображающие руки фигурки. На концах двух длинных шнурков, торчащих из-под «юбочки», завяжите по узлу. Таким

образом получатся ноги, и шаманская кукла готова (см. рис. 153). Дальнейшая отделка зависит от того, как ваша кукла будет использоваться. Фигурке можно приклеить волосы из кусочка меха, нарисовать глаза, дать в руки дополнительно сделанные атрибуты: бубен, посох, лук и т. д. Для отождествления куклы с конкретным человеком ее следует окропить его кровью или обмазать слюной, вставить между витками прядь волос, закрепить на туловище кусочек одежды или пуговицу. После этого для достижения лучшего результата куклу следует незаметно положить на время в постель человека, которого она изображает.

БУРЯТСКИЕ ОНГОНЫ

Онгон — это вместилище для духа (см. рис. 154). У бурят и монголов онгонами могли служить как рукотворные изображения духов, животных, различных природных сил, так и конкретные овцы, лошади,



Рис. 154. Бурятские онгоны. Начало XIX в.



Рис. 155. Тотемический онгон из соленого теста на кожаной ленте

птицы, выбранные по какому-либо отличительному признаку. Основное назначение онгонов — оберегать стада и людей, а также служить мистическим средством передвижения шамана во время камлания.

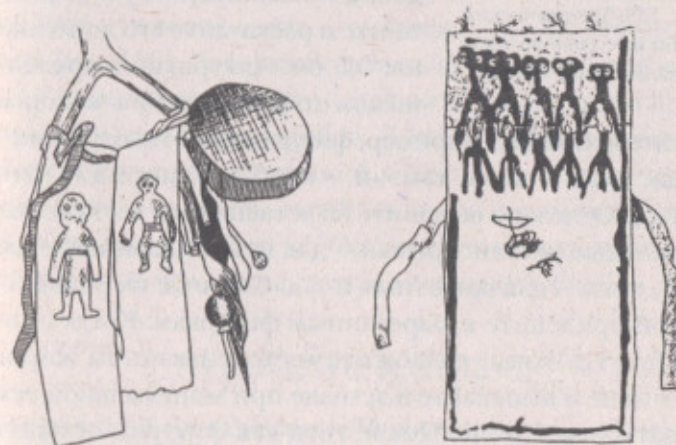
Онгон может быть изготовлен разными способами: нарисован красками, вырезан из дерева, свит из ленточек, вылеплен из теста. Традиционный бурятский онгон из соленого теста делается следующим образом. Смешайте в миске соль, муку и масло, а затем постепенно вливайте воду, постоянно перемешивая, чтобы не образовались комочки. Положите полученное тесто на деревянную доску, посыпанную мукой, разомните и раскатайте его до толщины 0,5 см. Аккуратно вырежьте ножом те изображения, которые хотите получить, например, фигурки животных (хонин — овца, яман — коза, тэмээн — верблюд, морин — конь и т. д.). Отдельно вылепите из оставшегося теста дополнительные детали: крылья — для птиц, плавники — для рыб, глаза — для животных и т. д. Смочите их водой и с силой прилепите к вырезанным фигуркам. Когда онгоны будут готовы, разложите их на смазанном жиром противне и выпекайте в духовке при минимальной температуре всю ночь. После того как фигурки остынут, их нужно покрасить. Иногда несколько онгонов прикрепляют на полоске кожи друг под другом и вешают в

качестве оберега от всех возможных недугов (см. рис. 155).

Для пожелания счастья, процветания, успеха в делах, достатка и вообще всего хорошего делают талисман, включающий так называемые девять драгоценностей: золото, серебро, медь, сталь, жемчуг, коралл, бирюзу, перламутр, лазурит. В древности порошок из толченых камней и металлических опилок использовали при обрядах захоронения усопших. Цельные куски, зашитые в специальный мешочек, дарились молодоженам «на счастье», а богатые женщины носили на своих головных уборах девять драгоценностей.

Вначале необходимо сшить из кожи или синего шелка мешочек с тесемочкой для завязывания. На одной стороне мешочка вышейте золотыми или серебряными нитками знак «вечного узла» — главнейший символ плодородия, счастья и постоянства (см. рис. 156). Заверните девять драгоценностей в белый шелковый платок и завяжите узлом, произнося при этом пожелание добра. В завершение поместите платок с кусочками камней и металлов в мешочек и, сделав тесемкой три витка, стяните горлышко узлом. Во время всех этапов необходимо окуривать руки и используемые предметы дымом можжевельника.

ЧУКОТСКИЕ АМУЛЕТЫ

О полярной цивилизации Чукотки заговорили после того, как археологи обнаружили близ поселка Эквен остатки древнего поселения. В ходе раскопок были



Рис. 156. «Вечный узел» — символ пожелания счастья, благополучия и долголетия



Рис. 157. Фигурка с эффектом полиэikonии.
Найдена у поселка Эквен, Чукотка. Фото Е. Желтова

найлены предметы охотничьего «снаряжения» с изображениями животных, фигурки людей из кости. Сопоставляя орнаменты, исследователи пришли к выводу, что жители Берингии — огромной страны, занимавшей между X веком до н. э. и X веком н. э. пространство от Якутии до Гренландии, — создали уникальный код, который можно назвать архаичной письменностью. Руководитель экспедиции К. Днепровский сообщает: «Мы находим особенно много скульптур полярных животных. Образы медведя, тюленя, моржа легко узнаваемы. Но в то же время едва ли не в каждом произведении есть фантастические черты. Это было, по всей вероятности, обусловлено тесной связью арктического искусства с религиозными верованиями его создателей. Художник изображал не столько реального, живого зверя, сколько создавал образ героя старинных преданий, образ могущественного духа».

Некоторые чукотские амулеты обладают так называемым эффектом полиэikonии, при котором одно и то же изображение под разными углами воспринимается иначе: медведь становится моржом, а морж пре-

вращается в рыбу (см. рис. 157). Фигурки такого рода были распространены в период мезолита повсеместно, но впоследствии их практически перестали делать даже на Чукотке, несмотря на то, что вплоть до начала XX века верования аборигенов крайнего северо-востока Азии оставались неизменны.

Обычным материалом для изготовления ритуальных изображений была и остается кость: клык моржа, бивень мамонта, олений рог. Дерево для этих целей используется очень редко. Почти все современные косторезы Чукотки, впитав европейское искусство, изменили древнейшим традициям и утратили сакральный язык пластики, а потому ушел и смысл самого произведения. Лишь единицы продолжают работать в рамках шаманских взглядов, подражая старым мастерам XVIII—XIX вв.

На рисунке 158 изображены два талисмана: камбала из черепа оленя и ворон из оленьего рога. Камбала символизирует умение оставаться незаметным, хитрость, приспособление к ситуации. Эту фигурку можно легко вырезать с помощью ножовки по металлу и доработать надфилем. Камбала покровительствует военным и торговцам. Второй талисман (может служить и амулетом) изображает сидящего ворона. Ворон



Рис. 158. Чукотские талисманы: а — камбала, б — ворон

владеет скрытыми тайнами, олицетворяет мудрость, проясняет ум, способствует учительству и ученичеству. Чтобы сделать его фигуру, нужно отрезать кусок рога в виде трапеции со скошенными вперед углами и нанести рельеф углом напильника. Когда фигурка будет готова, ее следует очистить и освятить.

ТУВИНСКИЕ ЭЭРЕНИ

Тувинские шаманы называют вместилища для духов словом ээрен. Существует огромное количество ээреней различного предназначения. Одни помогают в лечении болезней, другие оберегают шамана от опасностей материального и духовного происхождения, третьи, что называется, приносят счастье. Считается, что чем сильнее шаман, тем больше у него ээреней.

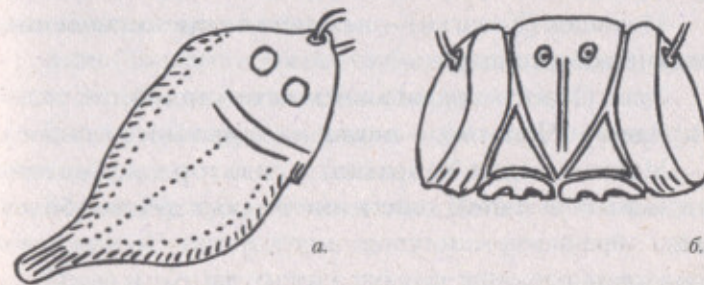
О том, что представляют собой ээрены, призванные защищать шамана и его семью силами Матери-Земли и Вселенной, автору рассказал тувинский шаман Николай Ооржак (г. Кызыл)*.

Среди «земных» ээреней можно выделить следующие:

Зеркало (Кузунгу) — связь со всеми духами Вселенной;

Кукушка (Хек) — обман, лесть, похвала;

Мотылек (Ховаган) — незаметное проникновение, сила песни шамана;

Змея (Моос) — охрана вселенской силой;

Радуга (Челээш) — очищение, желание (любое);

Медведь (Адых-Хайракан) — сила горлового пения и шаманского танца, очищение от злых духов и болезней;

* Записано О. Диксоном в 2001 г.



Рис. 159. Вязка Челээш ээреня: а — треугольники из ткани шести цветов: 1 — синий, 2 — желтый, 3 — белый, 4 — красный, 5 — зеленый, 6 — розовый; б — связка треугольников 1–5 лентой; в — подвязка «хвостов» треугольников 4 и 5; г — окончательная связка всех треугольников с помещением в «голову» ээреня «начинки»

Бык (Буга) — барьер для чужеродной энергии;

Волк (Бёру) — поиск души, скорость (по принципу: волк быстрее медведя);

Заяц (Тоолай) — изгнание болезней ниже пояса, лечение женских недугов и болей в суставах;

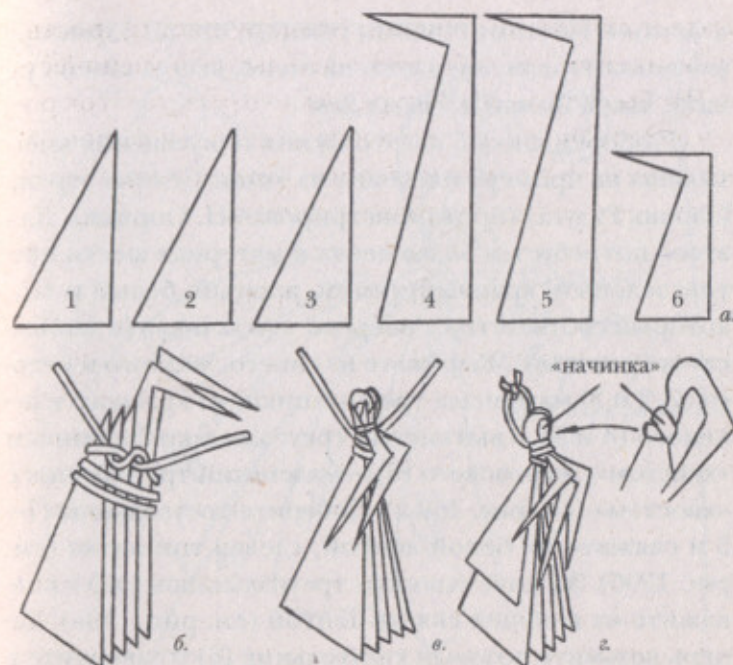
Барсук (Морзук) — поиск болезней, поражение злых сил;

Ворон (Кускун) — связь между Небом и Землей (духом и душой), поиск души, «доставка» посланий.

Один и тот же ээрен у разных шаманов может отличаться по внешнему виду. Каждый делает так, как

чувствует. Поэтому тувинцы говорят, что по характеру плетения ээрена, висящего на стене, всегда можно узнать, какой шаман посещал дом.

Разберем способ изготовления и освящения вместилища на примере плетения из ткани Челээш ээрена (ээрена Радуга) (продемонстрировал Н. Ооржак). Для этого потребуется белая лента и материал шести цветов: зеленый, красный, синий, желтый, белый и тот, который соответствует энергии «заказчика» (в данном случае розовый). Вырежьте из синего, желтого и белого (1, 2 и 3) материала треугольники, из красного и зеленого (4 и 5) — вытянутые треугольники с длинным «хвостом», из розового (6) — маленький треугольник с «хвостом» (см. рис. 159 а). Соберите треугольники 1–5 и свяжите их белой лентой, сделав три витка (см. рис. 159б). Загните «хвосты» треугольников 4 и 5 и подвяжите их к общей связке лентой (см. рис. 159в). Теперь возьмите розовый треугольник (6) и заверните в него символическое пожелание: монету — для привлечения богатства, гильзу — в качестве оберега от ранений, зерна — для достижения процветания (количество зерен должно соответствовать числу членов семьи). Завяжите «начинку» узлом примерно посередине. Белой лентой привяжите треугольник 6 ко всем остальным таким образом, чтобы первый виток отделил концы треугольников 4, 5 и 6, а второй и третий витки легли поверх всей вязки (см. рис. 159г и 161б). «Начинка» при этом должна оказаться в «голове» ээрена. Сформируйте из оставшихся концов белой ленты петельку для подвешивания и вставьте в последний узел основной вязки символ силы шамана (в нашем случае Н. Ооржак использовал перо). Пришейте Челээш ээрен на синий или красный фон (ткань, войлок, кожа) прямоугольной формы и нарисуйте слева от него



Рис. 160. Челээш ээрен. Рисунок Н. Ооржака

Солнце, а справа — Луну (см. рис. 160). Дальнейшие действия подразумевают очищение, призыв к духам войти в ээрен и заклинание. Для освящения поместите между Челээш ээреном и фоном три медных или бронзовых зеркала (кузунгу), связанных вместе шнуром. Справа должно располагаться самое маленькое зеркало, символизирующее Луну; слева — среднее зеркало, символизирующее Землю; сверху, над «головой» ээрена — большое зеркало, символизирующее Солнце.

Зажгите масляную лампадку и насыпьте на блюдечко с пеплом (для тяги) порошок из сухого можжевельника, так, чтобы он лег вертикальной линией от одного края блюдечка до другого. Подожгите можжевельник по всей длине и окурите дымом Челээш ээрен, взывая к духам Вселенной под звон зеркал (см. рис. 161в):

1. Челээш ээрен диргизип алганнары.

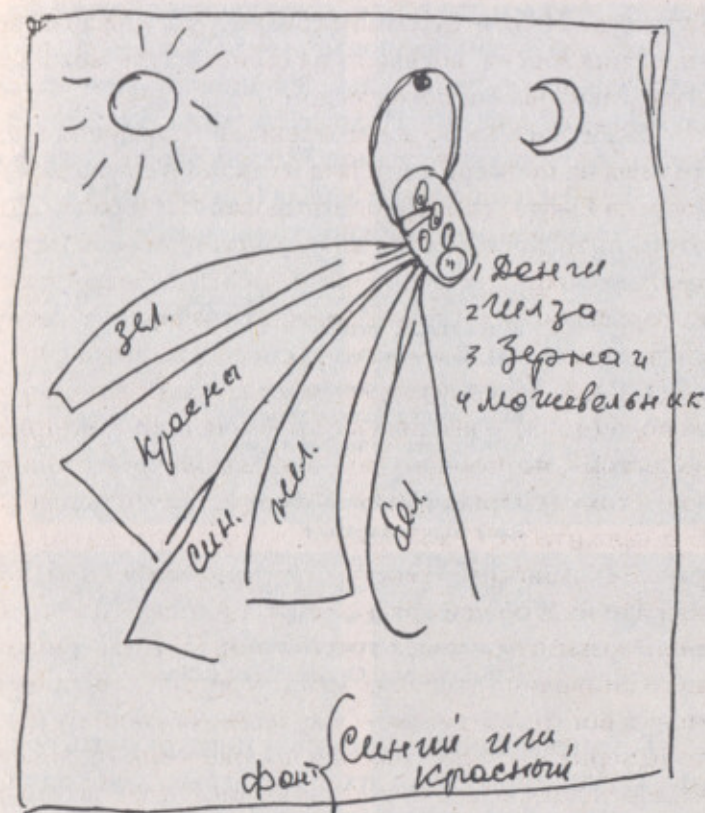
Оой. Кудай дээрим Октаргайым
Куду баткаш эргий корун
Челээш ээрен бодаратым
Черде жолум камгалазын
Кузел кушке челээш херел
Хунун даннын чырын турзун

Ажы-толге кежик киирзин
Ажы толу бодаразын
Хай-бачыт таварбазын
Каргыш чатка чагдавазын
Артыжадым ак чем-биле
Чемгердим Октаргайым
Карактан, чор Оршээ Хайыракан.

Теперь возьмите погремушку и, встряхивая ее по ходу Солнца, призовите духов животных, духов тайги, гор и святых источников (см. рис. 161г):

2. Оске Дугтар-биле демнешжгер кыйгырын Ножаарым.

Оой. Чер геem ээлерге
Аржаан суглар,
Тайга-сыннар ээлери
Аралаштыр келгиленер
Челээш ээрен бодараттым
Чечелештир катчын келгер
Аал оран камгалазын
Аралаштыр карактажын
Арыч суме кадын чоргар.

Окропите ээрен молоком, трижды набирая жидкость в рот и трижды выплевывая через неплотно



Рис. 161. Этапы изготовления и оживления Челээш ээрена (вместилища для духа Радуги), показанные тувинским шаманом Николаем Ооржаком: а — собирание духов-помощников горловым пением; б — вязка тела ээрена; г — очищение окуриванием и звоном металлических зеркал; з — призыв духов Вселенной, тайги, гор и святых источников. Фото из архива ОИП «Мезосознание а»

сжатые губы. Так вы «прикармливаете» духов. Поместите Челээш ээрен между ладоней (пальцы сомкнуты) и поднесите ко лбу (большие пальцы прижаты к остальным и касаются лба). Закройте глаза и скажите слова наговора, отражающие пожелание к вошедшим в ээрен духам:

3. Хамнын ээрен-биле чангыс холбаалыг болуру биле алгыжы.

Беш-ле кушту катыштырган
Беш-ле онну ундур кылды
Сунезиним сээн-биле
Сумележик тузалашсын
Хей адын бедгек чорзун
Кежик чалдан бодараткаш
Келген чонга буян кызын
Ашка монгун эглик кирин
Аал оран куштуг чорзун
Ажыл игли будун унзуп
Аралаштыр холбажыылгар
Оршээ Хайыракан.

После всех проделанных операций Челээш ээрен считается оживленным. С ним обходятся очень бережно и в дальнейшем кормят молоком, выпрыскивая через рот девятикратно. Хранится Челээш ээрен на почетном месте.

АЛТАЙСКИЕ ДЯРЫКИ, НААДАИ, КЕЗЕРЫ И ДРУГИЕ

Алтайцы делают талисманы и амулеты из ткани, дерева и кости. Поскольку первый тип вместилищ был подробно рассмотрен в предыдущем разделе, здесь мы остановимся на изделиях из кедра и кости. Описания получены от горно-алтайских мастеров в 2001 году.



Рис. 162. Семья Дярыков – духов достатка. Горный Алтай.
Фото из архива ОИП «Мезосознание а»

Для привлечения достатка из бруска горного кедра вырезают ножом человекоподобную фигуру с грубыми формами. Сбоку просверливают сквозное отверстие и привязывают к фигурке кожаным ремешком монету (от одной до пяти копеек царского или советского образца). Такой талисман носит название Дярык. В зависимости от того, кому предназначается Дярык, его делают в мужском или женском облики. Мужчинам полагается иметь Дярык в виде красивой девушки в длинном платье, а женщинам – в виде бородатого улыбающегося старичка (см. рис. 162). К Дярыку-мужчине монетку всегда подвешивают с правой стороны, а к Дярыку-женщине – с левой. Достоинство монеты зависит от размеров фигурки. Если это маленький талисман для ношения на шею, то и монету привязывают небольшую.

Оберег для дома также делается из кедра. Он представляет собой квадратный в сечении брусочек, на

каждой стороне которого вырезается сверху огромный глаз совы, а снизу — птичья лапа. На ребрах бруска изображаются клювы и крылья. В результате, вне зависимости от угла зрения, получается сова Мудра, глядящая на все четыре стороны, или четыре совы, где левая половина передней является правой половиной боковой, а левая половина боковой является правой половиной задней. В нижней части совы имеется большое отверстие, в которое вставлена кость с изображениями барана и волка на концах. Сова символизирует мудрость, а баран и волк — борьбу добра и зла. Мудра, подвешенная в дверном проеме, помогает хозяевам правильно оценить ситуацию и вовремя разгадать замыслы недоброжелателя.

Если нужна помощь в любовных делах, из кедра или кости вырезаются узы Наадай. Это две небольшие фигурки мужчины и женщины, стянутых вместе узлом и бусиной — символом веры. Наадай может служить и любовным оберегом. Когда супругам предстоит долгая разлука, Наадай распускается. Мужчине в дальнюю дорогу дается женская часть оберега, а женщине — мужская. При этом в чашу наливается чай с молоком, который стоит нетронутым вплоть до возвращения. Иногда женщины, провожая мужа, погружают на некоторое время передаваемую часть оберега в свое влагалище или натирают ее вагинальными выделениями. Алтайцы считают, что такая разрозненная фигурка стремится к объединению и поэтому ее часть является не только лучшим любовным талисманом, но и амулетом, охраняющим в разлуке.

Особое место занимают Кекпееки — детские обереги (см. рис. 163). Из кедра вырезается вместилище, к которому шнуром привязывается раскрашенная или гравированная косточка, символизирующая



Рис. 163. Кекпееки — детские обереги: 1 — хранитель-береза; 2 — хранитель — предок женского пола; 3 — хранитель — предок мужского пола; 4 — вид сзади

детскую душу. Сверху на шнурок нанизывается шарик из глины. В зависимости от пола младенца и предрасположенности родителей изготавливаются вместилища нескольких видов. Охрана ребенка от болезней может быть поручена предкам мужского пола (для мальчика) или предкам женского пола (для девочки). Если возникают какие-нибудь затруднения, на вместилище вырезается береза, то есть функции защиты передаются самой Природе. Последний вид Кекпеека может применяться и в шаманской практике во время обряда поиска и возвращения души взрослого человека.

Костяные амулеты и талисманы называются кезер. Их делают из копыт косули, барана, кабарги, марала и архара, а также из трубчатых костей этих животных. Из костной части копыта изготавливается, например оберег путешественника. Сама



Рис. 164. Сирин, с точки зрения алтайских мастеров. Гравировка по кости

форма кости не изменяется, а на поверхности гравировка лик Хозяина Тропы. Из двух копыт и кости, связанных вместе, получается мифическая птица Сирин, держащая в когтях Землю (см. рис. 164). На лицевой части амулета отображается ульзя — древний знак вечности и устойчивости бытия. Символ ульзя можно встретить на многих алтайских талисманах самого различного предназначения. Он передает силу предмету, на котором нарисован.

Образ женщины-птицы хорошо знаком и многим другим народам, таковы, например южнославянские крылатые русалки-вилы (см. рис. 165). Легенды гласят, что вилы были рождены от росы и жили вдали от людей у воды. Они могли предсказывать судьбу, излечивать болезни и превращаться в животных: змею, волка, лебедя, сокола. Когда вил призывали и освящали их изображения, воскуривался ковыль.

Трактовка алтайской птицы-Сирина с землей-бусиной в когтях сложна и многозначна. Несмотря на то



Рис. 165. Славянские вилы (русалки)

что приводимый рисунок сделан на основе работы современного мастера, надо полагать, что в древнейшие времена птица-Сирина могла иметь отношение к птице, переносившей шамана в мифологическое пространство. Впрочем, эта гипотеза требует тщательной проверки с привлечением дополнительных материалов по этнографии и археологии.

ХАКАССКОЕ ПОГО

(Рассказывает Виктория Шалгынова, г. Абакан)*

Женское нагрудное украшение пого как культовый символ древних хакасов появилось в тот исторический период, когда люди впервые стали выражать свои

* Специально для книги О. Диксона «Шаманское целительство в кланах Ворона и Орла».

мироощущения и мировоззрения через схематические изображения, основанные на внешнем сходстве предмета с его абстрактным начертанием. В литературе описаны древние нагрудники на каменных изваяниях («Иней тас»), которые были установлены в хакасских степях еще во II тысячелетии до н. э. В горах Оглахтах, что на берегу Енисейского залива, археологами были найдены архаичные нагрудники с завязками, сшитые из шкурок сурка. Пого упоминается также в бесценном культурном памятнике — хакасском героическом эпосе «Ай-Хуучин»:

Пого ее из золота
Под лучами луны играло,
Пого ее из серебра
Под лучами солнца сверкало.

Таким образом, нагрудное украшение пого рассказывает нам о представлениях наших предков, которые с трепетом относились к нему, как к носителю духовных начал, выражая тем самым свой взгляд на мироздание. Нагрудник пого служил у хакасов амулетом, защищая и оберегая владельца. Это культовое изображение было связано с почитанием богини Умай, отвечающей за плодородие и дарующей женщинам души детей.

По форме пого напоминает полумесяц с закругленными рождками (см. рис. 166). Сверху жесткую основу обтягивают плисом и украшают перламутровыми пуговицами. Между ними нашиваются кораллы и бисер, которые образуют круги, сердечки, трилистники и другие старинные узоры. По нижнему краю спускается бахрома из бисерных низок с привязанными монетами. В древности кораллы покупались хакасами у татар, которые привозили их из Средней Азии. За одну большую бусину давали вола или лошадь.



Рис. 166. Традиционное хакасское нагрудное пого.
Рисунок В. Шалгыновой

Во время свадьбы традиционное пого в виде полумесяца могла иметь только сваха. Оно было составной частью ее ритуальной одежды. Позже это украшение стали носить и замужние женщины, надевая его на различные праздники. У незамужних девушек пого было прямоугольной формы и меньшего размера. Изготовлением «взрослого» пого девушки занимались перед свадьбой под руководством бабушек, которые передавали

молодым правила нанесения узоров и соблюдения цветовой гаммы. Все это имеет сакральную символику и значение, отражая историко-культурные образы и понятия хакасов.

Бережному отношению к традиции изготовления пого научила меня моя бабушка Чаптыкова Анистья (Анбус) Федоровна, родившаяся в 1921 году в селе Хызыл-Салда Алтайского района. Вырисовывая на бумаге контур узоров и перенося его на тканевую основу для создания трафарета, она рассказывала о предках, о традициях и о своем прошлом, всегда стараясь передать не только свой опыт изготовления пого, но и сам древний дух этого символа.

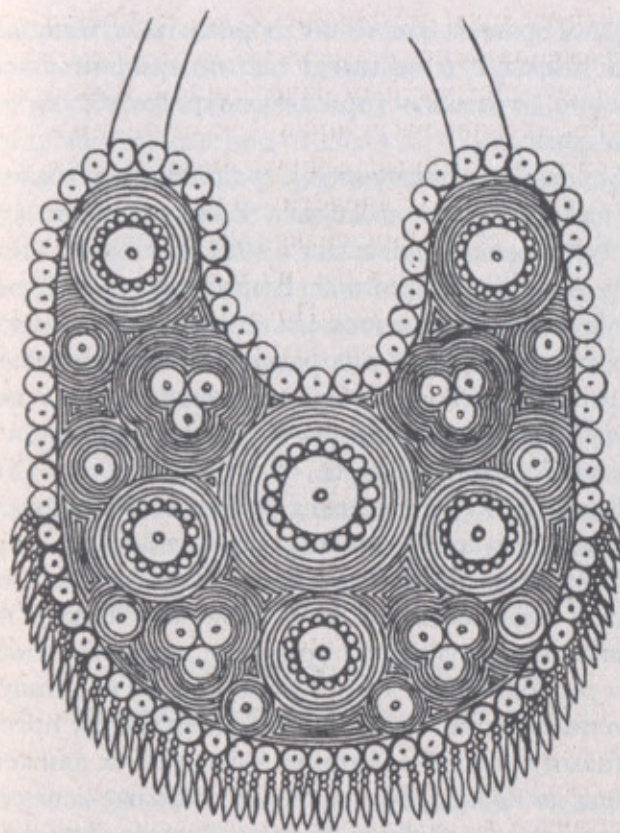
В центре пого красуется большая перламутровая пуговица. Это солярный знак, символ Солнца. Коралловая бусина, пришитая в середине пуговицы, обозначает «глаз-светило», «небесное око». Вокруг него пришиваются пуговицы помельче, которые изображают расходящиеся лучи. Прилегающий к Солнцу бисер олицетворяет свет. По всему периметру пого пуговицами средней величины вышивается движение Солнца по небосводу, а также его главные аспекты — восход, заход и нижнее, ночное Солнце. Эти символы играли важную роль в представлениях древних хакасов. Образ заходящего Солнца, которое, «умирая», утром воскресает вновь, олицетворяет бессмертие. Таким образом, солнечный круговорот, изображенный на пого, символизирует идею вечно возрождающейся жизни, смерть и воскрешение. Между «солнцами» бисером вышивался в основном растительный орнамент, а иногда еще и символ изобилия и плодородия — рога барана.

Все цвета, несущие в себе положительное, эмоциональное и нравственное начало, соотносятся с опреде-

ленными камнями и различными металлами. Белый цвет, ассоциируемый с жемчугом и серебром, символизирует материнское молоко, союз женщины и младенца. Он характеризует счастье, благополучие, чистоту и благородство. В красный цвет окрашены рубин, коралл и медь — все это соотносится с радостью. Прочность, любовь, милосердие, а также появление Земли и первого человека связаны с желтым цветом, который ассоциируется с янтарем и золотом. Голубой цвет — это бирюза и сталь, говорящие о верности, постоянстве и вечности народа.

Нагрудное женское украшение пого не потеряло своего сакрального смысла и в настоящее время. Почти в каждой хакасской семье оно бережно хранится и почитается как символ прочности и процветания.

ХАНТЫЙСКИЕ И НЕНЕЦКИЕ КУКЛЫ-ОБЕРЕГИ И ТАЛИСМАНЫ

Одним из древнейших оберегов Крайнего Севера принято считать так называемого струганого оленя. Он изготавливается из небольшого кусочка дерева с помощью ножа, которым отщепляются длинные тонкие кудряшки — рога. В сказаниях олень охраняет только что созданную землю от злых духов. Чтобы ему легче было обороняться, высшие существа дают ему рога. Этот эпизод и повторяется во время вырезания фигурки. Восточные ханты мастерят оберег оленя-хранителя не только из стружек. Туловище делается из надклювья утки, а рога из гнутой грудной птичьей косточки, вставляемой в носовые отверстия. Олень символизирует само Солнце, которое в мифах он несет на своих



Рис. 167. Хантыйская кукла с утиным клювом

ветвистых рогах, а следовательно — жизнь, процветание и плодородие.

Как известно, возникновение Земли связано с Мировой Уткой, которая нырнула за ней на дно Первичного Океана. В легендах богиня Земли и одновременно хозяйка Нижнего Мира Калтащ предстает в облике утки. Ханты считали, что именно Калтащ провожает душу предка до материнской утробы для нового перевоплощения. Таким образом, фигурки духов, сделанные с использованием частей от скелета обычной утки, можно рассматривать в качестве подателей жизни, поддерживающих круговорот рождения и смерти.

Из клювов водоплавающих птиц ханты и ненцы до сих пор мастерят куклы людей. Сама кукла шьется из кусочков меха и украшается цветной тканью, а вместо лица ставится клюв (см. рис. 167). Когда делают куклу шамана, используют клюв лебедя, для мужчины подходит клюв большого гуся, для женщины выбирается утиный клюв светлых тонов. В упрощенном варианте основой для хантыйских и ненецких кукол служит свернутая несколько раз и сложенная пополам полоска из цветной ткани. Лицо заменяет не клюв, а изгиб самой тканевой основы. Таковую куклу одевают в яркий костюм, а голову часто повязывают платком. Делается кукла с клювом примерно по той же технологии, что и шаманские куклы из кожаных шнурков,

о которых говорилось выше, а потому мы не будем на этом подробно останавливаться.

Без дополнительных элементов тканевая кукла в ритуальной практике не применяется, но если ей нарисовать лицо, то она может служить вместилищем (итерма) души умершего. Современные шаманы нередко используют для этих целей обычную фотографию, которую вырезают и наклеивают на ткань.

СЛАВЯНСКИЕ ЧУРКИ

Чурка — это деревянное изображение предка (чур, щур, пращур). Древние славяне почитали чуров как охранителей дома и поэтому называли их домовыми (см. рис. 168). Домовые описаны множество раз. Обычно он предстал в виде маленького старичка с длинными волосами, седой бородой и в шапке. Накануне переезда в новый дом хозяева предлагали сменить жилище и домовому. Для этого в темный угол ставили лапоть, помещали в него фигурку чура и говорили: «Хозяинушка, господин! Пойдем в новый дом на богатый двор, на житье, на бытье, на богачество». Потом замешивали обрядовое тесто (два фунта белой муки, два яйца, две ложки сахара, полфунта масла, две щепотки соли), а утром относили в новый дом, взяв с собой лапоть с фигуркой и кошку. Кошку отпускали осваивать жилье, наблюдая за ее поведением, чурку ставили на полочку в красном углу, где позднее заняли свое место иконы, лапоть прятали в чулане, а из теста пекли первый хлеб. По тому, насколько он удался, люди определяли, как они будут жить. На третий день накрывали стол и созывали гостей, ставя один лишний прибор для домашнего. В кружку домашнего наливали мед (позднее —



Рис. 168. Древнеславянские изображения чуров (домовых).
Рисунок из книги Б. А. Рыбакова «Язычество древней Руси»

водку, вино), а хлеб, исключая две горбушки, делили на всех. Одну горбушку прятали и хранили, как оберег, завернув ее в платок. Вторая предназначалась для домового. Ее трижды солили, втыкали в мякоть серебряную монету и клали на полку с чуркой или на печь. Рядом с горбушкой ставили кружку домового, полную до краев. При этом произносили такие слова: «Хозяин-батюшка, сударь-домовой, меня полюби да пожалуй,

мое добро береги, мою скотину береги, мое угощение прими и вина отпей из полной чаши». Затем кланялись девять раз и преподносили в подарок домовому кошку: «Дарю тебе, домовый-батюшка, мохнатого зверя на богатый двор». Через три дня смотрели, отведал ли домовый угощение. Если чашка была пуста или хотя бы пригублена, это считалось хорошим знаком, в противном случае всю процедуру повторяли до девяти раз. В последующем ритуал кормления фигурки домового выполняли каждое первое число месяца.

ИТЕЛЬМЕНСКИЙ АНХ

Собственное название оберега жилища в языке ительменов не сохранилось, поэтому его называют анхом — как древнеегипетский крест, на который он похож. Камчатский анх — это деревянное изображение, укреплявшееся ранее перед входом в дом (см. рис. 169). Анх состоит из трех смысловых элементов: «т»-образная нижняя часть, символизирующая твердь, оплот, Нижний Мир; круг с сердечком внутри — бесстрашие, стойкость, Средний Мир; треугольник с ростком — гармония, Мировое Древо, процветание, Верхний Мир. Обозначение сердца встречается на многих традиционных орнаментах ительменов и отнюдь не заимствовано из европейской культуры. Этот символ можно встретить даже на костяных предметах, относящихся к первым векам нашей эры. Полное значение ительменского (камчатского) анха и свя-



Рис. 169.
Камчатский
(ительменский)
анх

занная с ним обрядность утеряны. В целом он символизирует устойчивость жизни, питаемой всеми силами Вселенной.

ОРОЧСКИЕ И УЛЬЧСКИЕ СЭВЭКИ

Народы Нижнего Амура (орочи, ульчи) оставили, пожалуй, самое богатое наследие шаманского изобразительного искусства в виде деревянных, соломенных и кожаных фигурок духов-помощников — сэвэков (сивенов).

Ни один обряд, вплоть до конца XX века, не обходился без участия сэвэков (см. рис. 170). Использовались как старые вместилища, так и изготовленные перед проведением ритуала. Как и все остальные народы с традиционным мировоззрением, орочи считали всю Природу одухотворенной. Отправляясь на поиски души больного человека, шаман пел песню, в которой перечислял все силы, находящиеся в его распоряжении: «Манги мукдени (дух медведя). Севору мукдени (духи местности). Боочо мукдени (небесная жена). Жена мукдени. Тоому мукдени (дух с головой нерпы). Сево (дух-помощник). Медведь мукдени. Жена манги (жена медведя). Медведь горбатый — девять горбатых. Тигр лысый — девять лысых. Тоому сёво (отряд гребцов) — девять сёво. Дух медведь — шар. Семь шаров — сево. Тигр-сево — девять птиц. Тигр-черт — девять чертей. Медведь-птица — журавль. Медведь-птица — глухарь. Медведь-птица — орел. Тигр-птица — филин. Тигр — птица — коршун (?). Тигр-птица — журавль. Сево — пара кукушек. Пара птиц — пусть хорошо будет. Кукушка, помоги. Птица, помоги. Птица, помоги. Журавль, помоги. Орел, помоги. Ворон, помоги. Филин, помоги.



Рис. 170. Сэвэки Нижнего Амура: а — Хозяин сохатого (лечебный дух); б — Верховой Медведь; в — дух, снимающий боль в суставах. Рисунки (а, б) сделаны Б. Куфтиным

Дух — род рябчика. Медведь-птица — дух. Птица — дух. Мошка — дух, летучая мышь — дух. Бабочка — дух. Стрекоза — дух. Муха — дух. Кузнечик — дух. Комар — дух. Шмель — дух. Ящерица — дух. Лягушка — дух. Крыса — дух. Ящерица — дух. Змея — дух. Удав — дух. Уж — дух. Ёрш(?) — дух. Морское животное — дух. Бычок — дух. Краб — дух. Морское животное — дух. Морской ёж — дух. Морская рыба — дух. Минога — дух. Краб маленький — дух. Угорь — дух, Ёж — дух. Рыба речная — дух. Головастик (?) — дух. Рыба морская — дух. Кит — дух. Белуха-дельфин — дух. Зубатый кит — дух. Сивуч — дух. Сивуч малый — дух. Род нерпы — дух. Нерпа маленькая — дух. Нерпа — дух»*.

Каждый из названных духов-помощников имел свое вместилище. Считается, что главными духами черного шамана были хорек, соболь и горноста́й, а белого шамана — тигр и медведь. Во время исполнения песни-призыва шаман прежде всего перечислял именно этих помощников.

* Из собрания Б. А. Куфтина.

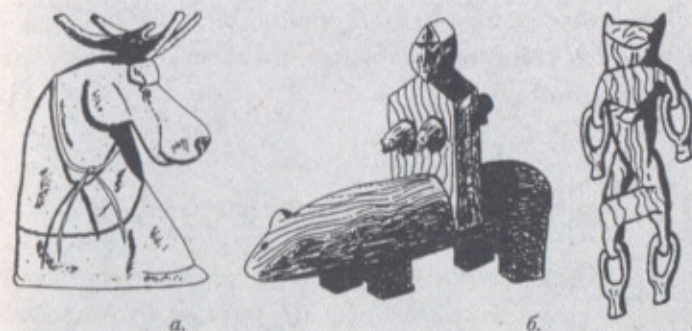

Рис. 171а — последняя представительница шаманского рода Ульча Ийя (Ирина) «Черка» (Нижний Амур), вдувающая в фигурку духа жизнь. Фото из архива ОИП «Мезосознание α»

В лечении конкретных органов использовались сэвэки с особыми характеристиками. Например при болях в суставах помогала фигурка с подвижными конечностями. Она вырезалась из цельного деревянного бруска с цеплообразным креплением несъемных частей.

Болезни сердца врачевались при помощи сэвэки в виде сердца или с изображенным сердечком на груди. Интересны вместилища для души (ханя) некоторых почитаемых животных. Вообще народы Нижнего Приамурья считали, что ханя животных живет в носу, но не у всех. Например, душа лося находится в конкретном жуке-бронзовке, душа медведя — в черном жуке с многопальными ножками, душа горбуши — в зеленом жуке. Для удачи на охоте или в рыбной ловле искали жука — хранителя души и на время помещали его в коробок.

Все многообразие вместилищ для духов у разных народов призвано наиболее понятно отображать суть природных объектов. Каждая фигурка заключает в себе мистическую силу изображаемого зверя, птицы, рыбы, мифического существа. В измененном состоянии сознания шаман вступает в контакт с этой силой точно так же, как любой другой человек может воспользоваться для своих повседневных нужд услугами домашних животных. Хотя на первый взгляд делать такие вместилища нетрудно, этим



Рис. 171б — оживленное вместилище духа. Фото из архива ОИП «Мезосознание α»

Часть вторая. Изготовление и применение атрибутов

могут заниматься далеко не все. Мало вырезать фигурку духа из дерева или сплести из соломы животное — нужно чтобы в изделие вошла жизнь. Только в этом случае деревянного коня можно будет оседлать и отправиться на нем в путешествие по мирам Вселенной.

Часть третья

Проведение целительского сеанса

XI. ВОЗВРАЩЕНИЕ ДУШИ

ПОТЕРЯ ДУШИ

Шаманизм до наших дней сохранил древнейшие взгляды, согласно которым человек в определенных жизненных ситуациях может лишиться души или ее части. К этому способно привести любое сильное переживание, связанное с областью чувств, в том числе и положительное. Обычно потеря души происходит в результате стресса, испуга, подавленности, умственного или физического истощения. Злоба, страсть, гнев, нарушение табу или данных обещаний также могут заставить душу уйти. Все эти состояния характеризуются слабостью духа, что влечет за собой ослабление взаимосвязей между отдельными телами (душами). Утрата небольшой части души изменяет личность человека, а потеря всего тонкого тела влечет за собой серьезные психические заболевания. Когда известного ороцкого шамана Онику (Анисима) Михайловича Еминкина в 1983 году спросили об одной больной поэтессе, он ответил: «Я видел ее душу в мизинце руки. Вон где душа живет у нее. А как нашел — посмотрел, а она вроде капельки, отдельная от всего.

Сама ее душа в мизинце — вот и болело тело, не омытое душой». А вот что тот же шаман поведал в беседе с журналистом М. Лепицким о генеральном секретаре Л. И. Брежнев, тогда еще живом: «Он болеет старостью. Я камлал на него, багульниковым дымом окуривал его портрет. Черное мясо на нем, черная кровь внутри, а мысли — белые, бледные. И душа на белой паутине ко лбу привязана. Сильно шевельнется — сдует ее. Чтобы человека оживить, надо в него душу вернуть. Всякая болезнь от того, где расположена душа. Если в сердце вернуть — много плакать надо. Видел — душа его ногами по небу ходит — муха по облаку ползает... Скажу так: скоро в Москве будет новый начальник. Ой, какой строгий, тоже больной, тоже старый. Душа в мизинце спряталась. И еще будет новый, обманщик будет. После придет, прилетит белая моль, осыпаться станет — белый лебедь прилетит, будет камлать — хаухау, с душой волка будет говорить. Лебедь с цветком в клюве... Кху-кху-кху — филин летит. Годы большие, большие у филина. Лебедь станет филином, филин — совой. Ночь станет днем. Рыба с берега возвратится в воду. Олени шибко побегут...»

Для того чтобы разобраться в болезнях, вызванных потерей души, вспомним основные характеристики каждого человеческого тела:

ОБОЛОЧКА — физическое тело, плоть;

ИМЯ — память, жизненный опыт, осознание себя конкретной личностью;

УМ — логические действия, мышление, рациональность;

ЧУВСТВО — психические переживания, эмоции, реакции на внешние раздражители;

ТЕНЬ — подсознание, инстинкт, тело сновидений, абстрактное мышление;

ВОЛЯ — намерение, желание, связь между душой и материей;

РАЗУМ — интуиция;

СИЯНИЕ — сверхсознание;

СЕМЯ — энергия духовного порядка.

После потери одного из тел человек лишается и всех связанных с ним функций. Понятно, что уничтожение оболочки — это физическая смерть. Утрата тела имени вызывает беспамятство, амнезию. Это провоцирует вторжение блуждающего духа, имеющего собственную память и суждения, что приводит к раздвоению личности.

Такое может произойти и при потере тела ума (сумасшествие, безумие). У человека, лишённого чувств, развивается аутизм, а без тела тени пропадает инстинктивное поведение. Утрата же инстинктивного поведения влечет за собой нарушения в сексуальном плане, истечение жизненной силы, попытки суицида. А когда при утрате воли связь между внутренним и внешним становится невозможной, человек погружается в кому и может находиться в этом состоянии очень долго. С отсутствием тел разума, сияния и семени связан тот или иной тип человека (хищный, полухищный, нехищный), который корректировке практически не поддается*.

* Эти типы были рассмотрены в разделе «Человеческие виды».



Рис. 172. Фигурка духа, помогающая при нервных расстройствах. Дерево, лисий мех, кожа. Орочи, Уссурийск. Конец XIX в.



Рис. 173. Изображение шаманов, высеченные на скале у озера Байкал (бухта Ая). Прорисовка П. Хороших, 1923 г.

Многие шаманы утверждают, что на потерю души указывает плохое состояние зубов. Поэтому к шаману с гнилыми зубами относились с большим подозрением. Об этом же говорят излишняя полнота или худоба, выпадение волос, плохое зрение, тусклый взгляд, общая слабость. Гавайские шаманы (кахуны), ставя диагноз, оперируют понятиями только трех тел: низшее (животное), среднее (человеческое) и высшее (Божественное). Считается, что страдания вызываются нарушением взаимодействий низшего «Я» и среднего «Я». Вот что пишет по этому поводу исследователь традиционных верований М. Ф. Лонг в книге «Тайное знание древних кахунов»: «Обычно оба «Я» пользуются телом и его органами благодаря тому, что призрачные тела пронизывают человеческий организм и смешиваются со всеми его частями, включая мозг и всю нервную систему. Если в мозговых центрах что-то повреждено, оба духа не могут действовать нормально — особенно, если в результате какого-нибудь несчастного случая или серьезной болезни будут повреждены

мозговые ткани, используемые средним «Я». Среднее «Я», лишенное возможности функционировать в этих частях организма, становится изгнанником и блуждает неизвестно где в своей невидимой форме, в то время как низшее «Я» продолжает жить в неповрежденных частях физического тела».

При подозрении на потерю души важно найти причину, которая вызвала у больного это состояние. Как правило, сам пациент ее не помнит или не может помнить (страхи в детском возрасте, наследственность). В этом случае хорошо помогает регрессивный гипноз. Когда-то медицинским гипнозом владели все шаманы и это не умаляет, как считается сейчас, а наоборот, возвышает их возможности как целителей. «Простудился я в детстве, — рассказывает Е. Ф. Уягал (п-ов Камчатка). — Помню: мать плачет.. А потом я умер — говорят, совсем холодный был. Мой дядя владел... гипнозом, наверное, как сейчас говорят. Позвали его. Все вышли. Вроде бы он в бубен бил — и только, но я выздоровел. Это не колдовство — знания. Редкие люди ими обладают. Он действовал только когда была критическая ситуация, а так — обыкновенный человек. Сейчас, насколько я знаю, таких людей нет, единственный был в нашем селе человек»*.

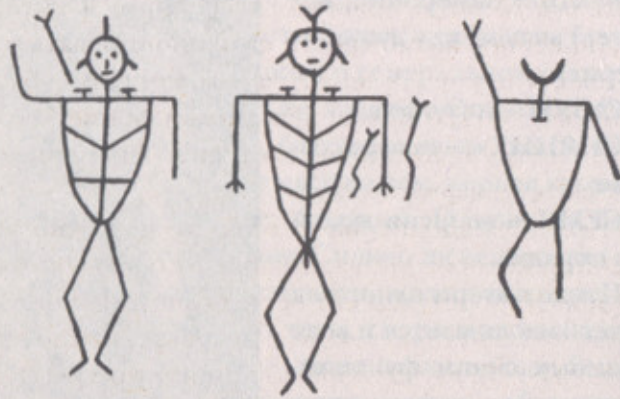
Погружая больного в гипнотическое состояние, шаман своими словами вызывает в его памяти определенные воспоминания, имеющие отношение к потере души. Затем, уже зная ее причину, либо трансформирует негативные переживания во что-то другое, либо полностью стирает их. Шаманы полагают, что любое возникающее чувство — это по сути Пустота, энергия, несущая в себе ни положительных, ни отрицательных

* Приводится в очерке Е. Лазарева «Весна в стране Уйкоаль».

зарядов. Уже сам человек воспринимает ее так или иначе в соответствии с заложенной в него в детстве программой. Например, любовь нередко переходит в ненависть, стыдливость — в откровенность, боль — в наслаждение. Качество пустоты энергии от того, как человек смотрит на нее, не изменяется. Другими словами, любовь и ненависть, добро и зло — это не природные, а человеческие понятия. Для самой Вселенной и то и другое является тем же самым — Пустотой. На этом и основана возможность трансформации человеческого сознания — трансформации, которая иногда проводится даже без согласия пациента. Так, в частности, лечится наркотическая зависимость, и в принципе алкоголизм, если бы за него взялись шаманы*. Известны примеры, когда в процессе гипноза или употребления особых психоактивных препаратов из больного по просьбе родственников изгонялась его же собственная душа, а на ее место ставилась другая — блуждающая или имеющаяся у шамана (практики собирания и сохранения душ распространены в Африке и Латинской Америке). Эта манипуляция делается при врожденных или приобретенных психических аномалиях. Бывает, к несчастью, и так, что активность процессов подавляется для получения рабов, как это до недавнего времени бывало на Гаити, Ямайке и Кубе.

Если причина болезни так и не была найдена, с помощью гипноза делается установка на излечение. Шаман говорит пациенту, что у того все получится, все будет хорошо, он сможет поправиться. Вот какими словами лечил чукотский шаман Пойгин свою жену в романе Н. Шундика «Белый шаман»: «Мы прошли с то-

* Как правило, шаманы не лечат больных алкоголизмом: на это существует моральный запрет.

бой по горам и долинам длинную тропу жизни. Но она еще не настолько длинна, чтобы нам не идти дальше. Тебя еще покинет немочь... Пусть продлит солнечный свет твою жизнь. Пусть продлит до той поры, когда закончится и моя тропа жизни. Я вхожу своей тоской по тебе, своей тревогой за тебя в твою душу и разжигаю там костер из солнца. Я сжигаю на этом костре твою немочь. Сжигаю всю, до золы. Я собираю в одну и в другую горсть золу и сыплю на ветер, идущий с моря. С моря, как тебе известно, никогда не приходит ничего скверного...»

М. Ф. Лонг вывел формулу успешного шаманского целительства с помощью гипноза: «Лечение внушением заключается в том, чтобы склонить низшее “Я” пациента к восприятию внушения, противоречащего его устоявшимся убеждениям». Этого можно достичь при помощи особой процедуры, при которой обычные представления больного разрушаются вследствие сильного эмоционального возбуждения. Как-то раз одного гавайского рыбака сразила странная болезнь: как только он направлялся к своей лодке, его левую ногу парализовывало, голова кружилась, а перед глазами стужалась темнота. За лечение взялся шаман. Он неоднократно повторял, что ритуал, который он намеревается провести, устранит все причины этой таинственной хвори. Шаман налил в деревянную миску соленой воды, добавил листья ти и корень имбиря, после чего стал исполнять различные магические пассы, передавая воде свою силу. Затем он велел рыбаку задержать дыхание, погрузить голову в воду и выпить как можно больше, уверяя, что когда жидкость войдет внутрь, болезнь будет уничтожена. Рыбак так и сделал, но ему опять стало плохо. Через некоторое время шаман приказал рыбаку идти к берегу, тот послушался — и тут

болезнь отступила. Напоследок шаман посоветовал рыбаку больше не думать о том, что с ним произошло.

Конечно, сила внушения — это не главное в целительском процессе, но обладание ею делает ритуал более действенным, особенно при работе с недоверчивыми пациентами, которые якобы знают о том, как правильно лечить их болезни. Эффект плацебо хорошо известен и иногда бывает крайне полезен тем, кто страдает различными навязчивыми состояниями, мнит себя больным от недостатка личной силы. Здесь следует вспомнить золотые слова Н. Ооржака о том, что шаман не лечит, а помогает лечиться.

ПОИСК ДУШИ

Пропажа души или похищение ее злыми духами означает, что ее надо найти и вернуть на прежнее место. Вначале ее ищут в самом теле пациента (как «душу в мизинце», о которой говорилось выше), затем — в ближайших окрестностях. При этом поют специальные песни. В песнях восхваляют родные места, дом, где живет больной, говорят, как ему и всем его родным плохо без души: «Твой отец (такой-то), твоя мать (такая-то), твое имя (такое-то). Где же ты? Куда ты ушел? В юрте твоей печаль... Твои дети спрашивают: где ты, отец наш? Услышь их и смилуйся над ними: вернись!.. Твои кони спрашивают: где ты, наш хозяин? Вернись к нам!» Бурятский шаман в это время сидит на ковре возле больного. Рядом разложено угощение: печенье, табак, молочная водка. Душа должна вернуться по шелковой нитке, один конец которой привязан к бронзовой стреле, а второй — к березе. У березы стоит конь. Буряты считают, что конь первым видит прибли-



Рис. 174. Шаманка Дэлги перед погружением за душой.
Фото из архива ОИП «Мезосознание α»

жающуюся душу хозяина и от этого начинает дрожать. Если такой ритуал не дает результата, шаман погружается различными методами в состояние транса, реже — гипнотически усыпляет своего помощника (помощницу)



Рис. 175. Шаман Н. Ооржак во время целительского сеанса.
Фото из архива ОИП «Мезосознание α»

и расспрашивает его об увиденном. Погружению обязательно предшествует предсказание, чтобы узнать, где находится душа, и понять, кто ее украл. Шаману совершенно необходимо знать все тонкости потусторон-

него мира, чтобы сразу отправиться в путь и не заблудиться самому. В этом ему помогают духи и другие дружественные силы. «Пролетая над полем, я увидела внизу кувшин и нырнула в него, — рассказывает шаманка Дэлги о своем экстатическом опыте. — Я оказалась как бы с другой стороны пространства. Везде стояли дома... Мне показали, где находится душа больного ребенка, и я почти сразу очутилась возле пещеры. Войдя в нее, я увидела посередине грота необычное растение с большим бутонем на голой ножке. Когда лепестки цветка раскрылись, внутри оказался эмбрион. Я взяла его на руки и напоила молоком, которое специально взяла с собой. Я спросила его, хочет ли он вернуться назад, на что он кивнул головой. Тогда я взяла его и полетела в дом, где жил мальчик. Я нашла его спящим на кровати и вернула потерянную душу». Так прошел целительский сеанс по возвращению души мальчику, страдающему неизлечимой, с точки зрения ортодоксальной медицины, формой шизофрении.

В зависимости от ситуации душа в измененных состояниях сознания может восприниматься по-разному: сердце, цветок, ягода, зародыш, мотылек и т. д. В классическом шаманизме человеческую душу сравнивают с бабочкой или мотыльком, хотя реально она выглядит чаще всего, как сердце. Стадии развития бабочки иллюстрируют этапы просветления души. Те же сопоставления можно найти в оккультизме: «Невозрожденный человек, невежественный и беспомощный, символизируется стадией между яйцом и личинкой, — пишет Мэнли П. Холл. — Человек, ищущий истину и погруженный в размышления, символизируется стадией между личинкой и куколкой, когда насекомое входит в куколку. Третья стадия, от куколки до взрослой особи, откуда выходит совершенная

бабочка, символизирует развившуюся просветленную душу иницируемого, поднимающегося из могилы своей основной природы». В тувинском шаманизме только Ховаган ээрен (ээрен Мотылек), по свидетельству Н. Ооржака и других шаманов, может найти потерявшуюся душу и заставить ее вернуться. Ээрен в виде мотылька рисует в натуральную величину киноварью на белом фоне женщина, а затем расшивает его крылья узорами. Только тот шаман, у которого есть в союзниках Ховаган ээрен, может искать душу.

Если душа не заблудилась, а была похищена, то ее охраняет дух и обычно требует выкуп. Смотря по обстоятельствам, шаман может выменять душу человека на душу жертвенного животного; дать взамен что-то другое; обмануть духа; вступить с ним в сражение; опотить, чтобы охранник стал более сговорчивым, и т. д. В ходе камлания тувинский шаман озвучивает слова злого духа о том, как была украдена душа:

Пусть его (больного) кости останутся
В том краю, где горы.
Я пойду домой непременно
С его пойманной душой,
Я пригоно его душу,
Она будет лежать в земле.

Душа может оказаться не только в Нижнем Мире, но и в Верхнем. Ее возможными похитителями выступают в легендах и злые духи, и души умерших шаманов, и предки, и даже сама Луна. Известен миф индейцев туалипангов, в котором рассказывается о том, как Луна украдала душу ребенка и спрятала ее в кувшине. Узнав об этом, на Луну отправляется шаман и освобождает душу, открыв кувшин. Очень часто в индейском фольклоре фигурирует не душа, а тотем — животное личной силы. Он также может потеряться и быть похищен-

ным. По сути, тотем и душа понятия родственные, но в ряде случаев выступают отдельно. Шаман лечит вначале тело, а потом для пущего эффекта возвращает или даже самостоятельно подбирает пациенту тотем.

Чаще всего душу передают после возвращения из экстатического путешествия методом дуновения. Для этого шаман подносит к правому уху больного кулак с зажатой в нем душой и как бы выдувает ее оттуда прямо в ухо. Затем пациенту вручается шаманская кукла или кекпеек для охраны души. Изображение вешается в изголовье кровати, и пока владелец спит, стережет еще слабую душу, чтобы она не затерялась вновь в мире сновидений. Обычное подношение этому духу — просяная каша и молоко, налитое в чашу, сделанную из березы.

ХИ. ИЗГНАНИЕ ДУХОВ

ЗАПУГИВАНИЕ

Если ритуал возвращения души не провести вовремя, в организм человека может проникнуть злой дух. Здесь, как и везде далее, мы определяем дух как злое существо, сугубо условно. Шаманы считают, что духи просто ищут место с подходящей энергетикой, где можно было бы самореализоваться. «Природа, — пишут исследователи индонезийского шаманизма М. Оттен и А. Банса, — символ вечности, не ведает добра и зла и в этом смысле всегда чиста. В ней нет человеческого или животного, для нее все едины». Болезнь — это всегда урок для человека, из которого он должен уяснить для себя, что он делает в жизни не так, какие его поступки приводят к нарушениям в организме. «Духи, вызывающие болезни, — говорит шаманка Наталья Добындо, — мудрые существа, которые могут передать свои знания людям».

Вначале шаман подробно расспрашивает больного, пытаясь понять, отчего в несчастного вселились злые духи, и определяет принадлежность духа к тому или иному типу. Само изгнание может проводиться



Рис. 176. Саамский шаман в маске. Рисунок И. Паршина

разными методами. Если дух поселился в теле не так давно и еще не успел прочно занять свои позиции, его можно выгнать ритуалом запугивания. Приступая к нему, шаман облачается в полный ритуальный костюм, надевает головной убор с бахромой, закрывающей лицо, или маску (см. рис. 176). Все это служит защитой, чтобы злой дух, покинув тело больного, не смог вторгнуться в самого шамана. Духи-помощники, образы

которых висят на костюме, дадут болезнетворному духу отпор, а маска скроет лицо, чтобы злой дух не смог запомнить, как выглядит изгоняющий. Некоторые шаманки (очень редко — шаманы) проводят ритуал совершенно обнаженными. Это тоже является своеобразной защитой. Их помощниками становятся свет Солнца, ветер, тепло огня, которые как бы обволакивают все тело и формируют преграду для зла. Черные шаманы (обычные) располагают помощниками, имеющими конкретную форму (зверь, птица, мифический персонаж), а белые используют силы невещественного порядка (свет, морская прохлада, запах). И те и другие выполняют одинаковые ритуалы, но изначальные силы, которые сделали из них шаманов, различны. В наши дни белое шаманство встречается крайне редко. Как ни странно, его постепенное возрождение происходит сейчас не в условиях тайги, гор или тундры, а в городских кварталах. Например, в таких крупных и, казалось бы, далеких от шаманства городах России и Украины, как Москва, Санкт-Петербург, Киев, действуют несколько языческих общин, правда, очень немногочисленных, где практикуется обнажение, как способ соединения человека с животворящими силами Вселенной.

Запугивают болезнетворного духа, проговаривая под звук бубна угрозу — особые слова силы:

Га, ата-ата-ата!
Га, якай-якай-якай!
Га, кыш, кыш, кыш!

(Чукотское заклинание от злых духов)

Здесь очень важен эмоциональный настрой и шамана, и больного. Слова шамана должны звучать четко, убедительно и повелевающе, чтобы сломить сопро-

тивление духа, что называется, свалить его с ног через потрясение самого пациента. Для этого хороши все средства. Некоторые шаманки, чтобы ввести больного в растерянность и показать злому духу «зубки», во время сеанса резко задирают юбку (см. рис. 177). Во многих традиционных культурах считается, что вид женских половых органов, точнее «зубастая вульва», ошеломляет духа и заставляет его покинуть убежище. Для пущего эффекта пациента изо всех сил пребольно щиплют под крик шаманки или помощника.

Больше всего заклинательных текстов для изгнания духов оставили славяне. Вот один из таких заговоров, записанный в 1972 году в деревне Нюхча Пинежского района Архангельской области:

«Нечистые духи, нечистая сила! Отойди, отвались от (имя)! Не майте (ее), не мучьте (ее), ни утром рано, ни среди белого дня, ни темной ночью. Из леса пришли — подите все в лес, из воды — в воду, от девки-беловолоски, от женки-долговолоски, от мужика, от речника, от завидника, от призорника. Там соли усолье! Подите все туда! Идите, где ветра не вянут, где люди не заглянут, под пень, под колоду, в болота зыбучи, в болота седучи, где на конях не ездят, пешеходы не ходят, у грубы ручьи, за реки быстры, за темны леса. Идите все туда! Костей не ломите (имя), жилы не тяните (имя). Тьфу!»

Заключительное «тьфу!» (воображаемый плевок) имеет характер звука, наделенного особой силой. К таким словам относится и международное «кыш!» («уйди!»). Они как бы отбрасывают в сторону все болезненное. Таким же эффектом обладает резкий взмах руки сверху вниз со сжатыми в кулак пальцами в верхней позиции и разжатыми — в нижней. В собрании И. П. Сахарова есть более жесткий текст для изгнания, применявшийся в XIX веке среди знахарок и ведунгов:



Рис. 177. Татарская шаманка Чечек-Ай, запугивающая духа одним из древнейших способов. Фото из архива ОИП «Мезосознание α»

«Заговариваю я у такого-то двенадцать скорбных недугов: от трясавицы, от колючки, от свербежа, от стрельбы, от огневицы, от ломоты, от колотья, от дергания, от моргания, от слепоты, от глухоты, от черной



Рис. 178. Ловушка для болезнетворного духа. Рисунок Н. Ооржака

немочи. Ты, злая трясавица, уймись, а не то проклянута в тартарары; а ты, неугомная колючка, остановись, а не то сошлю тебя в преисподние земли; ты, свербеж, прекратись, а не то утоплю тебя в горячей воде; ты, стрельба, остановись, а не то засмолю тебя в смоле кипучей; ты, огневица, охладись, а не то заморожу тебя крещенскими морозами; ты, ломоть, сожмись, а не то сокрушу тебя о камень; ты, колотье, притупись, а не то распилю тебя на мелкие частички; ты, дерганье, воротись, а не то запружу тобою плотину на мельнице; ты, морганье, окрутись, а не то в печи банной засушу; ты, слепота, скорчись, а не то утоплю тебя в дегтю; ты, глухота, исчезни, а не то засмолю в бочку и по морю пущу; ты, черная немочь, отвяжись, а не то заставлю воду толочь. Все вы, недуги, откачнитесь, отвяжитесь, удалитесь от такого-то, по сей час, по сей день, по его жизнь, моим крепким словом».

Во время прочтения заклинаний тувинский шаман Николай Ооржак рекомендует рисовать на бумаге треугольник (см. рис. 178). По ходу дела вершины треугольника закрываются штрихами против часовой стрелки, начиная с нижнего левого угла. Перед закрытием последней вершины внутри треугольника изображается петля. Она символизирует концентрацию силы шамана. На последних предложениях завиток

петли продолжается спиралью. Ее витки накручиваются все быстрее и быстрее, а затем, при произнесении заключительного слова, оставшийся угол немедленно закрывается уверенным штрихом. Считается, что таким образом внутрь треугольника попадает злой дух. После проделанного ритуала бумага, в которую вошли болезнетворные силы, уничтожается.

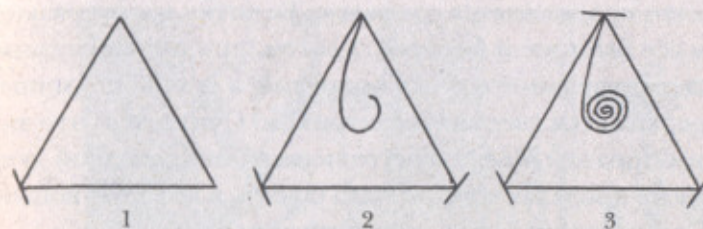
К теме запугивания злого духа относится и распространенная в Сибири и на русском Севере практика, когда топором вырубают «утин» — боль в спине. Пациент ложится на живот в дверях через порог. Лекарка кладет ему на спину веник (листоватик) и начинает сечь прутья острием топора. Далее следует обрядовая игра. После каждого удара больной спрашивает: «Что сечешь?» Знахарка отвечает: «Утин секу!», на что следует пожелание: «Секи крепче». Этот диалог повторяется трижды, после чего веник выносится на улицу и наотмашь выкидывается прочь.

ВЫМАНИВАНИЕ

Если злого духа не удастся запугать, производят ритуал выманивания. Для этого подбирается объект будущего перемещения: растение, животное, камень, изображение, — который станет новымместилищем для болезни. Тувинский шаман Николай Ооржак рассказывал, что для очищения нужно выкатывать энергетические центры человека шариками из теста, а для изгнания злых сил вылепить из теста фигурку. Во время изготовления шариков и фигурки внутрь необходимо поместить для приманки молоко, предварительно сделав на него наговор. Молоко, как и при окроплении, набирается в рот и выплевывается в тесто. На камлании шаман убеждает духа покинуть тело больного и пе-



Рис. 179. Изгнание злых духов в средние века происходило аналогично шаманским сеансам. Старинная гравюра

рейти в фигурку с приманкой. После этого фигурка с заключенным духом закапывается в землю.

В качестве приманки может выступать не только молоко, но и любой другой предмет, угодный духу. Например, одному больному приснилось, что к нему пришел дух его покойного отца, который и наслал на него болезнь, и этот дух сказал, что хочет соленых огурцов.

Они-то и служили в этом случае приманкой. Огурцы поместили внутрь глиняной фигурки и развесили на нитке, соединяющей пациента с новым вместилищем для духа. Больного окурили полынью, а затем напугали. Нитка задрожала, как будто по ней пробежал дух, и тотчас же ее перерезали ножницами.

Иногда в качестве объекта для переселения духа выбирается какое-либо животное или даже другой человек, нанятый самим больным за плату. Рассказывают и о таком случае, когда умерший родственник, вторгшийся в своего внука, захотел провести ночь со своей женой — бабушкой больного. Но это оказалось совершенно невозможно, а дух не захотел отречься от своего желания, и к несчастью, через несколько месяцев пациент умер от рака. Многие современные болезни, такие как рак, вызваны злыми силами, которые атакуют человека, ведущего неправильный образ жизни. Они не поддаются обычному лечению — вырезанная в одном месте раковая опухоль вскоре появляется в другом. Единственное, что спасает таких больных от смерти — пересмотр своей жизни, изменение окружения, переезд в новый дом. Тогда злой дух может самостоятельно покинуть тело, так как измененное мировоззрение оказывается для него губительным. В каком-то смысле на этом и основан ритуал выманивания. Шаман предлагает духу новое вместилище, стараясь не мытьем так катаньем сделать его жизнь в старом нестерпимой.

Бывает, что шаманы переносят человеческие болезни на растения. Для этого посаженное в землю семя поливают водой с добавлением крови и слюны пациента. Когда оно всходит, его срывают и, пока не завяло, держат у больного места. При инфекционных заболеваниях растение, напитавшееся в результате

этих действий соками болезни, бросают в реку, а при воспалениях — сжигают. Исследователь магических свойств растений П. Седир замечает, что вместилище должно быть подобрано в соответствии с характером болезни. При язвах и ранах употребляется горчак (*polygonum persicaria*) или живокость (*symphytum officinalis*); при женских болезнях — полей-трава (*mentha pulegium*); при заболеваниях легких — дуб или вишня. В тувинском шаманизме для ухода негативной энергии используется дерево. Пациента привязывают к нему красной ниткой, а шаман, по выражению Н. Ооржака, «призывает дух растения и провожает зло». Для лечения ревматизма шаман выбирает два дерева разных пород, растущие рядом, как бы из одного корня. Такие деревья называются тел ыяш. Тувинцы считают, что дух тел ыяш посылает ревматизм за то, что человек либо рубил такие священные деревья, либо использовал их древесину. Чтобы умиловить духа, проводится специальный обряд, во время которого шаман камляет вокруг тел ыяш и жертвует ему кусочки ткани разных цветов. Ленточки развешиваются на ветвях, и дух успокаивается. После этого, как и во всех других случаях изгнания, больному дают лекарство, чтобы оно залечило поврежденные духом органы.

Лекарство готовится самим шаманом и сопровождается наговором. Шаман бережно относится ко всем проявлениям Природы. Это распространяется и на сбор целебных трав. «Я собираю травы и говорю Богу леса, Богу горы: я не растил, не поливал, но их я покупаю у тебя, — рассказывает хакасский шаман Петр Шиголаков с Черного озера в интервью Н. Ольховой. — Собираю серебряные монетки в мешочек и, когда выкапываю корень, кладу на это место серебряную монетку. Или покупаю новую тряпочку и развешиваю на

дереве. Важна не сумма, а отношение. Я беру столько, сколько надо. Я не беру все подряд, только здоровое, крепкое растение. Когда растение сорвали, оно цельное, энергия в нем сохраняется. Аккуратно беру, сушу (все это делается одними руками). Энергия того, кто брал это растение, тоже сохраняется. Я, пастух, собрал эти корни, и мое «стадо» сосуществует нормально... Каждая трава сильна по-своему, и есть среди них несовместимые. Если их переломали, там идет атомная война, и эту войну предлагают нам пить. Кому-то эта война и помогла, потому что именно она была нужна организму, а другому человеку стало еще хуже».

Лекарство от той или иной болезни может готовить только тот человек, который сам этой болезнью не страдает. «Известно, — пишет П. Седир в книге «Магические растения», — что растительный медикамент всегда лучше действует, если он приготовлен человеком с крепким здоровьем и притом искренно желающим помочь пациенту». В древности полученное лекарство помещалось в человеческий череп для насыщения силой предков и благословлялось священными именами. Сами светлые духи должны были снизойти в этот эликсир.

ИЗМЕНЕНИЕ ИМЕНИ И ОБМАН ДУХОВ

Обряд изменения имени — это своего рода попытка обмануть судьбу, ввести в заблуждение злых духов. Чтобы разобраться, как имя влияет на жизнь человека, нужно углубиться в историю и посмотреть на изначальные представления людей об этом предмете. Еще сравнительно недавно после рождения ребенка имя, в обычном понимании этого слова, ему не полагалось вообще. В некоторых случаях ребенку присваивалось

какое-либо имя его предка, причем вне зависимости от полового соответствия. Оно выбиралось родственниками с помощью гадания. Например, если при произнесении имени предка падала миска или раздавался треск в очаге, то это означало, что дух этого предка хочет воплотиться вновь в этом ребенке. У папуасов мариинд-аним (Новая Гвинея) даже существует охота за именами. Убивая врага из соседнего племени, они требуют, чтобы он сказал им свое имя, так как «имен не хватает». Обретенные таким образом имена становятся собственностью племени, а значит, прибавляется и количество душ, которые могут возродиться вновь, но уже среди чужого народа. Поэтому у некоторых племен посторонним запрещалось произносить «настоящее» имя. Ведь если его услышит враг или злой дух, то здоровью человека или плодovitости племени может быть нанесен урон.

Нередко в пределах одной семьи бытовали так называемые счастливые имена. Если отец ребенка отличался завидным здоровьем и заслужил почет, то и всех его детей называли в его честь. Это имя становилось оберегом для последующих поколений, но требованиям личного имени не отвечало. Вплоть до середины XIX века таких взглядов придерживались не только папуасы или нганасаны, но и немцы, шведы, русские, поляки и многие другие народы Европы. Как правило, имя в течение жизни менялось неоднократно: при совершеннолети, при вступлении в военную или тайную организацию, при замужестве, при совершении подвига и т. д. Каждый раз имя характеризовало носящего его человека и как бы было им самим. Эскимосы даже считали, что человек — это соединение тела, души и имени, из которых только имя неподвластно смерти.

Если человек заболел, проводился обряд изменения имени, который рассматривался как очищение и обновление сознания. Интересно, что во времена борьбы с шаманством христианская церковь сама же отстаивала языческие представления, утверждая, что только принявшие имена святых и прошедшие обряд крещения получают возможность увидеть рай и... обрести душу. Шаман, выбирая новое имя для больного, руководствуется только своим внутренним видением. Имя должно быть чистым и светлым, чтобы невидимые крылья вырвали человека из бездны страданий. Вот как описывает Н. Шундик в уже цитированном нами романе размышления чукотского шамана Пойгина: «...имя надо сменить еще и для того, чтобы сбить с толку злых духов. Они идут за слабым и сомневающимся, как волк за больным оленем, имя его для них как запах их жертвы. И вдруг (это диво просто!) прежнее имя исчезло, нет запаха, следы потеряны. Скулят, бранятся зловредные духи, спорят, где искать след жертвы. Но нет следа! И остаются зловредные духи ни с чем — больной исцеляется. Вот что значит поднять его на крыльях над самим собой».

Обычно обряду наречения именем предшествует обрезание волос. Так поступают в Африке, на Дальнем Востоке, а так же в христианской Европе при вступлении в монашество. В Западной Африке церемония обречения имени ребенком и стрижка волос обозначаются одним и тем же словом. Дело в том, что волосы хранят в себе всю информацию о своем хозяине. Именно поэтому в шаманской среде принято дарить пучок своих волос в знак дружбы и особого расположения. Только недавно эти древнейшие представления перестали быть чем-то мистическим и получили научное объяснение. Каждое утро под влиянием гормонов ги-

пофиза на волосе появляется черта. Расстояние от одной черты до другой равняется одному дню. Каждый слой содержит подробную информацию обо всех химических изменениях, произошедших в организме за этот отрезок времени, а волос длиной примерно в десять сантиметров может рассказать о том, что произошло в течение года. Обрезание волос под корень равнозначно уничтожению памяти обо всей прошлой жизни, а следовательно, и о болезни тоже. Иногда, во время сильного душевного переживания, стресса, Природа сама избавляет человека от волос. Так, бывает, что женщины теряют волосы после смерти мужа. Если же этого не происходит, то, чтобы показать горечь утраты, в некоторых племенах вдовы сами обрезают себе половину головы.

В целительстве обрезание волос и изменение имени требует от больного дополнительных жертв. После обряда он должен в течение девяти дней находиться в полной изоляции, без каких бы то ни было развлечений. Есть он может только хлеб и лук, а пить лишь воду (иногда в рацион добавляют соль). В помещении должны постоянно воскуриваться изгоняющие зло травы (можжевельник, полынь). Далее, в зависимости от сложности заболевания, целитель назначает пациенту испытательный срок от трех до девяти месяцев. В этот период выздоравливающему следует избегать каких бы то ни было излишеств, жить в смирении и желательно переехать в новый дом.

В продолжение темы рассмотрим еще один известный обряд обмана злых духов. Речь идет о проигрывании плохих ситуаций. Суть его сводится к тому, что во избежание болезни человек начинает вести себя так, как будто он уже заразился, заболел и выздоровел. В XIX веке так поступали эвенки и якуты во время

эпидемии оспы. Они поджигали трут и клали себе на лицо, чтобы образовались шрамы, подобные тем, что остаются после оспы. Это делалось для того, чтобы дух оспы, посмотрев на них, подумал, что уже побывал в их телах. Подобные практики широко распространены в шаманизме североамериканских индейцев, которые проигрывают не только угрозу для жизни, но и самые различные бытовые неурядицы. Как правило, после проигрывания что-то все равно случается, но ущерб от этого неизмеримо меньше. Проигрывание плохих ситуаций похоже на прививку: человек избегает тяжелого недуга или большого зла, а взамен простужается или теряет перчатки. Одному пациенту шаманки Тланги-Лы казалось, что в назначенный срок он умрет — так обещали ему во сне духи. Шаманка посоветовала ему за несколько дней до часа «икс» проиграть ситуацию со своей смертью: сказать всем, что болен, лечь и представить себя умершим. Все так и было сделано, а в результате пациент отделался лишь растяжением ноги.

В грузинском мифе «Лихорадка, горячка и смерть», записанном в 1936 году от сказителя А. Гудушаури, говорится о том, как один смекалистый пастух, остался невредимым после встречи с духами болезней. Когда в него вошла лихорадка, он бросился в холодный как лед источник. Лихорадка затряслась от холода и бросила пастуха. Тогда на него напала горячка, на что пастух закутался в овечьи шкуры. Не выдержала горячка жара и убежала. Последней захотела испытать пастуха сама смерть. Она пришла к нему и потребовала овцу в качестве откупа. Пастух на это спросил, сколько лет ему осталось жить. «Не по своей воле я людей убиваю», — ответила смерть. — Сейчас взгляну по списку и скажу. — Посмотрела смерть список и говорит: —

Тебе двадцать лет сейчас. Восемьдесят лет еще тебе на этом свете быть. Жить до ста лет будешь». Подумал пастух и не стал отдавать смерти овцу, раз ему такой срок намерен. Взял он палку и выгнал костлявую вон. Так пастух обманул и лихорадку, и горячку, и смерть.

ИЗВЛЕЧЕНИЕ СИЛ ЗЛА

Свою силу шаман может демонстрировать, нанося себе ранения ножом или другим острым предметом без вреда для здоровья. «Если ты настоящий шаман, возьми нож и заколи себя», — говорил выдающийся нгансанский шаман Тубяку Костеркин своему сыну Леониду. Современный туркменский шаман Оразназар во время демонстрационных камланий (закиров) бросается с обнаженным животом на острую саблю, которую держат два человека. Потом он говорит своим помощникам, чтобы они сели на него верхом. Под их тяжестью сабля вонзается в его тело и разрезает до позвоночника. Затем Оразназар с саблей в животе садится на середину юрты, поет песни и играет на гитаре. После этого он выпрямляется, рывком вытаскивает из своего тела оружие и бросает его на пол. Он показывает, что на животе нет крови, а сабля — самая обыкновенная. Другие шаманы крошат зубам стекло, танцуют на разбитых бутылках, дотрагиваются языком до раскаленного железа. Шаманки Юго-Восточной Азии проделывают следующий трюк. Раздевшись догола, они поджигают сигару и, погрузив кончик в свое влагалище, начинают курить этой частью тела. Пройдя таким образом очищение табачным дымом, они связывают ниткой острые бритвенные лезвия и помещают их внутрь половых органов. Затем они тянут за оставшийся снаружи конец нитки и одно за другим

извлекают лезвия из своего влагалища, не причиняя себе ни малейшего вреда. В завершение для демонстрации остроты лезвий, они с легкостью разрезают ими растянутое помощницами полотно ткани.

Такие практики известны очень многим народам Сибири, Крайнего Севера, Средней Азии и других регионов. Они имеют отношение к самому зрелищному виду шаманского целительства — извлечению из пациента сил зла. С легкой руки журналистов сеансы, при которых целитель делает больному операцию без использования хирургических инструментов, стали называть хилерством. Считается, что родина хилерства — Филиппины, но это совсем не так. Этот способ исцеления еще в конце XIX — начале XX века был широко распространен у народов Сибири и Крайнего Севера, особенно — у палеоазиатов (чукчей, коряков, ительменов и т. д.). Суть операции состоит в том, что шаман проникает в тело больного руками через кожу и достает причину страданий — опухоль, кисту, волосы, кровяной ступок, какой-либо предмет и прочее. После такой процедуры на теле больного может остаться небольшой шрам, но чаще всего кожа оказывается не поврежденной. Сами шаманы и шаманки говорят, что в этом деле, как и при протыкании себя ножами, им помогает Хозяйка Огня. Основоположник российской этнографии В. Г. Тан-Богораз присутствовал на подобном сеансе у чукчей. При нем шаманка Упунгве во время камлания вспорола живот своему сыну, четырнадцатилетнему мальчику, так что кровь залила все тело. Она глубоко погрузила в чрево свою руку, а когда вытаскивала, на коже мальчика не осталось и следа. Все время, пока проводился ритуал, Упунгве чувствовала себя очень плохо и знаками показывала, что ее внутренности горят огнем. Ее дочь подавала комки снега, кото-

рые шаманка брала в рот и сосала. Многие скептики увидели в этом ключ к разгадке чукотского хилерства и предположили, что в комьях снега были спрятаны ступки тюленьей крови. Когда Упунгве наклонялась к своему сыну, она якобы выплевывала эту кровь. Такая «разгадка» во многом противоречит самому рассказу, да и тому, что шаманка вряд ли бы стала хитрить, оперируя собственного сына.

О шаманках, наделенных незаурядными способностями, говорят, что они обладают «огненной вульвой», и слагают о них легенды. Вот одна из таких легенд, сложенная в наши дни. Нигериец Квабена Нканса встретил ганскую девушку по имени Мари Эдусей и женился на ней. Девушка была красивой и могла проделывать в постели такие штуки, что иногда доводила своего мужа до сердечного приступа. Ее лоно было очень горячим по сравнению с телом, прямо огненным, и это доставляло Квабене огромное наслаждение. Вскоре Мари родила ему двух девочек, и так бы они и жили счастливо, но как-то раз Квабена решил повидаться с родственниками своей жены. Девушка не очень хотела давать ему адрес, но Квабена узнал, что родители Мари живут в Аккре, и отправился в дорогу. Найдя нужный дом и представившись мужем хозяйской дочери, он услышал в ответ, что Мари умерла в 1990 году. Потрясенный, Квабена покинул Аккру, а когда вернулся домой, увидел, что его жена куда-то пропала, оставив ему двоих детей. Больше он ее никогда не видел. Знающие люди рассказали ему, что Мари была шаманкой, умеющей извлекать из мужчин силу для собственных нужд. Когда об этой истории написали в местных газетах, священники объявили Мари Эдусей посланницей ада, а ее дочерей — отпрысками дьяволицы. После этого Квабене ничего не оставалось делать, как уехать

вместе с дочерью подальше, где его никто не знает. Там он и живет сейчас.

С точки зрения суверенных африканцев, в «огненной вульве» обитают змеи, и, чтобы вовремя распознать колдунью, нужно посмотреть на эту часть тела. Дело в том, что у подавляющего большинства африканских женщин кожа на половых органах темнее остального покрова. У некоторых контраст между черными половыми губами и ярко-розовой внутренней поверхностью довольно велик, отчего таких женщин и подозревают в связях с древними духами огня. Шаманы же объясняют, что в матке расположен центр животворящего тепла — созидательной энергии, которая, выходя наружу при совершении некоторых ритуалов, может быть заметна в виде извивающихся потоков.

Возвращаясь от исполнителей к самим техникам извлечения чужеродных сил можно отметить, что до наших дней северное хилерство в своей хрестоматийной форме не дожило, чего нельзя сказать об африканских и особенно филиппинских практиках, которые используются местными целителями (см. рис. 180). Верхилио Гутиеррес-младший, председатель Ассоциации филиппинских хилеров в Маниле, говорит о причине болезней следующее: «В человеке изначально заложена способность воздействовать на собственную энергию — через мысли и эмоциональные установки. Человек, бодрый духом и полный спокойствия, будет повышать уровень своей энергии, поддерживать порядок в своем энергетическом поле. Мрачный, желчный человек или чем-то смущенный, усталый будет ослаблять свое поле, сам негативно воздействовать на него. Отсюда болезни».

Более простой и поэтому более распространенной формой хилерства является обряд высасывания из



Рис. 180. Филиппинский хилер Поль Бокар удаляет опухоль кишечника. Фото Ассоциации филиппинских хилеров

больного злых сил. «Мы ходили туда, где шаманят, — делится впечатлениями об искусстве нганасанских шаманов старушка из местных в документальном фильме «Рисованное железо Ня». — То ли туберкулез был, то ли еще чего... Старик-шаман говорит: «Приготовьте трехлитровую стеклянную банку». Приготовили трехлитровую банку, стеклянную. «Из-под молока тоже, — сказал, — банку приготовьте и сделайте трубочку железную». Сделали трубочку. Эту трубочку шаман положил прямо больному в рот, а с другого конца он сам взял, тоже в рот. И стал втягивать в себя. Втягивает, втягивает... Глядим, рот прямо полный стал. Во рту держит шаман! Потом вытаскивает эту трубочку, и в эту банку — туда. Там и желтое, и с кровью... Совсем страшно. Аж половина банки стала».

Высасывание может происходить как через трубочку (железную, костяную, ивовую), так и непосред-

ственно ртом. Перед обрядом высасывания южно-американский шаман тщательно окуривает тело больного табачным дымом от самодельной сигары. Затем производит предсказание, подбросив вверх листья коки и изучив, как они упали на землю. Шаман выпивает настой из зеленых листьев табака и затягивает песню-заклинание. Затем ему передают вторую чашу. Некоторые очевидцы утверждают, что настой вызывает у шамана рвотный рефлекс. Шаман племени павиотсо перед обрядом высасывания ходит вокруг больного и созывает духов-помощников. Потом он возвращается на место, закуривает трубку и протягивает ее собравшимся. Каждый делает одну-две затяжки и передает по кругу. В трансе шаман должен распознать место сосредоточения злых сил и причину болезни. Освободившись от видений, он массирует тело больного, а затем припадает ртом к уже известному месту. Высасывание проводится с большим усилием, до крови из пор. Помощник шамана в это время кусает пациента, чтобы злой дух не перешел в какой-либо другой орган. Изредка шаман сплевывает в стоящую рядом емкость из высушенной тыквы или в специально сделанную в земле ямку. Чтобы отдохнуть, целитель делает небольшие перерывы — курит и танцует, а затем вновь приступает к высасыванию. Присутствующие видят в изрыгаемых массах то червя, то ящерицу, то муравья. Это и есть причина болезни. Амазонские шаманы собирают извлеченные предметы, сжигают и помещают пепел вместе с тлеющим угольком в раковину. Этим дымом они окуривают место, через которое вышло зло. Затем причина болезни закапывается, и начинается пир на весь мир с песнями и танцами до утра.

Боясь «заразиться» от пациента, современные шаманы не очень охотно выполняют ритуал высасывания



а.



б.

Рис. 181. Два этапа шаманского камлания: а — нахождение вторгшегося болезнетворного духа (слева на фото видны очертания предметов, которых не было при съемке); б — высасывание духа болезни. Фото из архива ОИП «Мезосознание α»

и потому часто довольствуются лишь соблюдением внешней формы. Практикуется изначальное размещение во рту вместилища для высасываемого духа, которое потом и выплевывается в чан. Для охраны от злых сил под язык помещают амулет. Сам процесс высасывания проводится сейчас без крови, хотя это и малоэффективно. Но и шаманов понять можно. Целительство — это древнейший вид медицины, а не волшебство. Лечение новых болезней, передающихся через кровь, — это головная боль не только официальной медицины, но и шаманизма. Тысячелетиями отработанные приемы могут отказать, когда на арену выйдут совершенно никому не известные порождения индустриального мира. Что-то уже сделано на этом поприще, что-то еще ждет своего решения.

XIII. ЗАКЛИНАНИЕ ДУХОВ

ЗАГОВОРЫ И СВЯЩЕННЫЕ ПИСЬМЕНА

В мифах многих народов Земли говорится, что мир был обустроен Духом или другими существами через произнесение слов. «Мрак!» — сказала лиса, и настала ночь. «День!» — ответил заяц, и тьму рассеял свет. Так это выглядит в сказаниях эскимосов. Первые заклинательные тексты, продолжающие процесс творчества, судя по всему были столь же немногословны, но повторялись многократно. Этот вид заклинаний сохранился у тех народов, которые до сих пор ведут доисторический образ жизни. Например, когда мужчины Новой Гвинеи собираются рубить лес, чтобы очистить площадку для огорода, женщины поют песню из нескольких слов, среди которых главные — «куро» (дерево) и «расим» (подрубать). Считается, что такая песня придает силу топору, подавляет сопротивление древесины и дает возможность духу дерева вовремя покинуть убежище. «Исцеляющее действие заговора или проповеди, — пишет Н. Ковалевская в работе «Уроки шаманизма», — одна из таинственных проблем, волновавших человека с глубокой древности.

Коллективное повторение молитвы или магического заклинания приводит человека в гипнотическое состояние и очищает».

Вновь обратимся к древнеславянскому фольклору, пережившему тысячелетие истребления, но сохранившему языческие корни. Много было зафиксировано благодаря этнографам XIX–XX вв., что-то осталось в виде старинных рукописных сборников XVI–XVIII вв., составленных самими знахарями и кудесниками. Заговоры рисуют нам подробную карту потустороннего мира, в который погружался «в кудесы бьющий». Там он находил духов-помощников (воронов, лис, волков и т. д.) и там же происходило основное сражение с вредоносными силами:

«Стану аз., пойду из избы дверьми, из ворот воротами и выйду в чистое поле. В чистом поле стоит мерзлый дуб. К тому мерзлomu дубу не льнут ни уроки, ни прироки, ни притчи, ни призор*, ни ветряны переломы, ни лихая дума. На том дубу человеческая мертвая голова, в той голове нет ни уроков, ни призоров, ни людских оговоров, ни отцовы думы, ни материны. Под тем дубом стоят тринадцать старцев со старцем. Аз... подойду поближе, поклонюсь пониже: тринадцать старцев со старцем, укажите, чем излечить (такого-то)? – «Иди на Окиан-море, среди Окиан-моря, на острове Буяне стоит белая береза. На той березе сидят два черных ворона, носы железные, когти булатные. Спроси у них».

«Черные вороны, помогите, пособите излечить (такого-то) от уроку, от призору, от страху, от переполаху**. Выскребите, вычистите железными носами, бу-

* Урок, прирок, призор – слез, порча; притча – оговор.

** Переполах – нервная болезнь.

латными когтями из ретивого сердца, из черной печени, из красного мяса. Разнеси-расплющи по крутым берегам, по зеленым лугам, по макову зерну! Ветры буйные, птицы быстрые, летите скорее к (такому-то).

Летит птица за моря, бежит зверь за леса, бежит дерево в дерево, мать-земля в свою мать-землю, железо в свою мать руду, так бы черная немочь бежала в свою мать тартарары, во тьму кромешную, а бежала бы назад не ворочаючи, а был бы (такой-то) жив и здоров. А буде ты, черная немочь, моим речам покорища не дашь, велю тебя птице за моря унести, зверю в лес за тащить, мать-земле в свою мать во сыру землю заложить, железу в свою мать руду заковать, и будет тебе горе великое, а (такой-то) жив и здоров.

Замыкаю свои словеса словом великим, им же замыкаются все недуги с полунедугами, все болести с полуболестями, все хворобы с полухворобами, все корчи с полукорчами, а замыкаю я мое слово великое на (такого-то) от черной немочи по сей день, по сей час, по всю его жизнь»*.

Второй вид заговоров имеет форму заклинательного внушения, где больной орган описывается, как крепкий и здоровый. Как правило, это уже не экстаическое путешествие, а создание особого рода положительного поля, благодаря которому пациент убеждается в значимости собственных возможностей. Приводимый ниже текст составлен по этнографическим материалам лечения «нестоихи», то есть слабости половой функции:

«Стану аз... и пойду в чистое поле под красное солнце, под млад светел месяц, под частые звезды, мимо Волотовы кости могила. Как Волотовы кости ни

* Составлено по различным источникам.

дрогнут, ни гнутся, ни ломаются, так бы у ... фирс не гнулся, не ломался против женской плоти и хоти и против памятные кости! Как у стоячей бутылки горлышко всегда стоит прямо и бодро, так бы и у ... завсегда фирс стоял во всякое время для любви и для похоти телесные! Как стоит пуг железный жерновой, не тряхнет, не ворохнется, не шатается, так бы у ... стояли семьдесят семь жил и одна жила фирс, семьдесят семь суставов против полого места, против женския, не прогнулся бы, не ворохнулся бы, не пошатнулся бы!

И возьму аз ... свой черленый вяз, и пойду в чистое поле. Ажно идет в чистом поле навстречу бык-третьяк, заломя голову, смотрится на небесную высоту, на луну и на колесницу. И пойду аз ... со своим черленным вязом, и ударю я быка-третьяка по рогу своим черленным вязом, и как тот рог не гнется, не ломится от моего вязу, так бы и у ... фирс не гнулся, не ломился против женской плоти и хоти и против памятные кости!

Пойду путём-дорогой к синему Окиан-морю. На пуговине морской лежит Латырь-камень. На том Латыре-камне стоит дуб булатный. У того дуба булатного корни булатные, вершина булатная. Круг того дубу булатного ветер и вихорь. Корень и ветви булатные ветром не согнет и вихрем не сломит. Так бы и у ... стояли семьдесят семь жил и единая жила фирс на женский лик, на красные девицы, на старые бабы, на молодые молодницы. Коль тот булатный дуб стоит крепко и плотно, столь бы крепко и плотно стоял белый фирс, ярой фирс, единая жила на женскую похоть, на полое место. Еще же под тем булатным дубом кузов ярости и юности, распушу ярость и юность на ... в ретивое сердце, и в семьдесят семь жил, и в едину жилу сердечную, и в едину жилу фирс. Еще же на верху булатного дуба сидит веселая птица петух: ставает рано, голову дымаёт



Рис. 182. Сила заговора. Немецкий рисунок 1537 г.

и поет весело. Столь же бы стояли у ... семьдесят семь жил и единая жила фирс, ставали бы рано на женский пол, на молодые молодницы, на красные девицы, на старые бабы. Из-под того Латыри-камни вылетает тридевять куриц, и как он, петух, на тридевять куриц топчет и скачет пылко и ярко, столь бы у ... был пылок и ярк на женскую похоть, на полое место. А злого человека порчельника, кто на ... зло думает и мыслит, ударь его колени об камень, убей его.

Восстани и взыграй фирс у ... и унеси на синее море. У ... стали семьдесят семь жил и одна жила — стали лучше старого, храбрее прежнего, что турий рог, что еловый сук, толь бы тот ... был пылок и ярк на



Рис. 183. Обращение к духу на бересте у коми

женскую похоть, на полое место. Всегда, ныне, и присно и во веки веков». При этом недуге целители дополнительно рекомендуют взять конскую подкову, раскалить ее на огне и остудить в воде. Затем эту воду следует выпить. Тувинский шаман Николай Ооржак говорил, что вода, в которой находилось раскаленное железо, приобретает особые свойства. На восходе Солнца шаманы поливают такой водой человека во время совершения обряда очищения.

В шаманских ритуалах Северной Африки, находящейся под влиянием ислама, заклинание нередко пишется на бумаге водоразрушающимися чернилами. Сам текст обычно представляет собой цитату из Корана, так или иначе отвечающую требованиям защиты. Бумага с написанными на ней словами помещается в воду. Текст растворяется, как бы передавая свою силу жидкости, которая затем выпивается или используется для омовений.

Еще один пример магического письма известен народу коми под названием кабала. Суда по всему, слово «кабала» попало на коми-пермяцкие земли от русских, а они в свою очередь заимствовали его у евреев, у которых под «каббалой» понимается наука постижения тайной сути букв и цифр. Тем не менее сами коми-пермяцкие письмена имеют под собой традиционные корни. Когда виновником болезни или какого-либо другого несчастья признается невидимый дух (ворса), коми пишут углем на куске бересты слова обращения к нему

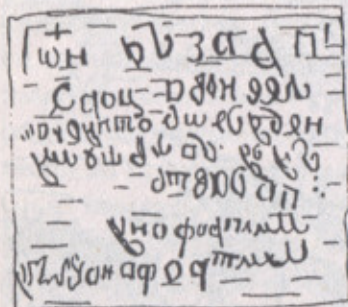
(см. рис. 183). Духа просят отозвать болезнь, а в награду предлагают различные жертвы. Слова пишутся в зеркальном отражении, так как считается, что в потустороннем мире все вывернуто наизнанку. Кабала составляется в двух экземплярах. Один, вопрошающий, сжигает в печи, а другой берет шаман. Он уносит обращение в лес и, прикормив духа табаком и печеным картофелем, вешает послание на ветку или с размаху бросает в кусты. До распространения славянской письменности в Сибири коренные жители использовали для сообщений духам символические фигуры.

ТАТУИРОВКА

Татуировка (от полинезийск. «тату» — изображение духа) — самый распространенный способ снискать покровительство сверхъестественных сил. Для того, чтобы обеспечить себя плодородием и обезопасить от всех невзгод, женщины каменного века наносили на тела особый ромбический узор, повторяющий естественный рисунок бивня мамонта на срезе. Мамонт был символом мощи и процветания, а значит, с мистической точки зрения, заключал в себе саму основу жизни. Из этих первых татуировок впоследствии были выделены многие символы: ромб — рождающее начало; крест — воспроизводящее начало; свастика — ход Солнца; треугольник — жизнь, огонь; угол — вода; квадрат — Земля; штриховка — дождь и т. д.

Судя по всему, изначально право иметь татуировку было только у женщин. На Фиджи говорят: «Женщине — татуировка, мужчине — ничего не нужно». Несмысловый рисунок на теле нес большую смысловую нагрузку и содержал комбинацию родовых, племенных и иерархических знаков отличия. Нанесение татуировки сопровождалось ритуалом, включающим призывы

к духам-хранителям и животным, чью силу хотел вобрать в себя будущий хозяин изображения. Операция производилась шаманом или человеком близким к нему по статусу, без применения обезболивающих средств, чтобы человек с должным почтением отнесся к входящим в его тело духам. Французский исследователь Пьер-Доминик Гэсо, чтобы приобщиться к таинствам племени тома (Гвинея) разрешил подвергнуть себя обряду татуирования: «У меня такое впечатление, будто я слышу, как трещит мясо при каждом надрезе... Все плывет в глазах. В ушах шум. К горлу подступает волна тошноты. Я даже не знаю, в каком месте рубцует меня сейчас Вуане (колдун, выполняющий обряд)». Когда грудь и спина Гэсо и его коллег покрылась шрамами, служитель культа Зэзэ Совохоги сказал: «Вы были пожраны Великим Духом леса. На ваших телах навсегда останутся следы его зубов. Теперь вы мужчины тома, как и мы».

Татуировка не только показывала статус владельца и защищала от опасностей, но и применялась в деле изгнания духов. Обычно этим занимались женщины, татуируя область подмышек и паха, то есть места, где были удалены волосы. В одном полинезийском мифе рассказывается о могуществе знатной госпожи Киркир-сасы, у которой обе подмышки были черными от татуировки. Как-то раз ее служанки разбудили великана, а она успокоила его гнев. «Женщина встала прямо перед великаном и запела:

Подниму я руки перед знатным мужем, уэ, уэ,
Подниму руки, и он изумится, уэ, уэ!

И так Киркир-саса пела и танцевала, и танец ее был вот каким: она поднимала руки вверх то так, то этак, поднимала руки, била себя по подмышкам, втягивала руки,



Рис. 184. Мужская и женская алтайские татуировки 2400 лет назад. Восстановлены по мумиям из курганов Пазырык и Ак-Алаха

подпрыгивала, как только умела, опять поднимала руки, чтобы великан мог увидеть татуировку у нее под мышками». Примерно такой же танец, но заключающийся в поднятии и раздвигании ног, исполняют перед злым духом шаманки с татуированным пахом. Помимо прочего, татуировка на половых органах рассматривается некоторыми племенами Океании и Полинезии, как этап перехода девочек в группу женщин. На острове Накуоро некогда было принято даже убивать ребенка, если он рождался до прохождения его матерью этой инициации.

Татуировка может быть нанесена двумя способами: с помощью неглубокого механического повреждения

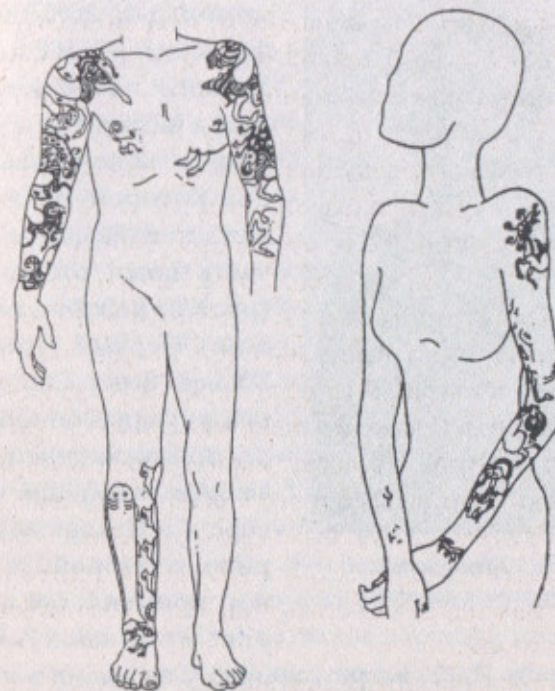

Рис. 185. Шрамированная африканская девушка

ножом или иглой верхних слоев кожи с последующим заполнением раны пигментом и с помощью шрамирования, при котором тело прижигается железом или часть кожи отсекается (рвется) ножом или шипом. Первый тип до XX века был распространен в традиционной среде преимущественно в Сибири, на Крайнем Севере и в Северной Америке, а второй до сих пор применяется в Африке и в Южной Америке.

Избрант Идес, встретившийся с эвенками в конце XVII века, написал в своем дневнике: «Они прошивают кожу на теле нитками, смазанными черным жиром. После того как нитка пробыла в образовавшихся ранах несколько дней, ее вытаскивают, остаются следы, образующие различный орнамент. Мало таких, у кого его нет». Из-за такой техники нанесения татуировки нганасаны называли своих соседей «хоро-сочема», то есть «шитое лицо». Русский этнограф В. Г. Тан-Богораз отмечает, что чукотские женщины, которые хотели иметь детей, делали себе татуировку в виде трех линий, равноудаленных друг от друга. Это считалось верным средством при бесплодии. Айнские женщины Хоккайдо и Сахалина, достигнув брачного возраста, украшали свои лица темносиними полосками. Для этого вокруг рта острым ножом делались насечки, в которые втиралась сажа с чайника,

разогрето на березовых углях. После этого можно было не бояться злых духов, которые могут проникнуть в тело человека через рот или нос,— сам священный огонь, дающий сажу, охранял владельца татуировки.

В Африке для обозначения принадлежности к определенному племени, для устрашения врагов и злых духов применяется метод шрамирования. Кожа иницируемого пронзается шипом, оттягивается и отрывается ударом ножа. Затем в полсантиметре от первой раны делается вторая, потом третья и т. д. После заживления на теле образуется выпуклый узор, состоящий из мелких шрамов (см. рис. 185). Знакомство с европейцами принесло иной способ нанесения шрамов — с помощью пороха. Колдун выводил им на коже посвящаемого или больного определенный рисунок, а затем поджигал. «Боль — это самое целительное средство для пациента», — говорят африканские шаманы.

В древности любой целитель хорошо разбирался в символике татуировки и умел ее наносить вручную. На Чукотке это искусство сохранялось до середины XX века. Когда в послевоенные годы настал голод, некоторые женщины тайно делали себе татуировки, обеспечивающие олений приплод. Это помогло им выжить. Сейчас татуировка стала модным и прибыльным делом. Желающим предлагаются каталоги, где современные бессмысленные монстры соседствуют с самыми сокровенными знаками. Конечно, можно скопировать древний рисунок и даже совершить «подвиг» — передать его традиционным способом, смешав копоть жировой лампы, мочу и графит,— но как поведет себя дух без соответствующего ритуала, вот вопрос. В лучшем случае получится просто диковинное изображение, в худшем — оно может вызвать болезнь и даже гибель носителя, если он позарился на те знаки, которые не имеет права иметь.

XIV. ВОЗДЕЙСТВИЯ ИГЛАМИ, ОГНЕМ И ЗЕРКАЛАМИ

КРОВОПУСКАНИЕ И ИГЛОУКАЛЫВАНИЕ

Крвопускание — один из методов народной медицины. Шаманы, а также средневековые европейские врачеватели, использовали его при самых различных заболеваниях. Считалось, что таким образом уходит «черная» (гнилая, испорченная) кровь. Наш старый знакомый иеромонах Гедеон, участник первого русского кругосветного путешествия (1803—1808 гг.), писал о целительстве алеутов:

«При самом первом появлении наружных чирьев разрезают своими ножами больное место и до созревания их для того не допускают, что они тогда бывают опаснее. Когда болят печенки, тогда против их в пахах, где чувствуют боль, также разрезают тело и по выпущении дурной крови засыпают пухом.

Если человек опухнет и покажутся на всем теле желваки, то прорезывают до кости пяты; во время тошноты, случающейся от многого истечения крови, кладут между пахами холодные камни, а унимают кровь истертою в порошок еловою гнилушкою. Когда пятки начинают подживать, тогда прорезывают и снимают на верхушке головы кожу в полтора вершка длины и

более полвершка ширины. При сем случае очень много выходит крови, которую унимают тем же порошком или от палтуса сырым мясом, или глиною. Когда страдающий каменною болезнью от несносной боли делается без чувств, в то время иногда вынимали камни — только малые, — разрезывая обыкновенными своими ножами оконечность тайного уда.

В случае застарелой глазной болезни производят иногда страшную операцию: выточенную из медвежьей кости толщиной в соломину палочкою прокалывают с обеих сторон начиная немного повыше оконечности бровей, так, чтоб она прошла, минуя глазное яблоко, до самой переносицы. В продолжение такой ужасной операции кладут страдальцу в рот елового дерева сук для того, чтоб от нестерпимой боли не откусил языка. После чего ничем не прикладывают и не обвязывают.

От головной болезни пониже темя прорезывают кожу до кости с той стороны, где более чувствуют боли, и по довольном истечении крови присыпают пухом. Подняв иглою жилу и прорезав своим ножом, пускают кровь от головной болезни из той руки, в какой стороне чувствуют боль, из-под языка — от кашля и горла, от живота — из ног и из руки. Примечают дурную кровь по цвету, а унимают растертою гнилушкою; судят также по цвету крови о жизни и смерти человека».

Помимо растертой гнилушки для дезинфекции и остановки кровотечения использовались и другие средства. Например, ненцы употребляли для заживления небольших порезов накипные лишайники. Лишайник собирали на скалах, высушивали и растирали в порошок, которым и посыпали поврежденный участок кожи. При сильном ранении прикладывали тундровой мох сфагнум, завернутый в тряпочку. Из нерастительных

препаратов, способствующих скорейшему заживлению ран и обладающих антисептическими свойствами, можно назвать желчь осетра и медвежий жир с добавлением разогретой лиственничной смолы.

Кровопускание может быть осуществлено острым ножом или крупной иглой. В целительском арсенале индейцев макуши (Амазония) имеется даже полая деревянная игла, с помощью которой делается внутривенное вливание наркотического препарата. В последнее время в индейских деревнях, где, понятно, нет никакого медицинского оборудования, этой иглой стали вводить заболевшим малярией настоем хины и коры дадапа. Точно так же, как и китайские иглорефлексотерапевты, шаманы Крайнего Севера и Сибири использовали иглы, шипы, острые кости и камни для воздействия на различные внутренние органы через точечные проколы кожи лица, кисти и стопы. Дело в том, что все внутренние органы имеют проекцию. Например большой палец руки отвечает за мозговую деятельность и горло; указательный и мизинец — за руки; средний и безымянный — за ноги; середина ладони — за кишечник; основание большого пальца — за легкие, сердце и т. д. (см. рис. 186). Чтобы лучше понять суть таких соответствий, следует просто опустить руки ладонями вперед и убедиться в том, что сами кисти созданы по образу всего тела, или наоборот, тело подобно руке. Указательный палец левой руки и мизинец правой отождествляются со всей левой рукой; указательный палец правой руки и мизинец левой — со всей правой рукой; средний палец левой руки и безымянный правой — это левая нога; средний палец правой руки и безымянный левой — это правая нога; большие пальцы на обеих руках всегда отвечают за голову. При возникновении боли внутреннего характера делается

неглубокий, но до крови укол в зону проекции нездорового органа. Нужная точка для укола внутри зоны проекции изначально отличается от всех остальных болью при надавливании обратной стороной иглы.

Лечение иглоукалыванием практиковалось не только шаманами. Оно было известно и обычным повивальным бабкам. Если ребенок рождался мертвым (не дышал), повитуха брала иглу и с ее помощью воздействовала на определенные точки тела, а затем шлепала младенца по задку. Вот что поведал об этом ненецкий оленевод Яков Вануйто: «Она (повитуха.— О. Д.) острой костяной иглой быстро делает уколы в кончики пальцев рук, ног; укалывает подошву и пятку. И ребенок оживает, начинает дышать»*. Делая обзор по практикам северной медицины, кандидат наук врач Б. И. Василенко сообщил: «Раньше ненцы иглоукалывание действительно осуществляли с помощью костяных игл, позднее для этих целей они стали использовать обыкновенные швейные иглы. Действительно, к помощи иглоукалывания они прибегали при оживлении ребенка, родившегося в асфиксии. Иголкой народные лекари производили быстрые поверхностные уколы в кончики пальцев рук — до появления крови. В случае отсутствия эффекта уколы делали в кончики пальцев ног, затем в центре подошвенной поверхности стопы. При необходимости использовали точки, расположенные на кончике носа, под кончиком носа на верхней губе, под нижней губой и даже на кончике языка. Ребенок, оживленный иглоукалыванием, соответственно и получал имя, например Хабэча (оживленный, мертворожденный) или Ангане (колотый, колотая)».

* Записано А. Мухачевым.



Рис. 186. Человеческая ладонь с проекцией органов

Некоторые части тела коренные жители Сибири прокалывали для ношения различных костяных, каменных и металлических украшений. Уроженцы Камчатки утверждают, что проколы носа совершались не только для того, чтобы носить нитку с бусинами, но и обуславливались медицинскими показаниями. Серьги, как правило, были очень тяжелы и оттягивали мочки, массируя дужкой очень важные точки акупунктуры, как это называется сейчас. Ухо, так же как и кисть руки, отождествляется со всем человеческим телом, рассматриваемым в позиции эмбриона (см. рис. 187). «Существует четкое научное объяснение этих особенностей ушной раковины, — пишет В. Бабанин в «Энигме». — В процессе эволюции ухо сформировалось из жаберной щели, которая, как известно, у рыб является основным органом дыхания, тесно связанным с другими жизненно важными функциями орга-

низма. Другими словами, жаберный аппарат входит в единую функциональную систему, основная цель которой — поддержание постоянства внутренней среды организма. Именно поэтому ушная раковина сохранила связь с центральной нервной системой».

Во время целительского сеанса, проводимого в дни растущей Луны, шаман массировал ухо пациента,

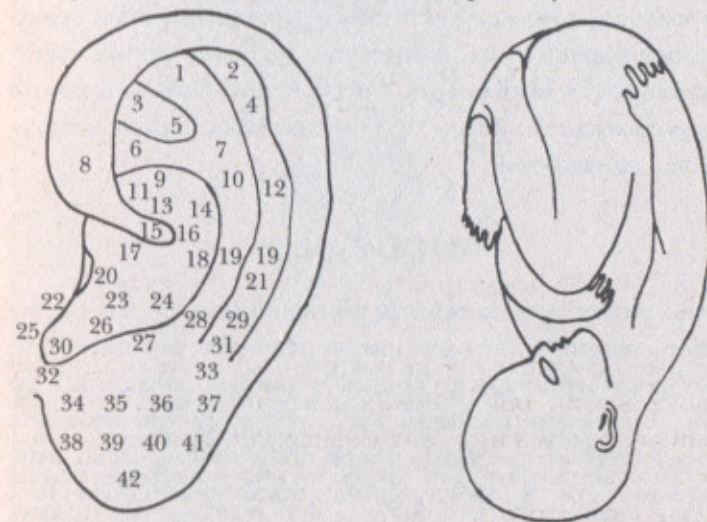

- | | | |
|---------------------------|----------------------|----------------------|
| 1 — пальцы стопы | 15 — диафрагма | 29 — плечевой сустав |
| 2 — пальцы кисти | 16 — тонкая кишка | 30 — туловище |
| 3 — матка | 17 — пищевод | 31 — лопатка |
| 4 — запястье | 18 — печень | 32 — зрительный нерв |
| 5 — ягодицы | 19 — грудь | 33 — шея |
| 6 — седалищный нерв | 20 — рот | 34 — зубы нижние |
| 7 — колено | 21 — плечо | 35 — язык |
| 8 — мочеточник | 22 — горло | 36 — верх рта |
| 9 — почки | 23 — трахея | 37 — челюсть верхняя |
| 10 — живот | 24 — селезенка | 38 — зубы верхние |
| 11 — толстая кишка | 25 — носовая полость | 39 — глаз |
| 12 — локоть | 26 — сердце | 40 — щека |
| 13 — аппендикс | 27 — легкие | 41 — внутреннее ухо |
| 14 — поджелудочная железа | 28 — позвоночник шеи | 42 — миндалины |

Рис. 187. Проекция внутренних органов на ушной раковине и эмбрион человека

разминая мочку и всю раковину. Это способствовало накоплению жизненной энергии и благотворно влияло на весь организм. Затем исходя из жалоб больного прокалывал насквозь ту или иную точку уха, а иногда и несколько точек сразу. В некоторых случаях проколам подвергались нос, язык, губы, брови, соски и половые органы. Соски прокалывались, если у пациентки не было молока, а половые органы — при различных сексуальных нарушениях, например, для повышения чувствительности эрогенных зон. С иглой больной ходил несколько дней. Затем она вынималась, а рана затягивалась сама собой.

ПРИЖИГАНИЕ

В шаманизме метод прижигания используется и для лечения конкретных органов, через тепловое воздействие на акупунктурные точки, и для изгнания злых духов. Южно-американские целители используют для этих целей сигару. Сам способ похож на высасывание болезни через трубочку. Обнаружив чужеродную силу, шаман приближает горящий кончик сигары к телу больного и набирает дым в рот, не затягиваясь. Выдыхает он в сторону фигурки-вместилища, которая затем оставляется в лесу. Славяне еще в XIX веке использовали для лечения соняшницы (общее название болезней брюшной полости) горячую пеньку. В собрании И. П. Сахарова описано, как это делали: «Призванный знахарь к совершению соняшницы требует: миску, в которую бы вошло три штофа воды, пеньку и кружку. Миску с водою ставит больной на живот; пеньку зажигает. Как скоро загорится пенька, он обматывает ею больную. Часто случается, что больная после того остается обожженной в разных местах. Раны, получен-



Рис. 188. Целитель. Рисунок И. Паршина

ные от обжога, знахари приписывают выхождению болезни из тела. Пеньку после сего кладет в кружку, а кружку ставит в миску. В это время начинаются заговоры, между тем как больная вопит от болезни, а окружающие считают вопль страдальцы удалением нечистой силы из больной. Прочитавши наговоры, знахарь дает



Рис. 189. Обычные места сосредоточения болезнетворных духов при различных заболеваниях (стрелками показана зона возможного перемещения):

1 — головокружение; 2 — головная боль в лобной части; 3 — бессонница; 4 — зубная боль; 5 — одышка (астма); 6 — кашель; 7 — боли в сердце; 8 — желудочные боли; 9 — половое бессилие; 10 — подавленность, страх (невроз); 11 — ушная боль; 12 — головная боль в затылочной части; 13 — ломота в шее (шейный радикулит); 14 — боли в груди (у женщин — боли при менструации); 15 — боли в пояснице (поясничный радикулит); 16 — боли в ногах, ощущение тяжести

больной пить воду и удаляется». Комментируя этот вид целительской практики, И. П. Сахаров замечает, что если больная не выздоравливает после первой процедуры, то она сама и считается виноватой. Знахарь го-

ворит при этом, что на нее напущен новый недуг и повторяет все действия еще раз, снова взяв плату.

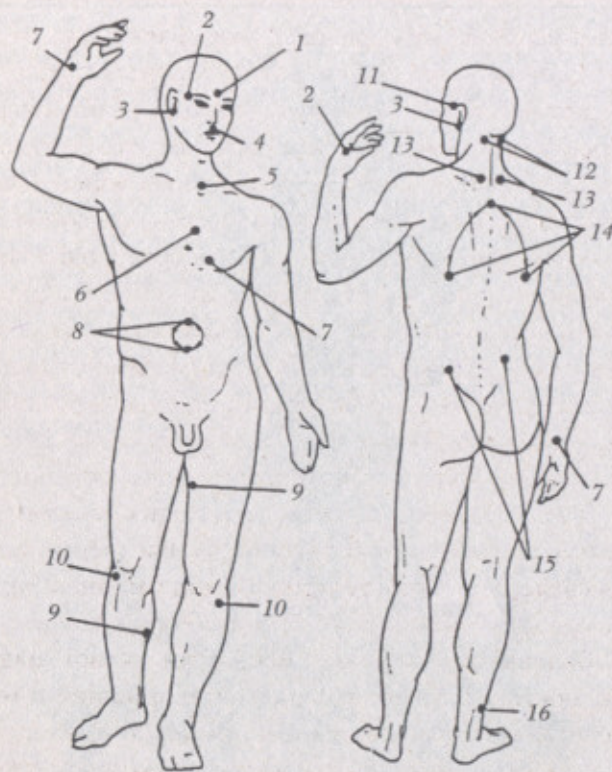
У ненцев Крайнего Севера в качестве прижигающего средства выступает сухая чага (грибообразный нарост на березе). Считается, что дым чаги благотворно воздействует на человека, очищая его от всех болезней. Для лечения шаман берет часть внутреннего слоя гриба в несколько миллиметров и кладет на острие ножа. После поджигания горячая чага помещается в ту точку, где ощущается наименьший жар. Через 2–3 минуты чага отскакивает от образовавшегося волдыря, на месте которого позднее остается небольшой шрам. В общем, точки прижигания соответствуют традиционной китайской акупунктуре, но о заимствовании тут речь не идет (см. рис. 189). Скорее, сведения черпались тысячи лет назад из одного источника. Врач Б. И. Василенко, анализируя сведения об опыте прижигания у ненцев, приходит к выводу: «Чаще всего с помощью прижигания лечили заболевания суставов, используя точки над их поверхностью. При болях в пояснице прижигали точки вдоль позвоночника. Растяжение связок лучезапястного сустава лечили, прижигая участки над суставом с внешней и внутренней стороны. Если травма сопровождалась обширным подкожным кровоизлиянием, прижигали места наибольшей припухлости, считая, что это способствует быстрому рассасыванию гематомы. При заболеваниях желудка воздействовали на точки над желудком и грудиной. Заболевание печени лечили, используя точки в правом подреберье. При болях в груди, простуде, продолжительном кашле прижигание делалось над рукояткой грудины, в центре и под ключицей с обеих сторон. Различные формы заболеваний женской половой сферы лечили прижиганием точек в левом подреберье, внизу живота слева, над подвздошной костью».

Помимо табака, трута и чаги для прижигания используется и сухая полынь. Для этих целей годятся листья. Их перетирают и туго набивают крошкой скрученную из бумаги трубочку. Есть сведения, что на юге Сибири прижигание проводится с помощью сухого можжевельника. В сибирских деревнях (как с русским, так и с коренным населением) при болях в суставах прикладывают к ним нагретую на огне гальку или замшевый мешочек с прокаленным песком. Другие целители массируют тело больного очищенным от скорлупы горячим куриным яйцом, сваренным вкрутую. Это снимает боль и очищает организм от духов болезней. Считается, что их втягивает в себя яйцо, которое впоследствии зарывают в землю.

НАЛОЖЕНИЕ ЗЕРКАЛ

Как свидетельствуют археологи, на территории Сибири зеркала стали изготавливать во II тысячелетии до н. э., и только потом это искусство появилось в Китае. Бронзовое или медное зеркало символизировало Солнце, плодородие и возрождение. На обратных сторонах зеркал почти всегда изображался солярный знак (см. рис. 190), позднее его вытеснил круг из двенадцати животных календарного цикла (крыса, буйвол, тигр, заяц, дракон, змея, конь, коза, обезьяна, петух, собака, свинья).

Тувинские шаманы называют металлическое зеркало кузунгу и считают его самым могущественным из всех эзреней (духов-помощников). «Только знахари лечат без кузунгу, — утверждают они, — настоящий шаман может камлать без костюма, но никогда — без кузунгу». Современные шаманы (хакасы, буряты, тувинцы) часто заказывают себе зеркало у мастера, но раньше это



Рис. 190. Бронзовые сарматские зеркала II–IV вв. н. э., ныне принадлежащие различным шаманам

было исключено. Каждый шаман должен был сам найти свое кузунгу. Он бродил по горам и степям и ждал, когда оно блеснет в вышине. Если верить легендам, кузунгу опускалось к шаману прямо с неба. Шаман накрывал его шелковым платком (хадаком) и уносил с собой, как самый дорогой подарок от духов. В действительности кузунгу доставалось шаману из древних обрушившихся от времени курганов. Там их ищут и поныне те шаманы, которые следуют духу традиции.

В юрте шамана кузунгу хранится на самом почетном месте — за очагом напротив входа. «Кузунгу, — пишет Е. К. Яковлев, — волшебный амулет более сильных и известных шаманов: висит на веревочке перед бубном в юрте; излечивает от всех болезней, раны присыпают его стружками; дается внутрь в виде настойки; наконец, шаман им «выживает» из нутра, выгоняет из костей всякую боль, как магнитом; взяв в рот амулет, он припадает ртом к больному месту и начинает

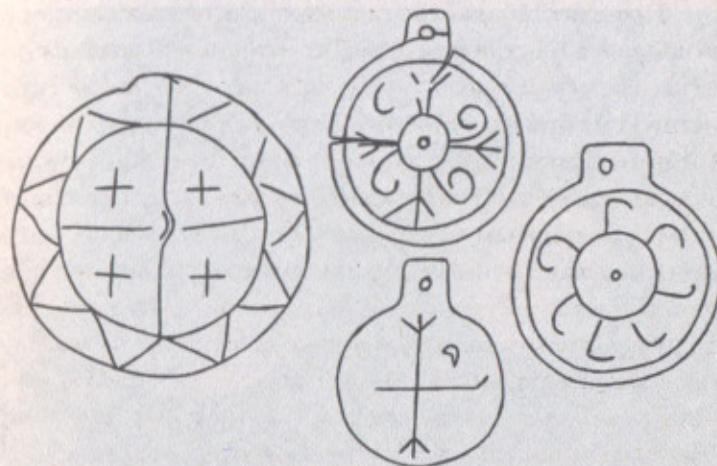

Рис. 191. Зеркала кузунгу тувинского шамана. Слева направо: Земля, Луна, Солнце. Фото из архива ОИП «Мезосознание α»

отсасывать его, наконец, выходит на улицу и выплевывает болезнь или злого вселившегося духа. Амулет считается небесного происхождения».

Вечером шаман ставит перед кузунгу небольшую свечку, а утром старшая жена шамана подносит этому ээреню свежий чай с молоком. Затем она совершает поклон, касаясь правой рукой груди и делая левой ногой шаг назад. В шутивном «Наставлении по хранению и использованию кузунгу ээрен» шаман Аян написал: «Отправляясь в дальнюю и трудную дорогу, не забудь взять с собой это дивное чудо. Храни его бережно, в белом материале либо в мешочке из белого войлока. Прими его всей душой и держи поближе к сердцу, ну а в крайнем случае — на поясе».

Перед камланием на больного шаман заворачивает кузунгу в кадактар — ленты синих цветов, привязанные к ушку зеркала — и поднимает над головой. Наугад он дотрагивается до обратной стороны указательным

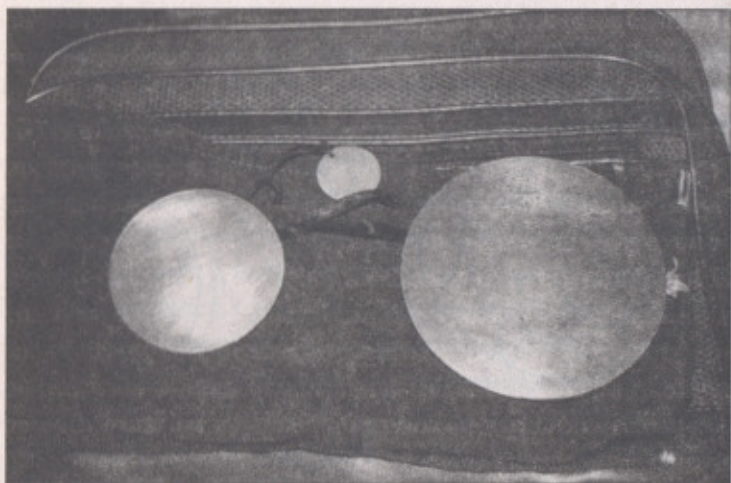
пальцем и смотрит, на какую фигуру он лег (в случае, когда на кузунгу имеются изображения двенадцати животных). Так он выбирает духа, который поможет ему справиться с болезнью. Затем он вырезает облик этого духа из коры и приступает к самому камланию, во время которого прикладывает кузунгу к больному месту и выметает злых духов веничком. При этом проговаривается заклинание:

Когда придет черт,
Кузунгу сломает ему зубы и отпустит его.
Когда черт придет воровать,—
Кузунгу сломает ему спинной хребет и отпустит его*.

После смерти шамана его кузунгу принимает наследник, а если его нет, оно кладется в могилу. И вновь приходит шаман и вновь находит свое кузунгу.

* Текст приводит М. Б. Кенин-Лопсан. Записано со слов Хертека Таржаа.

XV. ЛЕЧЕНИЕ МАССАЖЕМ И СЕКСОМ

ШАМАНСКИЙ МАССАЖ И РЕЛАКСАЦИЯ

Ни один вид шаманского целительства не описывался и не изучался так тщательно, как искусство массажа. Для того, чтобы просто рассказать о техниках массажа в традиционной культуре народов мира, потребовалась бы целая книга, посвященная только этому вопросу. Поэтому мы остановимся лишь на самых интересных приемах лечения с помощью массажа, которые не нашли широкого распространения или вовсе не известны, и сделаем акцент на связи с шаманскими представлениями.

Со времен каменного века человеческую руку рассматривают как объект, наделенный особыми свойствами. В доколониальных Перу и Нигерии существовали даже храмы и алтари в честь руки. Котошский храм украшен барельефом двух перекрещенных женских рук, на бининских алтарях возведены деревянные и бронзовые символы рук.

В руках сосредоточена сила, а значит, и сама жизнь. «Я как-то записался на курсы массажистов, только проку в них мало, — делится своими мыслями тувинский шаман Николай Ооржак. — Врачи массиру-

ют лишь тело, а шаманский массаж связан с духом». При наложении рук на больной участок между ними возникает энергетическое поле, способное залатать пробой в тонком теле человека. Я. Марфор в заметках о своих путешествиях по Аргентине (1864 г.) сообщает: «У меня сделался сильный припадок “чугу”, род малярийной лихорадки этих стран. Через несколько дней, чувствуя себя очень дурно, тем более что хинин не произвел ожидаемого действия, я согласился, по совету некоторых европейцев, находящихся там, призвать индейскую знахарку. Старуха пришла, предложила мне несколько вопросов по моей болезни вообще и, в частности, о месте, где я чувствовал боль. Я сказал, что болит под ложечкой, так как эти лихорадки почти всегда сопровождаются рвотой. Знахарка запела ряд мелодий и начала производить, я хотел сказать — растирания, но это было бы неточно, потому что она делала настоящий массаж больной области. Время от времени она прерывала свое пение и дула на меня, чтобы выгнать нечистый дух, который, по ее мнению, был причиной моей болезни. Удалось ли ей выгнать нечистого, не знаю. Но знаю, что спустя некоторое время мне стало гораздо лучше, и я был немало удивлен искусству, с которым старая дикарка меня массировала, не имея никакой научной подготовки. Ее лечение, то есть общий массаж тела, продолжавшийся несколько дней, имело прекрасные результаты: я скоро убедился, что при такой малярии массаж лучше помогает, чем лекарства».

При головных болях делают массаж лба, волосистой части головы и шеи. Выдающийся путешественник Н. Н. Миклухо-Маклай, проживший с 1871 по 1883 г. среди аборигенов Новой Гвинеи, испытал на себе действие такого массажа: «Девочка подошла ко мне и,



Рис. 192. Ацтекская врачевательница, использующая при массаже лекарственные растения. Иллюстрация из Кодекса Флорентино

схватив обеими руками мою голову, стала сжимать ее периодически изо всех сил. Я предоставил свою голову в полное ее распоряжение. Давление перешло в растирание кожи головы пальцами, причем массажистка надавливала растираемое место, насколько могла. Когда правая рука ее устала, она стала делать это левой, причем я заметил, что сила пальцев левой руки ее не уступала силе правой. Ощущение было приятное: я при этом как-то перестал чувствовать боль и даже не думал о кокосовом масле и охре, которыми были смазаны ее руки». Метод давления для устранения мигрени используется и в северных практиках. В быту для этого просто обматывают лоб повязкой, если же она не помогает, тогда зовут шамана. На Чукотке и Камчатке шаманы в таких случаях прежде всего измеряют голову ремнем по лобно-затылочной окружности. Напротив носа, ушей и у подзатылочной ямки на ремне

делаются специальные отметки. Затем ремень складывают пополам, взяв за ориентир нос, и проверяют симметрию черепа. У здорового человека отметки, снятые под ушами, совпадают, а у больного — нет. Тогда шаманы ставят диагноз: голова разболелась оттого, что мозг перетек из одной половины черепа в другую. Чтобы вернуть его на место, делают массаж головы, сдавливая череп. После массажа голову вновь измеряют. Если метки не совпадают, всю операцию повторяют до тех пор, пока череп не станет симметричным. При пульсирующей локализованной боли шаманы сообщают, что «мозг перевернулся». Чтобы возвратить его на место, по голове бьют руками — по больному месту и с противоположной стороны. При этом больному вставляют в рот палку, чтобы он не прикусил язык. Есть и другой способ «выравнивания», о нем рассказала хакасска Виктория Шалгынова. Его используют для снятия внутричерепного давления, напряжения в голове. Целитель ощупывает голову пациента и выявляет различные неровности черепа — выпуклости и вогнутости. Считается, что если ликвидировать все впадины, то боль пройдет. Для этого шаман закручивает вокруг своих пальцев прядь волос пациента, растущую на вогнутом участке черепа, и с силой дергает на себя. При этом слышится щелчок, и ямка на голове выравнивается. Далее целитель приступает к устранению следующей неровности, и так до тех пор, пока на волосистой части черепа не останется ни одной впадины. Хакасский шаман Петр Шиголаков утверждает, что если умело пошевелить, то можно сдвинуть кости черепа на 3–5 сантиметров. Так он поступает при сильных сотрясениях мозга.

Вообще любой массаж начинается с верха. Н. В. Эмерсон так описывает технику «ломи-ломи», что

применяют аборигены Сандвичевых островов: «Раздевают догола, кладут на циновку, является рослый туземец с мягкими, но мускулистыми и сильными руками; начав массаж с головы и медленно переходя вниз по всему вашему телу, он совершенно особенным искусством захватывает и стискивает каждую уставшую мышцу, производя свои манипуляции с неумолимым терпением, и хотя бы до этого существовало сильное изнеможение, вы по прошествии получаса почувствуете себя бодрым и свежим, всякая боль и утомление проходят совершенно, вы успокаиваетесь духом и телом и, наконец, засыпаете здоровым, освежающим сном». Главное действие терапевтического массажа основано на расслаблении. «Причина многих болезней — в зажатости, — рассказывает специалист по шаманскому массажу Николай Ооржак. — Чем больше зажатость, тем сильнее истощение баланса. Отсюда — боли в спине. Даже мысль может быть зажата между ребрами, и тогда возникает ощущение камня в груди. Когда мысль зажата, суставы сдвинуты — это молодой старик. Нужно научиться раздвигать свои суставы при расслаблении, отпускать их с выдохом. Сила духа находится там, где суставы».

Н. Ооржак продемонстрировал следующую оригинальную методику расслабления, которая помогает освободить сознание от зажатости. Шаман предложил пациенту лечь и ровно дышать, максимально расслабляя тот участок тела, которого целитель будет касаться. Сначала он дотронулся обеими руками до ступней, потом до коленей, бедер, талии, приговаривая: «Раздвигай суставы, мыслями раздвигай», затем он приложил руки к груди, ближе к плечам и сказал: «Раздвигай грудь, раздвигай мыслями плечи, раздвигай суставы рук». Далее он приказал пациенту набрать в грудь по-

больше воздуха, а выдохнуть только после прикосновения. Чуть подождя, Н. Ооржак с силой потянул пациента за ступни, так что тот немного проехался по полу. В завершение шаман изгонял злые силы бубном, колокольчиками, птичьим крылом и веничком в виде совиной лапы. Выметание духов происходило от головы к ногам. Комментируя свои действия, Н. Ооржак пояснил: «Во время сеанса шаман передает больному через прикосновение целительную силу. Этим он активизирует все энергетические точки. В древности шаман засовывал ногу в костер, а потом быстро дотрагивался ею до определенной точки на теле больного. Можно просто положить правую руку на грудь (солнечное сплетение) и делать растирающие движения (по ходу Солнца). Далее подняться вверх к груди и к шее, напевая успокаивающую горловую песню:

Тебя любят силы Природы,
Тебя любит Мать-Земля,
Тебя любит вся Вселенная.
Пусть уходят злые силы,
Пусть беды уходят, уходят...
И я, шаман, тебя тоже люблю*.

Будущий целитель-массажист в прежние времена как правило много лет учился у опытного шамана, причем выполнял самую грязную работу и практиковался на больных, которые практически ничего не могли дать за сеанс. «У меня лечился дед-бомж, — вспоминает хакасский шаман П. Шиголаков, — грязный, в струпьях, и я заставил сына его массировать, чтобы показать, что есть и черная работа». Петр Шиголаков — единственный ныне шаман, который умеет «править живот». Эта операция применяется и при бесплодии, и для

* Записано О. Диксоном и Л. Ди в 2002 г.

отторжения плода, а затем дополняется траволечением. Вот что сам шаман говорит по этому поводу: «Есть в тайге такие корни — чуть поменьше мизинца. Когда их кладешь на сковородку, детородный корень начинает шевелиться. Если его жевать, то у мужчин он влияет на семя, а у женщин — на яйцеклетку. Есть женщины, которым уже не надо рожать. Она съедает корешок, который на горячей сковородке не шевелится, и после этого может любить себе на здоровье... Так же и микроабортываются. Допустим, задержка две недели — промял живот, дал травочки, и все уходит в месячные»*.

При болях в спине и ногах тувинский шаман Н. Ооржак, призвав духов, прощупывает большим пальцем поясницу (см. рис. 193а, 193б), а затем проходит по всему позвоночнику сверху вниз. Потом накладывает левую руку на правую и с силой проминает область зажатости (см. рис. 193в) и всю спину. Пациентка меняет положение и ложится лицом вверх. Н. Ооржак кладет правую руку на область пупка и слегка массирует по часовой стрелке. Он вновь созывает духов горловым пением и звоном колокольчиков (см. рис. 193г). Рукой шаман сбрасывает злые силы с горла больной, накладывает правую руку на шею и слегка массирует. Закончив с этим, Н. Ооржак обеими руками совершает круговое несильное давление на плечи и идет вниз (см. рис. 193д). Стряхнув руки, он берет ээрен, колокольчики и приговаривает: «Расслабься, сильнее расслабься. Пусть уходит злой дух из твоего тела». Птичьим крылом он выметает зло из горла, из всех силовых центров (см. рис. 193е). В промежутках он трижды ударяет крылом по колокольчикам, а потом

* Записано Н. Ольховой в 2001 г.

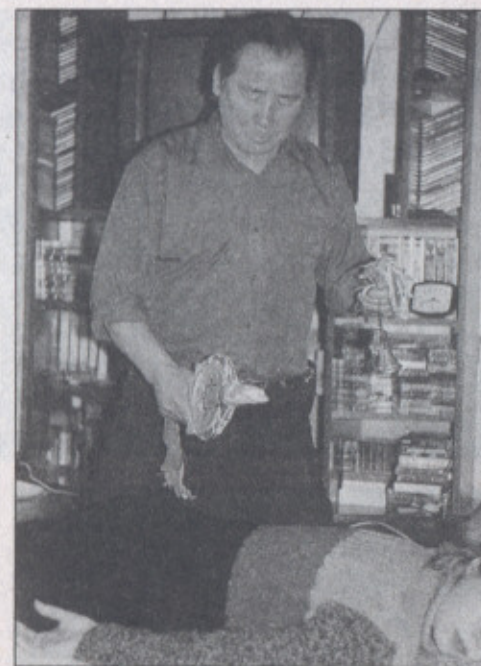

а.



б.

Рис. 193. Этапы шаманского массажа по Н. Ооржаку: а — призыв духов погремушкой и колокольчиками; б — сосредоточение «зажатости»;



Рис. 193. в — давящее положение рук;
г — успокаивающее действие;



Рис. 193. д — передача Силы; е — очищение звоном колокольчиков
и птичьим крылом. Фото из архива ОИП «Мезосознание α»

по своей руке. Сеанс шаманского очистительного массажа заканчивается песней в стиле хоомей*.

Во время расслабляющего массажа пациент испытывает покой и сонливость. В некоторых случаях его даже могут посетить различные видения.

Помимо рук в шаманских видах массажа используются и ноги. Для релаксации ногами проминаются все мышцы, а для изгнания злых духов шаман танцует на спине пациента (см. рис. 194). Последняя практика распространена повсеместно. Например, в Уганде больного растягивают четыре человека за руки и за ноги, а шаман пляшет у него на спине танец под звук барабанов. Нечто подобное происходит в Того (Западная Африка), где шаман натирает стопы маслом и ходит туда-сюда по пациенту, раскинув руки в стороны. Щадящий вариант такого массажа зафиксирован у русских и татар. При ревматизме больной ложится на живот, а на его спине топчется девушка или ребенок.

Эффективный массаж подразумевает обнажение пациента, но в некоторых случаях и сам исполнитель раздевается донага. Так делают при эротическом массаже, как его принято теперь называть, хотя в древности такая граница была условна. Чтобы не нарушать сложившиеся стереотипы, эта часть шаманской культуры будет вынесена в следующий раздел.

ИСЦЕЛЕНИЕ СЕКСОМ

У народов Южной Африки есть легенда, объясняющая происхождение соития. Великий Нзамби, творец всего сущего, создав первую женщину, остался недоволен. Она получилась угловатой и вдобавок сильной, как

* Записано О. Диксоном и Л. Ди в 2003 г.



Рис. 194. Татарская шаманка Чечек-Ай танцует на спине больного. Фото из архива ОИП «Мезосознание α»

мужчина. Тогда творец разрезал ее тело и убрал несколько костей. Когда дело дошло до зашивания, оказалось, что ниток не хватает, осталось отверстие между ног. Нзамби подумал и решил заткнуть дыру penisом мужчины. И женщине, и мужчине идея понравилась.



Рис. 195. Сексуальные сцены. Наскальное изображение. Сахара

После они стали часто этим заниматься, воспринимая соитие не как детородный процесс, а как необходимый для жизни акт, подобный дыханию и еде.

Массаж, при котором происходит воздействие на половые органы пациента, выполняют женщины, причем не только мужчинам, но и представительницам своего пола. Для определения энергетических нарушений они прикладывают руку к животу выше и ниже пупка пациента. Если верхняя точка теплее, чем нижняя, — это говорит о недостатке жизненной силы. Для проверки они сравнивают температуру на сгибе ноги, где коленка. Задняя часть не должна быть холоднее передней. Если нарушение выявлено, целитель предписывает прогревать камнями поясницу. С помощью горячих камней лечатся и боли в суставах и мышцах, как правило, сопутствующие застою энергии. М. Ф. Лонг, изучавший этот прием на Гавайских островах, пишет: «Женщина начала лечение с того, что протерла тело больного губкой, смоченной настоем трав, не прекра-

щая ритмичный ритуальный речитатив, говоря о том облегчении, которое принесут прикосновения ее рук и теплых камней, которые она вынет из костра для того, чтобы промассировать ими больные суставы и мышцы. Когда почти вся боль у пациента прошла, кахуна (шаманка.— О. Д.) стала массировать его тело интенсивнее, поворачивая и сжимая суставы. Сначала она потрещала суставами костей рук, а в конце отработала каждый позвонок шеи и всего позвоночника, особенно в тех местах, где боль чувствовалась сильнее. В конце сеанса женщина накрыла кистями рук руки пациента и попросила его посидеть спокойно, чтобы живительная сила могла перелиться из ее рук в его руки и освободить ото всех болезней. Этот транс продолжался несколько минут, после чего у мужчины боли прошли и он чувствовал себя хорошо».

Для теплового воздействия на точки в нижней части спины, при нарушениях сексуальной функции, целительница разогревает свои ладони трением друг о друга и накладывает их слева и справа от позвоночника, у поясницы. Целительница при этом обращена лицом к пациенту, а ее руки охватывают его туловище. Затем она сцепляет пальцы в замок и, не меняя основного положения рук, начинает несильно надавливать основаниями больших пальцев на спину. Если больной



Рис. 196. Сестринские отношения яванских девушек. Старинный этнографический рисунок

жалуется на жжение в мочеиспускательном канале, целительница ставит его на колени и засовывает палец, заранее смазанный жиром, в задний проход. Согнув палец в фаланге, она надавливает на переднюю стенку прямой кишки в течение 2—4 минут. В официальной медицине этот способ нашел применение для лечения воспалений простаты. Затем целительница предлагает пациенту помочиться в чашу и совершает предсказание, разделив поверхность на девять частей (панцирь Черепахи). Если в результате обнаруживается болезнь огня, то совершается высасывание излишнего жара ртом через половой орган больного. При болезнях льда шаманка дотрагивается руками и ртом до эрогенных зон (кроме самого полового органа) и старается удержать эрекцию пациента как можно дольше. Оргазм при этом не предусматривается. Болезнь влаги лечится доведением больного до полного сексуального изнеможения. Как правило, для этого требуются несколько массажисток, которые вступают с пациентом в половую связь. При этом огромную роль играют позы. Шаманы говорят, что всего поз восемь и шестьдесят четыре варианта. Каждая из них способствует излечению от того или иного недуга.

Сексуальные отношения рассматриваются в шаманском целительстве как мощное лекарство, действующее сильнее травяных настоев. Массаж, совместимый с половым контактом, не только расслабляет и тонизирует, но и очищает весь организм, даруя человеку силу и долголетие, особенно при одновременном соитии с несколькими молодыми партнершами (в традиционной культуре девочка инициировалась в женщины после наступления первых месячных и, как правило, выходила замуж в 14—16 лет).

Некогда искусство эротического массажа было распространено по всему земному шару, но с утверждением

христианства и мусульманства его приравнивали к обычной проституции. Сейчас традиционный эротический массаж (не в европейском понимании) встречается только в странах Юго-Восточной Азии, Южной Америке, Центральной и Южной Африке. У народов Сибири он практикуется в упрощенной форме и только внутри семьи.

Секс тесно связан с шаманским посвящением и всеми последующими этапами становления. Через сексуальные отношения с так называемой «небесной супругой» («супругом») к шаману являются духи. Вот что рассказал Л. Штернбергу один нанайский шаман: «Однажды я спал на своем ложе страданий, когда ко мне приблизился дух. Это была очень красивая женщина, совсем маленькая, ростом не выше пол-аршина*. Ее лицо и наряд напомнили мне в точности одну из наших гольдских женщин. Волосы спадали на ее плечи маленькими черными косичками. Она сказала мне: «Я айями (дух-помощник) твоих предков-шаманов. Я обучила их шаманскому искусству; теперь я обучу тебя. Старшие шаманы умерли один за другим, и уже не осталось никого, кто лечил бы больных. Ты станешь шаманом». Затем она добавила: «Люблю тебя. Ты будешь моим мужем, так как у меня сейчас нет мужа, а я буду твоей женой. Я дам тебе духов, которые будут помогать тебе в искусстве исцеления; я обучу тебя этому искусству и сама буду с тобой. Люди будут приносить нам еду». Испугавшись, я хотел ей воспротивиться. «Если ты не хочешь быть послушным,— сказала она,— то тем хуже для тебя. Я тебя убью». С тех пор она не переставала приходить ко мне: я сплю с ней как с собственной женой, но детей у нас нет. Она живет совершенно одна, без родственников, в доме на горе. Но она часто меняет жильё. Иногда она появляется в облике старухи

* 1 аршин равен 71 см.

или волчицы, поэтому на нее невозможно смотреть без страха. В другой раз, принимая форму крылатого тигра, она уносит меня смотреть разные страны... В последнее время моя айяи приходит ко мне реже, чем до этого. В те времена, когда она меня учила, она приходила ко мне каждую ночь... Когда я шаманю, айяи и духи-помощники овладевают мною: проникают в меня, как дым или влага. Когда айяи во мне, то именно она говорит моими устами и всем руководит. Подобным образом, когда я ем сукду (жертву) или пью свиную кровь, то не я ее пью, а сама моя айяи».

Подобные представления есть и у якутов, и у хакасов, и у телеутов, и у других сибирских народов. В легендах якутских шаманов фигурируют девять дочерей Солбонга, духа утренней зари, которые являются и женами духа танца и плодородия Техе. С супругами Техе душа шамана вступает в половую связь и только потом получает небесную супругу. «Небесная супруга совершенна, — утверждает один телеутский шаман. — Земная жена даже недостойна поливать водой ее руки». Некоторые шаманы утверждают, что имеют всего одну небесную супругу, являющуюся в разных обликах, другие полагают, что их несколько. Во время сна или экстаза шаман может прожить со своей покровительницей довольно долго и даже иметь от нее детей. Известен случай, когда шаман за одну ночь провел со своей небесной женой в облике высокой чернокожей девушки пять лет мифологического времени.

Женщины-шаманки получают своих небесных супругов аналогичным образом. Во время посвящения дух вступает с иницируемой в соитие и дарует ей связи с силами Вселенной. Нередко приход во сне духа, требующего полового контакта, трактуется как избранничество. Этот сюжет очень часто фигурирует в фольклоре.



Рис. 197. Чувашская девушка с партнером. Рисунок С. Видберга

Некоторые земные жены шамана после плотской связи со своим супругом начинают испытывать видения, что так же свидетельствует о предрасположенности к шаманству. Некто В., жена шамана, рассказывала, что во время оргазма и около получаса после него видит духов и внутренние органы. В этом состоянии она безошибочно ставит тот или иной диагноз по изменению цветовой гаммы органов. Подобный случай описан в романе Н. Шундика «Белый шаман»: «Застенчивая, стыдливая Кайти обычно терпеливо ждала, когда Пойгин поведет ее по той особой тропе, когда все сущее как бы останется далеко позади и начинается какой-то иной мир. Тогда наступало забвение, и Кайти казалось, что она сама превращается в "иной" мир, принимающий одного-единственного путешественника с солнечным ликом. Руки Пойгина, блуждающие по телу Кайти, представлялись ей

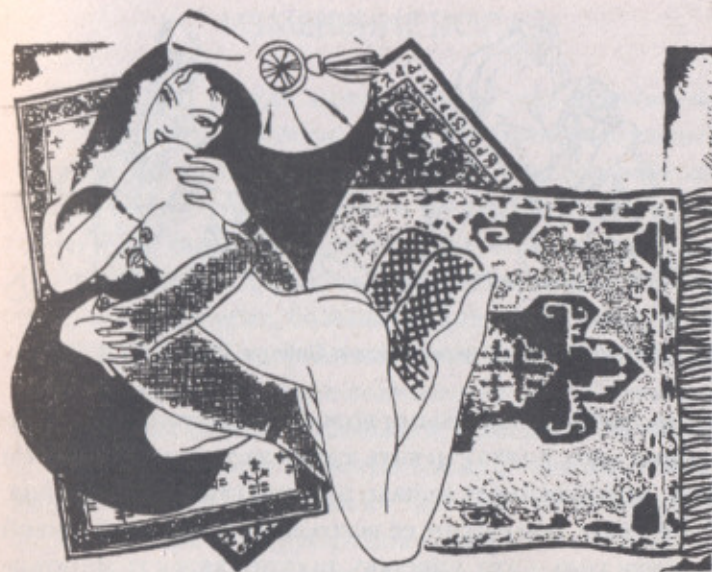

Рис. 198. Эротические игры народов Сибири. Рисунок И. Паршина

осторожными, ласковыми волчатами; научил путешественник этих волчат искать тропу за тропой к светлой реке, которая берет начало в самой глубине ее сердца. И неправда, что сердце ее всего лишь маленький живой комочек тела, — это, наверно, та скрытая часть мироздания, которую можно увидеть только в забытии. Да, она, как и всякая женщина, испытывала вполне земные ощущения, однако забытие ей посылало что-то похожее на сны, которые она потом рассказывала мужу, уверяя, что видела собственную душу, как совершенно отдельное от нее существо. И представлялась ей душа ликом, похожим на ее собственный лик, только был он какой-то прозрачный, сквозь него можно было видеть и горы, и звезды, и солнце, и плывущих в поднебесье лебедей; а одежды души были не просто из шкур самых красных лисиц, скорее они были сотканы из того свечения, которое возникает вокруг лисы, когда она стремительно мчится, распушив хвост, или высоко взмывает в прыжке перед тем, как нырнуть в сугроб за мышью. Пойгин дивился воображению Кайти и говорил не то в шутку, не то всерьез: «По-моему, ты, как и я, белая шаманка. Но тебе приходят такие видения, на которые я не способен... Значит, ты сильнее меня»».

ИЗМЕНЕНИЕ ПОЛА

Посвящению всегда предшествует так называемая «инициационная болезнь». Нет ни одного настоящего шамана, который бы не пережил ее. Как правило, она протекает в острой форме и не поддается лечению. Это может быть оспа, туберкулез, малярия, пневмония, рак и любое другое тяжелое заболевание. Иногда, пребывая в полусне, больной видит духов, которые общаются ему, что поправиться он может лишь изменив пол и приняв шаманские полномочия. На Чукотке преобразенных шаманов называют ирка-ляуль. В повседневности они носят женскую одежду, занимаются традиционно «не мужскими» делами и говорят на женском наречии (у народов Севера существуют немного отличающиеся друг от друга мужской и женский диалекты). С одним из ирка-ляулей в самом начале XX века встретился выдающийся этнограф В. Г. Тан-Богораз. Вот что рассказал ему Ятиргин, муж одного из ирка-ляулей по имени Тылювия: «До начала зрелости Тылювия росла, как все дети, но в критический период перехода от детства к юношеству она (он) заболела тяжелой и таинственной болезнью, от которой чуть не умерла. По обыкновению, она прибегла за помощью к бубну и колотушке и день за днем стала проводить в пологу (спальная часть яранги.— О. Д.), не принимая еды и вызывая духов своим упорным стуком. До тех пор она никогда не разговаривала с духами, но теперь «внешние силы» велели ей превратиться в женщину, обещая этой ценой даровать выздоровление. Тогда она переделалась из мужского платья в женское, отказалась от мужской силы и ловкости, покинула копьё и аркан для иглы и ауга (скребок для обработки шкур.— О. Д.) и стала женщиной».

У древних скифов, по свидетельству Геродота, существовали так называемые энареи — женоподобные жрецы-гадатели. Народы Центральной Сибири считали переродившихся шаманов лучшими знатоками своего дела. Но горе тому, кто изменял своему полу не по воле духов. Они становились париями — рабами и очердными женами «хозяев тундры» — богатых оленеводов и шаманов. Из их посуды не позволялось есть, а спали они только в самой холодной части жилища вместе с собаками. «Мужчина не должен носить женскую одежду — это нарушение законов Природы, — наставляет тувинский шаман Николай Ооржак. — Это распространяется на всех, кто прошел обряд обрезания волос (то есть вырос из младенчества)». Только тот, кто стал ирка-ляулем по принуждению духов, может нарушить этот закон, не теряя человеческого достоинства.

Обычно перевоплощенный шаман-мужчина имеет духов своего пола, с которыми вступает в сексуальную связь во время экстаза. Он и в повседневной жизни может быть женой какого-то человека, а может и сам иметь жен. Бывает, что и духи женского пола заставляют шамана измениться, чтобы он стал похож на них. Например, так произошло с узбекским шаманом Ташмат-болой из кишлака Гава, что в Чустском районе Наманганской области. «Ташмат-бола рано стал сиротой, — пишет этнограф В. Н. Басилов после встречи с шаманом в 1968 году. — Единственный сын богатых родителей, он пяти лет лишился отца, а шестнадцати лет — матери. Собственно говоря, все чудачества сводятся к тому, что Ташмат-бола с юных лет в некоторых поступках намеренно стремился подражать женщинам. На празднествах он предпочитает женское общество и даже в шутовском песенном состязании “ёр-ёр” выступает на женской стороне. Усвоил женскую походку и



Рис. 199. Деревянная фигура шамана. Конец XIX — начало XX в. Тува

манеру говорить. Ругается по-женски. Здоровается и прощается по-женски...» По некоторым сведениям Ташмат-бола заболел шаманской болезнью в семь лет, по другим — в двадцать — двадцать пять. Тогда к нему пришли духи (пари), а затем его благословила на выполнение долга перед людьми одна местная шаманка.

Бороду Ташмат-бола имел небольшую, ходил в тубетейке и любил щеголять в женском платье и штанах в горошек. Одежду он не подпоясывал, так как в противном случае духи начинали его душить, и даже зимой обходился без теплых сапог и носков, разгуливая в галошах на босу ногу. Ташмат-бола был известен на всю округу как целитель и первый музыкант.

В Индонезии переодеваются в женскую одежду и обычные шаманы (дукуны) во время обряда лаиса — танца на бамбуковых шестах. Выступающий накладывает на лицо грим, повязывает косынку, стягивает талию и берет в руку зонтик. В таком виде он и показывается перед зрителями. Один обычный шаман рассказывал, что чувствует в районе промежности женские половые органы и энергетическую дыру за ними. Во время посвящения эту новую мистическую часть тела он получил от духов. Шаманы ибан-даяков Северного Калимантана (Малайзия) проходят процедуру преобразования в женщину не до, а после инициации. Они должны выдержать несколько стадий посвящения, вторая из которых обязывает их облачиться в женское платье. Шаманов самого высокого ранга ибаны называют мананг бали. Некогда их отличало не только внешнее преобразование, но и внутренняя перестройка организма. Считается, что они могли вступать в обычные сексуальные отношения с некогда своим полом и даже иметь детей. Последний великий мананг бали жил в середине XIX века.

Явление типа ирка-ляуль или мананг бали следует отличать от гомосексуализма, ибо основы тут разные. Гомосексуализм как таковой в традиционной культуре никогда не поощрялся, и «голубые» становились изгоями. Перевоплощенные же шаманы пользовались всеобщим почетом и уважением.

XVI. ОЧИЩЕНИЕ

ЗАМЕНА ОРГАНОВ

Во время посвящения происходит обновление кандидата через экстатическую замену его внутренних органов. «Будущий шаман должен заболеть, — заверяет эвенкийский шаман Иван Чолко. — Его тело должно быть разорвано на куски, а кровь выпита харги (злыми духами)». Вот как происходило посвящение уже упоминавшегося ненецкого шамана Хуоттарие. После обретения бубна и духов-помощников Хуоттарие минует пустырь и оказывается перед входом в пещеру. Войдя внутрь, он встречает голого духа-кузнеца, раздувающего огонь с помощью мехов. Над огнем висит огромный котел, который мог бы покрыть половину Земли. Кузнец хватает будущего шамана щипцами, откусывает голову, а тело разрывает на куски и бросает в кипящую воду котла. Плоть вываривается в течение трех лет. За это время кузнец выковывает кандидату новую голову. После этого кости вылавливаются и пересчитываются. Оказывается, что их на три больше, чем нужно, а потому дух советует Хуоттарие сделать три шаманских костюма. Затем дух меняет ему

глаза и протыкает уши. Теперь шаман может видеть невидимое и слышать неслышимое.

Тема замены глаз и ушей очень характерна для шаманского фольклора всех народов. Шаманы считают, что за их материальными глазами находятся еще одни — внутренние, или духовные. В обычном состоянии мир воспринимается материальными глазами, тогда как внутренние остаются закрытыми. Во время камлания внешние глаза закрываются или завешиваются бахромой шапки, и открываются глаза внутренние. В начале 1930-х годов нганасанский шаман Дюхаде сказал этнографу А. Попову: «Я и сам не знаю, где находятся эти вставленные духами глаза, думаю, под кожей. Когда камлаю, я ничего не вижу настоящими своими глазами, вижу теми, вставленными. Когда меня заставляют искать какую-нибудь потерянную вещь, завязывают мои настоящие глаза, и я вижу другими глазами гораздо лучше и острее, чем настоящими». Во время камлания или сна внутренние глаза воспринимаются как материальные, которые в это время закрыты и находятся за внутренними. Пробуждение — это открытие материальных глаз, при котором автоматически происходит закрытие внутренних. Примерно так же обстоит дело и с внутренними ушами, которые дают духи, чтобы шаман мог понимать шепот травы, пение птиц и голоса зверей. Внутренние уши открываются во время камлания или сна. Помимо шаманов такими ушами обладают и некоторые охотники, которые получают их от духов за уважение к Природе. Поэтому добыча так и плывет им в руки, и их семьи никогда не бедствуют. «И сам я удивляюсь, когда какая-нибудь маленькая кочка на болоте, на верхушке которой растут травы, как человек, предупреждает меня, чтобы я не сбился с пути, указывает путь заблудившегося человека, которого разыскиваю», — говорит шаман Дюхаде.



Рис. 200. Испытания шаманов. Рисунок маньчжурского шамана Туньдэ, 1907 г.

Помимо глаз и ушей, духи изымают и мозг. Они обмывают его и вкладывают в металлическую голову, которую выковал кузнец. Шаман получает при этом прозрачный ум, способный узнавать секреты злых духов и понимать причины болезней. У даяков острова Борнео манангу (шаману) дополнительно вживляют в кончики пальцев крючья, чтобы он мог цепко держать найденную душу больного, и пронзают сердце стрелой, дабы оно наполнилось состраданием к чужой боли. При посвящении якутского шамана, его плоть не варивается в котле, а поедается. Перед этим его расчлененное тело раскладывается на три кучки. Первая кучка предназначается для духов Верхнего Мира, две другие — для духов Среднего и Нижнего Миров. Каждый из духов, поедающих тело неопита, отвечает за ту или иную болезнь. За то, что шаман кормит их своим телом, они награждают его целительскими познаниями.

Взамен съеденных частей небесные кузнецы выковывают шаману новый скелет. Его символическое изображение можно встретить на костюмах якутских шаманов в виде металлических пластин (ребра, кости рук и ног) и цепи (позвоночник). Каждый из кузнецов выполняет особую функцию: один раздувает огонь, второй бьет молотом, третий держит железо клещами и т. д. Хори-буряты говорят, что главный дух кузнечного дела, Хара Маха тэнгри, имеет в подчинении 99 кузнецов и 77 поддувальщиков. Иногда в фольклоре фигурирует дух Божинтой с девятью сыновьями — хозяевами отдельных кузнечных орудий: мехами заведует Хар Эсагаан, искрой — Хан Сагаан, проволокой — Шекши, углем — Хухэр Хара, молотом — Бажир Сагаан, клещами — Ута (Ама), горном — Халман Сагаан, наковальней — Дальтэ Сагаан, инструментом для пробивания дыр (сулмары) — Сом Сагаан (см. рис. 201).

Все время, пока ему меняют органы, душа шамана следит за происходящим. У чукчей и эскимосов тело шамана пожирает медведь (реже — морж), а само посвящение происходит во сне. Сон с подобным сюжетом может быть вызван и самостоятельно. Путешественник К. Расмуссен, объездивший на санях всю Аляску, пишет: «Хотя ни один шаман не способен объяснить, как и почему, тем не менее он может благодаря силе, которую его мысль получает от сверхъестественного, освободить свое тело от мяса и крови так, чтобы остались только кости. При этом он должен назвать все части своего тела, правильно наименовать каждую кость, используя не обыкновенный человеческий язык, а исключительно особый священный язык шаманов, которому он научился от своего учителя. Видя себя таким, голым и совершенно лишенным недолговечной плоти и крови, неофит сам посвящает себя —

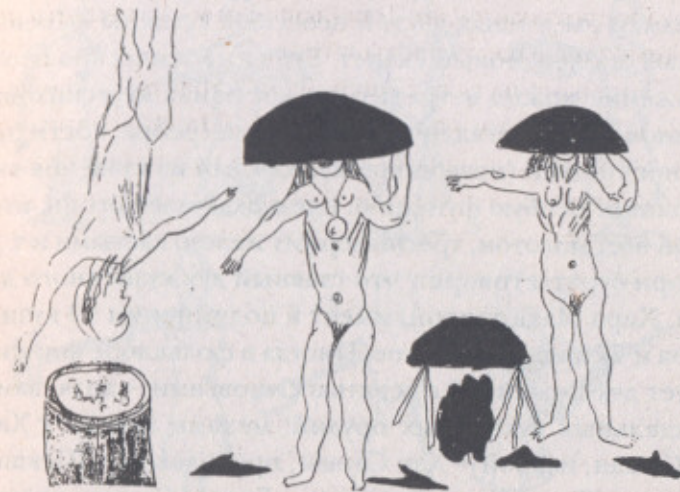

Рис. 201. Небесные кузнецы в представлении балаганских бурят. Рисунок М. Н. Хангалова

также на священном языке шаманов — своей великой работе через ту часть своего тела, которой суждено самое длительное сопротивление воздействию солнца, ветра и времени».

После того как части тела кандидата полностью очищены, духи насаживают голову на скелет и обтягивают новой плотью. Так происходит рождение шамана. Похожие сюжеты мы можем встретить и в легендах

о рождении героя, только в них не духи поедают человека, а человек — зверя или растение. В сказаниях индейцев Латинской Америки в тело будущей матери героя перед зачатием попадают сок растения, кровь змеи, кости священного животного и т. д. На этом основаны и некоторые практики целительства, при которых бесплодной женщине шаман предлагает съесть нечто особенное, например, странный корень неизвестного растения, извивающийся на сковороде, как змея.

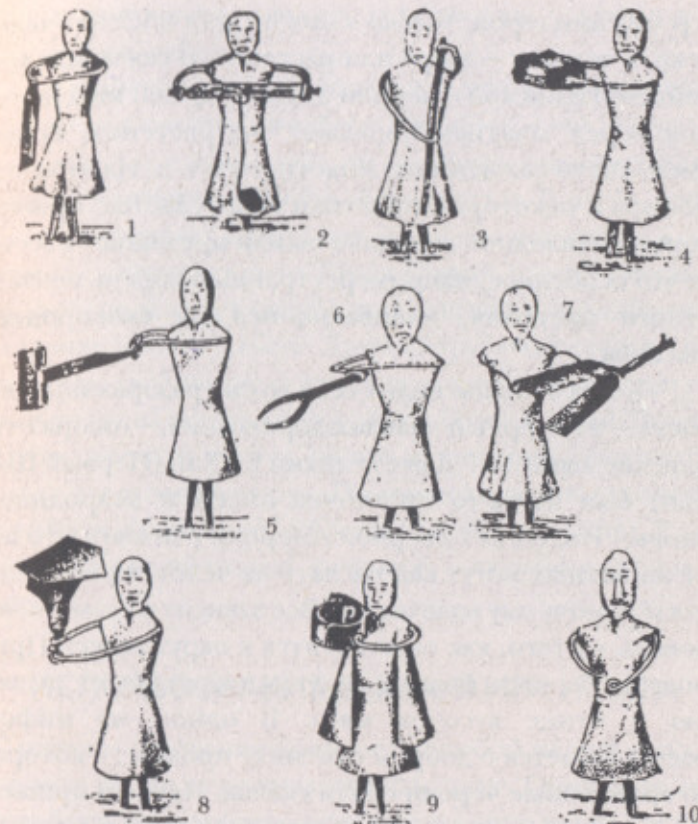
«Когда больной видит себя во сне разорванным на части, — это верный знак выздоровления, — говорят тувинские шаманы. — Даже великий Бо Хан (Первый Шаман) был когда-то проглочен змеей и возродился вновь». Индейцы Северной Америки считают, что духи животных могут как наслать на человека болезнь, так и помочь ему излечиться. Все зависит от самого человека, от того, как он относится к окружающей Природе: не берет ли больше, чем нужно; оставляет ли зверю и птице кусочек мяса. В одном из мифов рассказывается о добром охотнике-ирокезе, с которого враждебные чероки сняли скальп. Первым пришел на выручку волк и зализал свежую рану. Потом медведь приготовил чудесное снадобье, а Гагагова — Великий Ворон слетал в деревню чероков и украл скальп. Орел полил высохшую кожу скальпа росой и приладил к голове охотника. «Тут ему дали отведать целебного снадобья, и охотник почувствовал, что к нему возвращается жизнь. Он лежал с закрытыми глазами и вдруг понял, что понимает язык птиц и зверей. Ему слышалась чудесная песня, и казалось, он тут же запоминает ее слово в слово. Звери просили охотника, чтобы он напевал эту песню всякий раз, как ему понадобится помощь. Охотник спросил, как готовить снадо-

бье, и звери ответили, что когда-нибудь откроют ему эту важную тайну».

Алтайские тувинцы называют духов, приводящих человека к смерти, джелбеге. Джелбеге — это старуха с огромными ушами, чуть ли не покрывающими весь мир. В богатырском мифе «Бёген Сагаан Тоолай» джелбеге умерщвляет принцессу, выпив из нее кровь, а потом проглатывает тело. Бёген Сагаан Тоолай вместе с товарищами хочет освободить девушку и находит ее в мизинце ноги джелбеге. Друзья отрубаят у старухи палец, и на свет выходит живая принцесса. Тогда сами герои хотят залечить свои раны: у Бёген Сагаан Тоолая враги отрезали ноги, у одного из спутников выкололи глаза, у другого нет рук. По очереди они заставляют джелбеге проглотить себя и выплюнуть обратно. В результате все получают здоровье, а джелбеге уходит с миром.

ИСПОЛЬЗОВАНИЕ ДЫМА, ЖИРА И ПАРА

С ритуала очищения начинается любой целительский сеанс и им же заканчивается камлание. Очищение может быть произведено огнем (прыгание через костер и хождение по углям), воздухом (воскуривание благовоний), водой (окропление и баня) и землей (натираание тела жиром).

Считается, что болезнетворные духи не любят дыма от сжигания некоторых растений: можжевельника, полыни, табака, чаги, багульника и т. д. Прежде чем приступить к какому-либо делу, шаман окуривает дымом свой костюм и, если сжигаются целые стебли, ненадолго погружает в огонь свои руки (см. рис. 202). Если требуется очищение жилища, шаман совершает обход дома против хода Солнца по периметру, начиная



Рис. 202. Тувинский шаман Монгуш Лазо перед камланием очищает можжевельником костюм и руки.
Фото из архива ОИП «Мезосознание α»

от входа. В руках он держит кадило и веничек. Дымом травы окуриваются все углы, а веничком выметаются злые духи. Помощник, следующий за шаманом, пугает духов звоном колокольчиков. Очищение человека проходит по той же схеме: шаман ходит против часовой стрелки вокруг пациента. Дополнительно очищаются задняя и передняя стороны тела по вертикальной линии вниз и вверх. Помощник в это время делает выметающие движения веничком влево-вправо. Окуривание полынью нельзя совершать при любых сроках беременности, так как дым может вызвать выкидыш. Зная свойства полыни влиять на женский организм, целители применяют ее при нарушениях менструаль-

ного цикла. Для этого во влагалище больной вставляется свернутая из плотной бумаги конусообразная трубка, через которую нагнетается дым.

Аналогично действуют и прыжки через ритуальный костер, на котором часто сжигаются изгоняющие зло травы. Древние славяне водили вокруг очистительного костра хороводы, а затем, сняв одежды, с криками прыгали через него. Это происходило на весеннее равноденствие и летнее солнцестояние. Когда костер догорал, шаманы предлагали всем желающим испытать силу своего духа и пройти по горячим углям. Сами же они по свидетельству очевидцев могли танцевать даже на раскаленной вулканической лаве.

Чукчи и эскимосы зимой используют для очищения олений жир. Как и во всех остальных случаях, этот способ требует полного обнажения. Теплым жиром тщательно натирается все тело (см. рис. 203). Под действием горящего в яранге огня жир хорошо проникает в поры. Затем он удаляется скребком и скатывается в шарики. Так же проходит и обычная чистка тела от грязи. В этом случае жировые шарики скармливаются собакам. С современной, «цивилизованной» точки зрения этот обычай может показаться кому-то диким, но когда-то и привычная нам парная баня воспринималась европейцами как варварство.

Очищение с помощью парильни известно очень многим народам. У шушвапов (салиш) Северной Америки оно входило в обряд посвящения во взрослые члены общества. Каждую ночь юноша отправлялся в горы и парился в специально построенном для этого «шалаше для потения». Он ждал видения духов, которые бы направили его на путь мудрости. Наутро он возвращался в свою деревню и, если знака не было, вечером уходил вновь.



Рис. 203. Старинные этнографические фотографии: а — очищение дымом у огнеземельцев; б — обряд натирания жиром у эскимосов. Иллюстрации из Британской энциклопедии «Малые народы»

«Обряд оникаре (парильни) использует все Силы Вселенной: землю и все, что растет на ней, воду, огонь и воздух, — сообщает шаман сиу Эхака Сапа. — Вода воплощает громовых духов, которые приходят в ужасном облике, но приносят добро; пар, поднимающийся от камней, с огнем внутри, устрашает, но очищает, чтобы мы могли жить по воле Вакан-Танки (Великого Духа). И если мы хорошо очистимся, он может даже послать нам видение». Индейцы при постройке шалаша для потения ориентируются на устройство самой Вселенной. Двенадцать ивовых прутьев каркаса символизируют идею вечного возвращения, жизнь и смерть, а само их размещение согласовывается со сторонами света. Каркас накрывается шкурами, а на востоке, где встает Солнце, делается вход. Темнота шалаша — это чрево Вселенной, из которого потом и выходит прошедший

очищение. В центр укладываются раскаленные камни, которые вытащили из священного костра, находящегося вне шалаша. Зачинщик обряда брызгает на них водой и возжигает сухую полынь. Все пространство заполняется ароматным паром, изгоняющим все болезни. Скифы, согласно Геродоту, совершая обряд парильни, клали на горячие камни коноплю и вдыхали дым, отчего начинали «в восторге громко кричать».

Первыми использовать в парильне веник стали, по всей видимости, финно-угорские народы. Когда в 907 году апостол Андрей посетил мордву, проживавшую в то время на месте будущего Новгорода, и увидел обнаженных людей, хлещущих себя вениками, он возмутился. В летописи монаха Нестора (1056 г.) это описывается так: «...И возьмут на ся прутье младое, и бьются сами... и облеются водой студеною... и творят мовение себе, а не мученье». Разумеется, после введения христианства парильни были запрещены. Служители церкви постановили, что в бане можно только мыть тело, да и лишь творя при этом молитву. Целители — балли, использующие для лечения парильню и изгоняющие хвори вениками, были объявлены вне закона. Только усилиями энтузиастов часть их знаний удалось сейчас восстановить. Березовый веник, изготовленный из молодых веток, помогает при заболеваниях верхних дыхательных путей, очищает кожу от угрей и способствует заживлению ран; дубовый снимает воспаление; липовый устраняет головную боль и улучшает работу сердца; рябиновый тонизирует; можжевельниковый и крапивный (вяжут вместе с березовым) снимают боль при радикулите; веник из пижмы (клоповника) возбуждает нервную систему и повышает давление.

На Руси для изгнания болезней и злых духов некогда применялся обряд сбрызгивания. Кандидат, желающий

обучиться этому искусству, должен был три вечера париться в бане, три дня не есть и три дня ходить с непокрытой головой. Потом знаток этого обряда ставил в пустой избе миску с водой, а по углам рассыпал соль и золу. Посвящаемый должен был слизать соль и золу с пола, запивая водой. На третий день знахарь вручал ему грозовую стрелу и передавал слова наговора: «Соль солена, зола горька, уголь черен. Нашепчите, наговорите мою воду в миске для такого-то дела. Ты, соль крепка, услади, ты, зола, огорчи, ты, уголь, очерни. Моя соль крепка, моя зола горька, мой уголь черен. Кто выпьет мою воду, отпадут все недуги; кто съест мою соль, от того откачнутся все болезни; кто полижет мою золу, от того отбегут лихие болести; кто сотрет зубами уголь, от того отлетят узороки со всеми призораками». После этого молодой знахарь мог приступать к делу. При лечении он наливал в ковш воды, шепотом читал на нее полученный заговор и совершал окропление, брызгая водой на больного.

В Бурятии собирателем рецептов народной медицины С. Стрелочкиным был восстановлен один ценнейший ритуал, помогающий при заболеваниях сердечно-сосудистой системы, желудочно-кишечного тракта, расстройствах нервной системы. Прежде всего нужно собрать в мешок сосновых веток годового побега (10–12 см от конца). Все ветки следует разделить на семь равных частей, из которых будут приготовлены отвары. Для отвара вскипятите в баке 2–2,5 ведра воды (вода должна лишь запузыриться), положите одну из частей сосновых веток и томите (без кипячения) в течение часа. Остудите отвар до утра. Наутро процедите отвар, переливая его в большое корыто (ванну), и добавьте горячую воду, доведя температуру до 36 градусов. Измерьте свой пульс в течение минуты. Во время выполнения

обряда он не должен превышать пяти ударов сверх начального. Если на каком-то этапе число ударов превысит этот предел, процедуру необходимо прекратить. Теперь намочите в отваре полотенце и, не отжимая, обмотайте им верхнюю часть головы. Через пять минут сравните удары пульса. Если он находится в пределах нормы, то доведите температуру до 36,5 градуса, встаньте в корыто на колени и облейте тело и голову. Проведите в этой позе 5 минут и вновь измерьте пульс. Поднимите температуру до 37 градусов и полежите в отваре 10 минут. Следите за пульсом всякий раз, когда увеличиваете температуру воды. На следующем этапе она должна достигнуть 38 градусов. Снимите с головы полотенце и погрузитесь в отвар с головой на 10 минут, оставив на поверхности только нос. Если с пульсом все нормально, то поднимите температуру еще дважды — до 39 градусов (лежа 10 минут) и до 40 градусов (лежа 10 минут). В завершение обернитесь простыней и, не вытираясь, ложитесь спать на 2–2,5 часа.

Такую процедуру нужно выполнить еще шесть раз — вечером того же дня, утром и вечером двух последующих и еще раз утром. Если при подъеме температуры пульс учащался, то очередные омовения нужно проводить с учетом этого. Например, если при температуре 39 градусов пульс вышел за допустимые пределы, в следующий раз нужно остановиться на температуре 38 градусов и, поддерживая ее, оставаться в отваре в течение получаса.

ЛЕЧЕНИЕ ЗВУКОМ БУБНА

Многие целительские сеансы предполагают использование бубна или барабана. С помощью бубна шаман входит в состояние измененного сознания, подключается



Рис. 204. Изображение камлающего шамана. П-ов Таймыр, пос. Валек. Фото из архива ОИП «Мезосознание α»

к силам Вселенной и направляет потоки положительной энергии на больного. Определенные ритмы то погружают пациента в лес, где он слышит крики животных, то переносят в степь, сотрясаемую ударами конских копыт, то возносят в горы, где, перекатывая камни, берет начало река.

Исследования в области психоритмотерапии ведутся во многих странах мира. Было установлено, что вибрация, создаваемая бубном, улучшает работу сердечно-сосудистой системы и восстанавливает сосудодвигательные реакции. Шаман в ходе камлания может ускорить или замедлить у пациента биение сердца. При совпадении ритмов бубна и сердца кислород лучше проникает в ткани. Шаманы говорят, что если бубен смочить водой или кровью, через некоторое время он начнет вибрировать, вступив в резонанс с мышечной дрожью человеческого тела. Кандидат медицинских наук Марк Гарбер из Московского НИИ психиатрии пришел к выводу, что шаманское камлание с бубном вызывает образование пигмента меланина, который способен превращать звуковые колебания в химический процесс. Это приводит к повышению

уровня эндогенного этанола — внутреннего алкоголя, позволяющего не только испытывать чувство эйфории, но и излечиться от алкоголизма.

Для очищения организма и ликвидации энергетических нарушений в силовых центрах человека на Руси пациента помещали под огромный барабан (кудесы) с односторонней мембраной, стоящий на деревянной треноге. Кудесник одной рукой бил колотушкой по коже барабана, а в другой держал полую трубку. С ее помощью он направлял вибрацию в тот или иной центр, нуждающийся в «пробивке». Подобная практика известна и сибирским шаманам. Вот как применяет ее тувинский шаман Николай Ооржак. Пациент садится на стул без спинки и выпрямляет позвоночник. Шаман, под звуки погремушки и зеркал кузунгу, объявляет причину камлания:

Пусть открывает юг свои двери.
Мы хотим очистить себя от злых духов,
Мы хотим, чтобы злая сила ушла через ноги в Землю.

Я прошу Всевышнего, чтобы мои молитвы были услышаны.



Рис. 205. Шаман М. Лазов (Тыва) взывает к духам бубна. Фото из архива ОИП «Мезосознание α»

Затем Н. Ооржак берет бубен и начинает отбивать ритм, примерно в два раза превышающий сердечный. Он созывает все силы:

Я призываю духов Вселенной
И пробиваю ваши головы.
Пусть силы опускаются вниз до скамейки.
Я призываю силы Матери-Земли.
Они поднимаются и входят в ноги,
Они поднимаются все выше,
И вы видите внутри себя свет.
Как хорошо двигаются ваши суставы,
Как рыбы, как змея.
Сознание принимает силы Духа,
Вы отпускаете силу сознания,
И душа расширяется.
Вам хорошо, вам приятно...

Шаман подходит к пациенту сзади, подносит бубен стороной с рукояткой к голове пациента и с силой бьет в него, приговаривая: «Поднимаем сознание вверх, вверх, еще выше, выше...» Через минуту Н. Ооржак меняет бубен на крыло птицы с привязанными ленточками и колокольчики в виде двух соединенных ремешком тарелочек. Ударяя крылом о свою ладонь (имитация полета птицы) он обмахивает пациента спереди и сзади, трижды сплевывая каждый раз у силовых центров (чокрыров). Потом звенит тарелочками друг о друга на уровне макушки пациента и опускает руки вниз, тем самым направляя негативную энергию в Землю. В завершение Н. Ооржак берет нож с полукруглым лезвием и под звон колокольчиков как бы выскребает из пациента все зло*.

Так лечились наши предки и так шаманы предлагают изгонять болезни сейчас.

* Записано Л. Ди в 2002 г.

ПСИХОЭНЕРГЕТИЧЕСКИЙ КОМПЛЕКС «12 ДАРОВ СИЛЫ»

Психоэнергетический комплекс «12 даров Силы» представляет собой последовательные ряды движений, направленные на накопление энергии, достижение внутренней гармонии и укрепление здоровья. Его могут выполнять как женщины, так и мужчины. В шаманском понимании все движения комплекса имеют скрытый смысл, который разворачивается в космогоническую мистерию, повествующую о сотворении Мира. В конечном итоге при правильном и регулярном выполнении пассивов, подкрепленных соответствующей визуализацией, практикующий начинает чувствовать себя одновременно и Творцом Вселенной, и сторонним наблюдателем. При этом происходит накопление созидательной энергии и достигается полное внутреннее равновесие.

Все упражнения комплекса начинаются слева — со стороны восхода Солнца — и подразумевают обращение практикующего лицом на юг. Перед этим ритуалом необходимо отрешиться от мирской суеты и настроиться на прямое восприятие духа, что символизируется снятием одежды. Традиционным облачением для шаманов в древности служили надетые на руки и ноги браслеты, олицетворяющие четыре стихии: огонь, воздух, воду и землю, и пояс, который рассматривался в качестве объединяющего их элемента — эфира. Пояс и браслеты обычно состояли из синих и красных треугольников, символизирующих гармонию двух начал во Вселенной. Пояс повязывался низко на бедра, так чтобы его широкая часть закрывала верхнюю часть лобковой кости и оставляла открытой нижнюю (см. рис. 206).



Рис. 206. Татарская шаманка Чечек-Ай в традиционном тантрическом облачении для гимнастических упражнений и танцев. Фото из архива ОИП «Мезосознание α»

Магические пассы «12 даров Силы» — это наследие, оставленное нам шаманами древности. Все части комплекса строго сбалансированы и выполняются последовательно. Психоэнергетический комплекс «12 даров Силы» составлен по рекомендациям корякского шамана Кочапа Тыкентекьева и ненецкого шамана и мастера арктических боевых искусств в стиле хохорэй мин Ивана Ядне*.

Комплекс состоит из четырнадцати частей, включая вход и выход:

Поклон Миру (вхождение) — 1 раз.

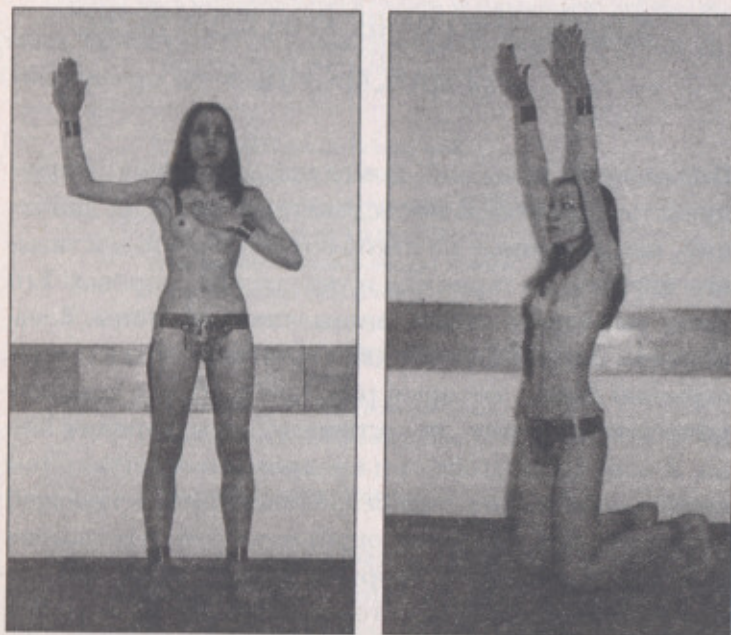
* Комментарии к упражнениям сделаны Л. Ди.

- I. Созерцание четырех стихий — 9 раз.
- II. Вращение Мирового Колеса — 9 раз.
- III. Благодарение Солнцу и Луне — 6 раз.
- IV. Извлечение силы Неба — 1 раз.
- V. Прорубание щели между Небом и Землей — 9 раз.
- VI. Падение Грозовой стрелы — 3 раза.
- VII. Разгон облаков — 9 раз.
- VIII. Сцепление столпов Неба и Земли — 9 раз.
- IX. Уравновешивание сил Неба и Земли — 9 раз.
- X. Закливание удачи — 6 раз.
- XI. Благодарение духов — 6 раз.
- XII. Создание щита — 3 раза.
- Поклон Миру (выход) — 1 раз.

Выполнение:

Поклон Миру (вхождение)

1. Встаньте прямо и сделайте небольшой шаг левой ногой вперед. Поднимите вытянутую правую руку вперед чуть выше плеча ладонью вниз. Четко и с силой произнесите слово «Дан!» (тюркск. «Слава!»).

2. Наклоните корпус вперед и прижмите правую руку ладонью к сердцу. Выпрямляясь, приставьте правую ногу к левой и опустите руку вниз.

Как и многие другие практики, комплекс «12 даров Силы» начинается с отключения потока мыслей и вхождения в так называемый Круг Силы. Границы Круга Силы определяются через расфокусировку глаз и видятся как стена из тумана. Для прохождения через эту пелену делается шаг вперед левой ногой. В древности это сакральное действие было известно всем народам и нашло отражение в каноническом искусстве египтян, халдеев, греков, римлян и многих других народов. Еще один сакральный жест — поднятие вверх правой

руки — означает приветствие Силы. Последующий поклон также имеет под собой древнейшую традицию. На Дальнем Востоке и в странах Средней Азии поклон с характерным прижиманием руки к груди используется до сих пор и служит выражением почтения.

1. Созерцание четырех стихий

1. Встаньте прямо и сожмите зубы. Сложите руки внизу за спиной, как крылья, соединив их кистями, ладонями назад. Для женщин левая тыльная сторона ладони должна накрыть правую ладонь; для мужчин — наоборот. Сделайте полный выдох носом*.

2. Наклоните голову к левому плечу и поверните глаза влево. Вдох.

3. Наклоните голову к правому плечу и поверните глаза вправо. Выдох.

4. Откиньте голову назад и поднимите глаза вверх. Вдох.

5. Опустите голову вперед и посмотрите вниз. Выдох.

6. Повторите последовательно пункты 2—5 девять раз.

7. Сделайте девять круговых движений головой по ходу Солнца. Глаза при этом также должны совершать круговые движения. Дыхание произвольное.

8. Выполните девять круговых движений головой и глазами против хода Солнца. Дыхание произвольное.

На первом этапе практикующий уподобляется Птице-Космогону — Творцу Вселенной. Практически

* Делайте вдох и выдох носом во всех упражнениях комплекса, если в описании нет указаний на то, что их следует производить ртом.

это выражается в складывании рук за спиной, подобно крыльям. Наклоны головы, сопровождающиеся движением глаз, символизируют разделение пространства Круга Силы на четыре части и формируют две мистические дороги: синюю (влево-вправо) и красную (вверх-вниз). Синяя дорога означает преодоление препятствий на пути, а красная — благое свершение. Их пересечение образует Небесный Крест. С левой стороны Креста (восток) происходит зарождение жизни, с правой (запад) — увядание и смерть. За спиной у практикующего (север) располагается обитель вечной тьмы, а впереди (юг) — сияет источник вечной жизни. Наверху, над головой, простирается бесконечное синее Небо, а внизу, под ногами, зияют бездонные глубины Земли.

Подобные движения встречаются во многих психоэнергетических, боевых и гимнастических комплексах мира, например, в китайском тайцзицигун. Обозначение четырех частей Круга Силы символизирует проявление Матерей Природы — духовных составляющих первоэлементов: Матери-Огня, Матери-Воздуха, Матери-Воды и Матери-Земли. В результате девятикратного вращения головой и глазами в одну и в другую стороны происходит замыкание и объединение четырех Матерей пятой — Матерью-Пространством. Число девять в шаманизме символизирует полную завершенность любого действия.

Физиологическое действие.

Это упражнение укрепляет мышцы глаз, способствует восстановлению зрения, улучшает кровообращение в сосудах головы и шеи, снимает нервные стрессы.

II. Вращение Мирового Колеса

1. Слегка согните ноги в коленях и опустите руки вдоль корпуса. Выдох.

2. Наклоните корпус влево и начните плавное, но с максимальной амплитудой и силой круговое синхронное движение руками по ходу Солнца влево-вверх. Вдох.

3. Наклоните корпус вправо и продолжите двигать руками по ходу Солнца вправо-вниз. Выдох.

4. Сделайте девять круговых движений по ходу Солнца, следя за дыханием и представляя, что вы запускаете огромное колесо, которое приводит в движение галактики, солнечные системы и планеты.

5. Остановившись в позиции «руки внизу», произведите девять круговых движений руками против хода Солнца. Движение вправо-вверх с наклоном корпуса вправо соответствует вдоху, а движение влево-вниз с наклоном корпуса влево — выдоху. При выполнении упражнения следите, чтобы в области поясницы корпус сгибался только влево или вправо.

6. Сделав 18 кругов, займите позицию, описанную в пункте 1 упражнения III.

После проявления духовных составляющих четырех стихий следует их преобразование в конкретные физические первоэлементы: азот, кислород, водород и углерод. Слияние этих веществ образует протоплазму — основу жизни, а их взаимодействие рождает все многообразие Мира. В комплексе этот процесс отражен через круговые движения рук, которые как бы раскручивают воображаемое Мировое Колесо. Чтобы сдвинуть его с места, нужно приложить максимум усилий. Все мышцы рук напрягаются до предела.

Движение по окружности используется в различных ритуалах и несет колоссальный магический эф-

фект, ибо сама жизнь подчиняется закону круговорота. Индейский шаман сиу Эхака Сапа говорил: «Мировая Сила всегда действует по кругу, и все стремится к нему <...> Все что ни делает Мировая Сила, действует по кругу: Небо округло <...> и Земля, и звезды тоже круглые, словно шары. Ветер, когда достигает наибольшей мощи, кружится вихрем. Птицы выют свои гнезда круглыми, ведь у них с нами одна вера (знание). По кругу восходит и заходит Солнце, то же делает и Луна, и сами они округлы. Даже времена года сменяют друг друга по большому круговороту, вновь возвращаясь к своим началам. И жизнь человека движется по кругу — от детства к детству, и так бывает со всем, что имеет силу».

Физиологическое действие.

Это упражнение обладает тонизирующим эффектом и укрепляет мышцы поясницы, ног и плеч.

III. Благодарение Солнцу и Луне

1. Опустите руки вдоль корпуса и немного согните ноги в коленях. Выдох.

2. Выпрямляя ноги, медленно разверните корпус максимально влево, одновременно поднимая левую руку в сторону выше плеча ладонью вверх, а правую прижимая к верхней левой части груди у сердца. Голова при этом должна быть повернута влево, а взор направлен выше поднятой руки. Растяжение мышц максимальное. Представьте, что на востоке в Небе, куда вы указываете, сияет Солнце. Вдох.

3. ненадолго задержите дыхание, а потом вернитесь в исходную позицию. Выдох.

4. Медленно поверните корпус вправо, поднимая правую руку вверх и прижимая левую к правой стороне

груди. Направьте взор выше правой руки и представьте себе полную Луну. Вдох.

5. ненадолго задержите дыхание, после чего вернитесь в исходную позицию. Выдох.

6. Выполните упражнение шесть раз в каждую сторону (пункты 2–5). Возвращаясь в исходную позицию в последний раз, займите положение, указанное в пункте 1 упражнения IV.

Кульминационным моментом Творения является восхождение на Небо светил. При выполнении упражнения Солнце представляют себе слева, а Луну — справа. Солнце согревает созданный Мир живительным теплом, а Луна сообщает ему силу роста. Практикующий шесть раз обращается к дневному светилу и шесть раз к ночному, символизируя при этом полную завершенность цикла. Двенадцать — это число земного круга (эклиптики), в отличие от числа восемнадцать, которое символизирует круг небесный.

Обряды в честь Солнца и Луны сохранились у многих народов. Светила воспринимаются как напоминание людям Земли о Великом Духе. В шаманских представлениях Солнце рассматривается как вторичный свет, а Луна — как огромное зеркало с подвижной крышкой. Когда Солнце уходит за горизонт, погружая одну половину Мира во тьму, его место занимает Луна. Она отражает свет Солнца, находящегося в это время в обители теней и предков. Восходящее и Заходящее Солнце, или Утренняя и Вечерняя Заря, представляются в женском облики, а Дневное и Ночное Солнце — в мужском. Аналогично этому, растущая и убывающая Луна выступают в виде мужского начала, а полная и скрытая Луна — в виде женского. Мужские и женские энергии сосуществуют в союзе друг с другом, образуя целостность, или священный брак.

Физиологическое действие.

Это упражнение стимулирует работу почек и селезенки, снимает мышечное напряжение и препятствует отложению жира в пояснице.

IV. Извлечение силы Неба

1. Встаньте прямо, опустите расслабленные руки вдоль туловища и посмотрите в одну точку перед собой. Выдох.

2. Откиньте голову до предела назад. Медленный вдох.

3. Оставаясь в этом положении, сделайте 18 резких выдохов и 18 коротких вдохов. Акцентируйте свое внимание на макушке головы и следите за тем, чтобы плечи оставались неподвижными.

4. Делая медленный выдох, поднимите голову и займите положение пункта 1.

После выполнения первых трех этапов практикующему нужно восстановить свои силы, потраченные на Творение. Для этого он отождествляет себя с Мировым Столпом (Древом), пронизывающим все девять ярусов Мироздания и стоящим в центре креста, образованного пересечением двух дорог. По представлениям лакотов (сиу), человек может быть отождествлен с Осью Мироздания. На Оси располагаются три горизонтальных диска со вписанными в них крестами. Один крест находится в основании, второй — в центре, а третий — на самом верху. Средний круг с крестом символизирует саму суть человека, поскольку он, соединяя Небо и Землю, совмещает в себе и дух, и материю. Согласно мифологии сиу человек был сотворен последним из всех живых существ и именно поэтому

он впитал в себя все аспекты Великого Духа. Остальные же создания, появившиеся до него, отразили лишь по одному аспекту.

При выполнении восемнадцати резких вдохов-выдохов энергия бездонного Неба наполняет человека живительным потоком. Число восемнадцать, символизирующее небесный круг, — число священное. Оно состоит из двух девяток. Каждая из девяток символизирует начало и конец, полноту и пустоту одновременно. Таким образом, число восемнадцать двойственно по своей природе, поскольку олицетворяет собой гармонию двух противоположностей: бесконечный день и бесконечную ночь; ослепительный свет и непроглядную тьму; силу жизни, согревающую теплом, и дыхание смерти, обдающее холодом.

Физиологическое действие.

Это упражнение улучшает кровообращение головного мозга, тонизирует сосуды, снимает напряжение в шее, очищает легкие от остаточного воздуха и благотворно воздействует на иммунную систему.

V. Прорубание щели между Небом и Землей

1. Поставьте ноги шире уровня плеч, опустите руки вдоль корпуса и напрягите мышцы спины. Выдох.

2. Медленно поднимите руки по сторонам вверх, вытягивая тело. В верхнем положении перекрестите запястья. Для женщин левое запястье должно лежать на правом, а для мужчин — наоборот. Вдох.

3. Резко наклонитесь так, чтобы руки рассекли воздух по вертикали и остановились низко между ног. Представьте, что вы прорубаете этим движением щель между мирами. Выдох.

4. Минуя исходную позицию, поднимите руки по сторонам вверх, одновременно выпрямляя корпус, и вновь нанесите удар вниз скрещенными запястьями. Вдох и выдох.

5. Сделайте девять секущих ударов по числу ярусов Мироздания. После девятого удара встаньте прямо (вдох) и займите позицию 1 упражнения VI (выдох).

Девять секущих ударов вниз символизируют открытие девяти врат, ведущих к девяти мирам. Через образовавшуюся в пространстве щель в мир проникает энергия Великого Духа, наполняя каждую часть Творения жизнью, смыслом и силой. После открытия врат все духовные сущности приобретают способность свободно перемещаться по ярусам Вселенной и взаимодействовать друг с другом.

Прорубание щели между Небом и Землей в каком-то смысле можно сравнить с возведением Космического Моста, некогда утраченного из-за невежества людей. Его воскрешение и налаживание через него непосредственной связи с Духом — задача для шамана первостепенная.

Физиологическое действие.

Это упражнение положительно влияет на работу желудка, кишечника, почек и легких, а также укрепляет мышцы спины, ног и таза.

VI. Падение Грозовой стрелы

1. Поставьте ноги чуть шире уровня плеч, разверните корпус немного вправо, отведите левую руку в сторону, а правую приблизьте к верхней части груди так, чтобы ее ладонь находилась примерно у левого локтя. Сожмите пальцы правой руки в полукулак,

прижав ногтевые фаланги к подушечкам ладони, а пальцы левой руки в полукулак с поднятым вверх большим пальцем. Посмотрите на большой палец левой руки и представьте, что в кулаке находится древко небесного лука. Правая рука лежит на тетиве и зажимает между пальцев оперенный конец стрелы-молнии. Выдох.

2. Изо всей силы протяните правую руку поперек туловища, как будто натягиваете тетиву очень тугого лука. Полукулак правой руки в конце движения должен находиться у правого плечевого сустава. Смотрите вдаль через большой палец на воображаемую цель. Глубокий вдох и задержка дыхания.

3. Отпустите тетиву, одновременно разжимая кулаки, но не убирая вытянутый палец левой руки. Резкий выдох.

4. Отведите правую руку в сторону, продолжая смотреть через большой палец на выпущенную стрелу. отождествите свои вытянутые в стороны руки с летящей стрелой. Глубокий вдох и задержка дыхания.

5. Не меняя положения рук и глядя на палец, медленно наклоните корпус влево, так чтобы левая рука коснулась щиколотки левой ноги. Выдох.

6. Задержитесь в этом положении. Вдох.

7. Приложив усилие, начните наклон корпуса вправо, одновременно переводя руки мельницей так, чтобы правая рука теперь оказалась у щиколотки правой ноги, а левая с вытянутым пальцем наверху. Выполняя это движение, представьте, что вы вырываете стрелу-молнию из земли. Выдох.

8. Задержитесь в этом положении и сделайте три вдоха и три выдоха, представляя себе, как вырванная стрела отправляется обратно на Небо. На третьем выдохе медленно вернитесь в исходную позицию (1), но в другую сторону.

9. Натяните левой рукой тетиву воображаемого лука. Глубокий вдох и задержка дыхания.

10. Отпустите тетиву. Резкий выдох.

11. Отведите левую руку в сторону так, чтобы обе руки находились на одной прямой. Глубокий вдох и задержка дыхания.

12. Наклоните корпус вправо, увлекая за ним руки. Туловище при этом не должно нагибаться вперед. Выдох.

13. Задержитесь в этом положении. Вдох.

14. Наклоните корпус влево, переводя руки мельницей. Выдох.

15. Задержитесь в этом положении и сделайте три вдоха и три выдоха, возвращаясь на последнем выдохе в исходное положение.

16. Повторите упражнение 3 раза в каждую сторону. Выпрямив корпус в последний раз, займите положение пункта 1 упражнения VII.

В начале этого упражнения практикующий отождествляет себя с Небесным Лучником, посылающим на Землю Огненные (Грозовые) стрелы. В азиатской и индейской мифологии лук дают людям духи через того или иного героя. Например, у нивхов знание о луке получает Первый Небесный Шаман от своего покровителя Человека-Мухи, а у индейцев сиу им награждают вождя Красного Грома Громовые Крылатые существа за победу в состязании бегунов.

Сжимая в руке лук, практикующий ощущает его тяжесть и с большим усилием натягивает тетиву, глядя вдаль через оттопыренный большой палец на воображаемую цель. Разводя руки в стороны и наклоняя корпус, практикующий становится самой стрелой, падающей на землю. Согласно шаманским представлениям священная стрела, пущенная во благо, при



Рис. 207. Бронзовые стрелы и другие атрибуты тувинского шамана.
Фото из архива ОИП «Мезосознание α»

соприкосновении с земным объектом теряет свою созидательную силу и может нанести вред. Поэтому ее нужно вырвать из земли и отправить назад, в небесную обитель. Эту функцию берет на себя шаман.

Обряды, связанные с поднятием «упавших» с Неба Грозных стрел (молний), существовали еще в XX веке у саамов, якутов, алтайцев, осетин и других народов. В бурятской мифологии Огненные стрелы, направленные против злых духов, выпускает Небесный Лучник Хухэдэй Мэргэн. Когда-то Хухэдэй Мэргэн жил на Земле и был могучим богатырем, славящимся своей меткостью в стрельбе из лука. За это верховный бог Айма взял его на Небо и назначил хранителем Грозных (Громовых) стрел. Когда случалось, что стрела-молния Хухэдэй Мэргэна поражала жилище, домашнее животное или человека, проводился специальный ритуал поднятия Громовой стрелы. Если человек умирал, то шаману прежде всего нужно было отправить на Небо вместе со стрелой его душу. Во время проведения ритуала богу-громовержцу приносились в дар различные молочные продукты в девяти сосудах, а иногда приводили жертву на заклание.

В славянском языческом фольклоре небесная стрела отсекает болезни, а также пронзает сердце возлюбленной: «Встану я, пойду из дверей в двери, из дверей в ворота, в чистое поле, стану на запад хребтом, на восток лицом, позрю, посмотрю на ясное небо — со ясна неба летит огненная стрела, той стреле помолюсь, покорюсь и спрошу ее: «Куда полетела, огненная стрела?» — «Во темные леса, в зыбучие болота, во сырое коренье!» — «О ты, огненная стрела! Воротись и полетай, куда я тебя пошлю: есть на Святой Руси красна девица (имярек), полетай ей в ретиво сердце, в черную печень, в горячую кровь, в стантовую жилу, в сахарные уста, в ясные очи, в черные брови, чтобы она тосковала, горевала весь день, при солнце, на утренней заре, на младом месяце, при вихре-холоде. На прибылых днях и на убылых днях, отныне и до века»».

По мнению древних, причиной болезни может быть стрела, пущенная в человека злым духом или завистником. (Не путать с гибелью от удара молнии, что у многих народов считается знаком особой милости Небес.) Шаман в этом случае выдергивает и обезвреживает стрелу. Для начала он отождествляет себя с человеком или духом, насылающим порчу, а затем, уже будучи собой, извлекает стрелу из тела и отправляет ее на Небо.

Физиологическое действие.

Это упражнение благотворно действует на мышцы рук, спины и живота, а также стимулирует работу сердца.

VII. Разгон облаков

1. Опустите руки вниз, скрестив их запястьями у точки чуть ниже пупка ладонями внутрь. У женщин левая рука накрывает правую, у мужчин — наоборот. Согните колени и посмотрите прямо перед собой. Выдох.

2. Выпрямляя колени, поднимите широким взмахом перед собой скрещенные руки. В самом верхнем положении как бы вонзите кисти в середину облаков, поворачивая ладони сначала вверх, а потом в стороны. Вдох.

3. С силой разведите руки и опустите их через стороны вниз, возвращаясь в исходное положение. Выдох. При выполнении пунктов 2 и 3 нужно следить, чтобы руки совершили круговое движение с центром в плечевом суставе.

4. Повторите упражнение девять раз. Возвращаясь в исходное положение в последний раз, примите позу, описанную в пункте 1 упражнения VIII.

Эта практика направлена на очищение Неба от туч и от любых негативных скоплений, чтобы Средний

Мир озарился светом и теплом. Данное упражнение, взятое отдельно от комплекса, можно использовать в ритуале, призванном унять непогоду. Такой способ избавления от энергетических и материальных облаков широко представлен в мифах. Например, в сказании индейцев сиу «Падающая Звезда» один из тотемических персонажей утихомирил бурю, разбив грозовые тучи взмахом топора.

Жест скрещенных рук в этом упражнении — жест священный. В древности он применялся для защиты от злых сил, а также способствовал накоплению энергии Огня. При раскопках в Перу, в местности Котош, ученые обнаружили необычный храм, который так и назвали — Храм скрещенных рук. Возраст этого строения датируется 1800 годом до н. э. Украшающие храм барельефы в виде сложенных крест-накрест женских рук были у индейцев объектами почитания и поклонения. Доктор Эрманн Бусе в книге «Перу. 10 000 лет» пишет, что эти руки являются воплощением бесхитрости, набожности и чистоты. Этот символический жест служил оберегом для неугасимого огня, горевшего в храме, благодаря искусно построенному воздухопроводу.

Физиологическое действие.

Это упражнение улучшает работу сердца и укрепляет мышцы поясницы и бедер.

VIII. Сцепление столбов Неба и Земли

1. Поставьте ноги на ширину плеч, руки опустите вдоль корпуса. Выдох.

2. Слегка присев, резко выпрямитесь, одновременно выбрасывая руки по сторонам вверх и захватывая

левой ладонью правый кулак (для женщин и мужчин одинаково). В захвате не должны участвовать указательные и большие пальцы. Указательные пальцы необходимо соединить подушечками, а большие положить параллельно поверх захвата так, чтобы они соприкасались боковыми сторонами. Вдох.

3. Посмотрите на указательные пальцы (они должны смотреть вверх) и медленно, с усилием, как будто вы что-то вытягиваете с Неба, опустите руки вниз, чуть сгибая ноги в коленях и все время глядя на пальцы. При движении вниз указательные пальцы также должны быть направлены вверх. Задержите дыхание.

4. Когда кисти достигнут точки чуть ниже пупка, разверните захват так, чтобы пальцы смотрели вперед. Сделайте медленный выдох ртом. Представьте струю беловатого дыма, выходящую из кончиков пальцев.

5. Поменяйте положение захвата так, чтобы теперь правая ладонь накрывала левый кулак. Направьте захват указательными пальцами вниз и, приседая, опустите руки почти до земли, как будто хотите что-то зацепить. Вдох.

6. Не останавливаясь, начните с усилием поднимать руки вверх до точки внизу шеи под кадыком и смотрите на пальцы рук, направленные вниз. Задержите дыхание.

7. Разверните захват так, чтобы указательные пальцы смотрели вперед. Сделайте медленный выдох ртом. Вы можете увидеть, как из кончиков пальцев струится беловатый дым.

8. Расцепите руки и вернитесь в позицию пункта 2.

9. Выполните упражнение девять раз. В конце перейдите в позицию пункта 1 упражнения IX.

Шаманы считают, что позвоночник соединяет собой два мистических столпа — Неба и Земли. Столп Не-

ба соприкасается с основанием мозга, а столп Земли упирается в крестцовое сплетение. Через эти столпы в тело поступают два энергетических потока, называемые Силой Огня (тюй) и Силой Воды (таси). Их движение внутри организма чаще всего происходит неправильно, что прежде всего продиктовано невежеством самого человека. Животворящая энергия, вместо того чтобы одаривать человека силой, наоборот, имеет высасывающий эффект, вытекая через макушку головы и точку между ногами. Это приводит к увяданию организма, старению и, в конечном итоге, к смерти. Упражнение «Сцепление столпов Неба и Земли» направлено на принудительное изменение направления энергетических потоков таким образом, чтобы энергия Огня нисходила через Столп Неба и истекала через точку чуть ниже пупка, а энергия Воды поднималась по Столпу Земли и изливалась в пространство через точку внизу шеи. При регулярном выполнении комплекса силы Огня и Воды превращаются в мощные источники созидательной энергии и имеют регенерирующие свойства.

Физиологическое действие.

Это упражнение улучшает самочувствие, существенно повышает иммунитет, тонизирует все органы и системы, способствует сохранению молодости.

IX. Уравновешивание сил Неба и Земли

1. Согните ноги в коленях и опустите руки вниз. Выдох.

2. Поставьте кисти кончиками пальцев друг к другу ладонями вниз, на уровне паховой области. Пальцы рук должны почти соприкасаться. Медленно поднимите

руки до уровня глаз, одновременно выпрямляя колени и перенося часть веса тела на носки. При этом пятки не должны отрываться от земли. Вдох.

3. Переверните ладони вверх пальцами друг к другу и медленно опустите руки вниз до таза, слегка сгибая колени. Выдох.

4. Сделайте упражнение девять раз, переворачивая ладони в верхнем положении изнутри наружу, а в нижнем — снаружи вовнутрь.

После сцепления столпов Неба и Земли и насыщения организма большим запасом жизненной силы необходимо провести внутреннюю гармонизацию. При движении рук вверх энергия поднимается по позвоночному столбу, а при перемещении рук вниз опускается, проходя через внутренние органы. Такая циркуляция в Китае известна как движение по «малому небесному кругу». Аналогичные упражнения есть во многих оздоровительных системах Востока. В китайских трактатах говорится, что для лучшего замыкания «небесного круга» кончик языка следует прижимать к верхнему небу. (Впрочем, сибирские целители на этом не настаивают.)

Физиологическое действие.

Это упражнение улучшает кровообращение, стимулирует работу органов грудной, брюшной и тазовой областей, успокаивает нервную систему и обладает высоким тонизирующим эффектом, вызывая прилив сил и бодрости.

Х. Заклинание удачи

1. Поставьте ноги на ширину плеч, прижмите левую ладонь к центру груди, а правую руку согните под прямым углом и поднимите в сторону раскрытой ладонью вперед. Вдох.

2. Опуститесь на пятки с упором на пальцы ног и положите поверх ног руки. Выдох.

3. Поднимите руки максимально вверх, вытягиваясь всем телом и вставая на колени. Ладони должны быть обращены вперед, а пальцы чуть растопырены. Вдох.

4. Сохраните положение и задержите дыхание.

5. Стоя на коленях, резко наклонитесь влево, правой рукой махая в сторону наклона, а левой опираясь в землю. Выдох.

6. Вернитесь в позицию пункта 3. Вдох.

7. Аналогично наклону влево произведите наклон вправо, слегка взмахнув немного согнутой в локте левой рукой и опираясь правой. Выдох.

8. Повторите пункты 3, 5, 6 и 7, то есть без задержки дыхания (4) шесть раз.

Упражнение начинается с поднятия правой руки и касания центра груди левой ладонью. Так приветствуют духов, говорят им то, что практикующий пришел к ним без оружия и с открытым сердцем. Подобным жестом пользовались также индейцы лакота (сиу) перед тем, как отправить молодого человека на поиск видения. Наставник, его ученик и все остальные участники церемонии становились лицом на запад (в сторону предков) и поднимали правую руку, после чего произносилось соответствующее зывание к Великому Духу. Поднятые вверх руки выступают как сакральный символ Матери Прародительницы — первой эманации Великого Духа, а растопыренные пальцы сравнивают с ветвями Мирового Древа. Якуты верят, что в дереве живет дух богини деторождения, а в египетской мифологии богиня Нут обитает в «небесном древе». Подобная связь Великой Богини со священным деревом прослеживается в мифах различных народов, в том числе шумеров, индийцев

и грузин. Поднятые руки являются одним из древнейших символов, позволяющим, как считалось, обрести покровительство и защиту Небес и почувствовать единство с Великим Духом. Со временем этот жест приобрел иную смысловую нагрузку. В христианстве и исламе он был воспринят как молитвенный знак.

Далее практикующие это упражнение чертят руками в воздухе знак свастики*, что символизирует вечный круговорот Солнца по небосводу. Оно то поднимается из-за горизонта на востоке, то вновь прячется, чтобы продолжить свой путь по другой стороне мира. Взмахами рук практикующий заклинает все силы, как добрые, так и злые. Он взывает к светлым духам дня для обретения их покровительства и к темным духам ночи, чтобы они не причинили вреда. Такие двойственные обращения очень характерны для коренных форм шаманизма, где нет четкого разграничения между черным и белым, между добром и злом.

Физиологическое действие.

Это упражнение благотворно воздействует на позвоночник, укрепляет мышцы, способствует уменьшению жировых отложений в пояснице, стимулирует работу легких и повышает сопротивляемость организма инфекциям.

XI. Благодарение духов

1. Стоя на коленях, без упора на пальцы ног, вытяните руки вперед ладонями вверх. Выдох.

2. Разверните руки в стороны ладонями вперед. Пальцы рук должны быть немного растопырены. Вдох.

* Знак свастики, связанный в нашем сознании исключительно с фашизмом, в древние времена был известен многим народам как символ света и щедрости.

3. Поверните корпус влево. Выдох.

4. Снова выпрямитесь. Вдох.

5. Наклонитесь вперед, опустив таз на пятки и почти коснувшись головой колен. Одновременно с наклоном согните руки под прямым углом и положите локти на землю так, чтобы они находились на одной прямой с коленями и соприкасались с ними. Ладони должны быть направлены вниз и лежать на земле. Пальцы сомкнуты. Выдох.

6. Разогните туловище, вставая на колени и вытягивая выпрямленные руки перед собой. Задержите дыхание.

7. Растопырьте пальцы и махните руками в стороны. Вдох.

8. Поверните корпус вправо. Выдох.

9. Еще раз выпрямитесь. Вдох.

10. Наклонитесь вперед, сидя на пятках и опустив голову вниз. Выдох.

11. Повторите упражнение шесть раз в каждую сторону. В конце выпрямите корпус, оставаясь сидя на пятках. Вдох. Затем перейдите в позицию 1 упражнения XII.

В этом упражнении практикующий благодарит всех духов за помощь, а также за все, что случилось у него в жизни, ибо даже из плохого можно извлечь соответствующий урок. Разводя руки в стороны, он показывает, что является частью Великого Духа и полностью открыт перед ним. Растопыренные пальцы имеют то же значение, что и в предыдущем упражнении. Когда практикующий падает ниц, он благодарит силы Земли за физическое тело — оболочку для духа, без которого невозможно было бы жить и развиваться в мире материи. Этим практикующий связывает силы

Неба и Земли и встает под их защиту, подобно шумерской богине Инанне, которая говорит о себе так: «Мой отец дал мне небеса, дал мне землю. Небо он поместил как корону на мою голову, землю он поместил как сандалию на мои ноги». В позднейших верованиях поза на коленях стала восприниматься, как неотъемлемая часть молитвы о даре, но изначально она была пронизана величием и трепетом перед совершенством Вселенной вообще и человека в частности.

Физиологическое действие.

Это упражнение развивает гибкость позвоночника, улучшает работу сердца, легких, желудка и печени, а также снимает нервное напряжение.

XII. Создание щита

1. Сядьте на пятку левой ноги, а ступню правой поставьте у левого колена. Выпрямите спину и опустите руки. Выдох.

2. Сгибая руки, медленно поднимите их до верха груди так, чтобы ладони оказались у плеч. Пальцы при этом должны быть чуть напряжены, а ладони направлены вниз. Вдох.

3. Сведите лопатки вместе, опустите локти и поверните ладони вперед. Задержите дыхание.

4. Поднимитесь на левое колено и с силой трижды выбросьте руки вперед, помогая движению плечами и сопровождая действие троекратным выдохом без вдоха. Представьте, что от вас отлетают все невзгоды, болезни и плохие мысли.

5. Повторите упражнение три раза.

Двенадцатое упражнение служит для избавления от болезней и различных негативных энергетических воздействий, а также позволяет поставить барьер, что-

бы они больше не проникли в организм. Вместе с движением рук происходит подъем темной энергии, как бы собирающейся со всех внутренних органов в единый комок. Девятикратный выброс вперед обеих рук равнозначен изгнанию вторгшихся сил из тела. При этом пальцы рук в конце движения почти соединяются большими и указательными пальцами, образуя треугольник пустого пространства, на котором и нужно акцентировать внимание. Иногда после этого слегка встряхивают пальцами, как бы сбрасывая с кончиков остатки негативных скоплений. Эту практику в несколько измененном виде можно использовать и отдельно от комплекса для устранения локальных болей. Например, для избавления от головной боли нужно положить левую ладонь на правую (у мужчин наоборот) и как бы очистить ими пространство вокруг головы, делая в конце движений троекратные выбросы рук вперед. Вначале очищается середина головы — ото лба к затылку и обратно, а затем — височные области.

Физиологическое действие.

Это упражнение прочищает легкие, снимает стрессы, успокаивает нервную систему и повышает сопротивляемость организма инфекциям.

Поклон Миру (выход)

1. Встаньте прямо. Вдох.

2. Сделайте с левой ноги небольшой шаг назад и поднимите прямую правую руку вперед чуть выше плеча ладонью вниз. Выдох.

3. Наклоните корпус вперед и прижмите правую руку к левой верхней части груди.

4. Выпрямите корпус, приставьте правую ногу к левой и ненадолго прижмите указательный палец правой руки к губам.

В завершение комплекса практикующий обязательно должен выйти из Круга Силы, чтобы, вернувшись к повседневным делам, не растратить полученный дар. Согнувшись в почтительном поклоне, он подносит палец к губам, показывая этим, что хранит полученную внутри Круга тайну. С шагом назад практикующий пересекает границу, которую можно увидеть даже обычным взглядом в виде стены из легкой дымки. Этот ритуал сохранился у многих народов. Например, церемониальный поклон совершается у алтаря, особенно в чужом доме, при обращении к огню, а также на празднике ысыах при освящении кумыса (якутский обряд «кымыс йрдэ»).

ПОКАЯНИЕ (вместо заключения)

Шаманам часто задают вопрос: «Почему бывает, что после камлания наступает лишь кратковременное улучшение, а потом болезнь возвращается вновь?» Шаманы отвечают: «Для того чтобы болезнь ушла навсегда, нужно строго следовать предписаниям, изменить свое отношение к жизни, покаяться в своих черных мыслях». Казалось бы, в покаянии нет ничего сложного, но на самом деле испытать это чувство по-настоящему могут лишь единицы. Как показывает практика, человек чаще всего даже не понимает, что это такое, — что значит раскаяться перед Природой и людьми за тот урон, что он им нанес.

Покаяние — это особое состояние сознания, при котором, как говорят шаманы, черное зло пережигается в раскаленном сердце до белой золы. Покаяние, сжигание греха в самом себе, не имеет ничего общего с решением соблюдать принятые в обществе законы, эталоны поведения, заповеди. Грех — это ущемление свободы выбора других вне зависимости от того, есть такая статья в законодательстве или нет. Даже доброе начинание может быть негативным, если оно навязывается тому, кто живет по другим принципам, следует



Рис. 208. Шаман, охраняющий дом. Нижнеамурский обсерг (кольцо вставлено позже). Фото из архива ОИП «Мезосознание α»

понятиям иной веры. И наоборот, никакое деяние не может считаться грехом, если оно не принесло вреда другому существу. С этих позиций шаманизма можно наблюдать подмену понятий, пропагандируемую диктатурами прошлого и настоящего. Современное общество часто берет на себя обязанности судей над теми, кто, по сути, никакого вреда окружающим не принес. На этом фоне чинятся всевозможные притеснения, в особенности это касается подавления культуры малых народов. Еще совсем недавно власти фактически наложили запрет на кочевой образ жизни народов Крайнего Севера и Сибири, в результате чего традиционный уклад был полностью уничтожен: дети стали стыдиться своих отцов и дедов. Сейчас высмеиваются свадебные обряды, религии неортодоксального толка... Существуют европейские каноны красоты, которые

ущемляют позиции женщин Африки, Австралии и Азии. Почти во всех странах действует табу на употребление растительных галлюциногенов, но рекламируются алкогольные напитки, хотя всеми учеными мира признается, что алкоголь разрушает организм человека. Под запрет попала даже такая естественная вещь, как обнаженное человеческое тело. Считается, что вид нагого человека вызывает у других стремление к насилию. Это очень странное утверждение, поскольку в культуре тех народов, которые вообще не знают одежды, акты насилия чрезвычайно редки. Зато там, где на этом делается акцент, преступления на сексуальной почве занимают одно из первых мест в криминальных сводках. Что же касается официальной медицины, которая не признает ничего другого кроме себя самой, то можно сказать, что «здоровый образ жизни», рекламируемый доверчивым гражданам, есть не что иное, как миф, раздутый фармацевтическими компаниями в борьбе за лидерство. Здоровье не достигается ежедневным приемом химических витаминов и биодобавок. По некоторым сведениям, каждый год из-за ошибок врачей погибает людей больше, чем от всех болезней, вместе взятых. Существует даже поговорка, гласящая, что у каждого врача есть свое кладбище. Как правило, за эти ошибки никто ответственности не несет. Мир погряз в войне, где враждуют не только разные народы, но и брат идет на брата, неся «благую» весть о лучшем строе. Христианские «хранители веры» тем временем окропляют святой водой оружие и кабаки. Все это и есть грех в его чистом виде и повод для покаяния.

Шаманы знают, что человек слаб и подчас не может отвечать за свои поступки. Поэтому величайшей

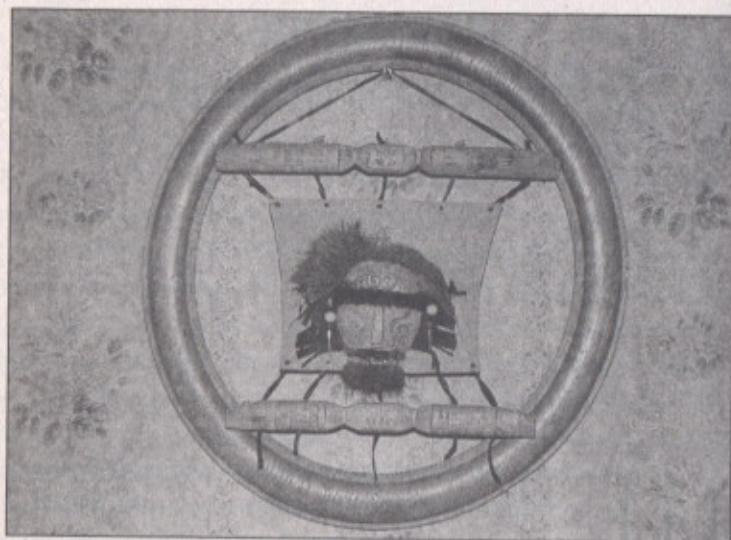
шаманской заслугой считается миссия принятия на себя чужих прегрешений, как когда-то сделал Первый Небесный Шаман, взойдя за людей в пламя очистительного огня. Он не отпускал людям зло от имени Великого Духа, а возложил его на свои плечи. Подобным некогда занимались белые шаманы, категория иерархии ныне практически отсутствующая. За дела других они подвергали себя различным лишениям и испытаниям: длительным постам, изнуряющим паломничествам и т. д.

Становление белого шамана происходило еще в раннем детстве. Сопереживание чужой боли воспринималось настолько сильно, что чувствовалось физически. Белому шаманству не обучались. Великий Дух сам избирал, кому быть белым, а кому черным. У черного (обычного) шамана помощниками выступали духи болезней, а у белого в распоряжении была сама Природа, ее дыхание и стихии. Вот что пишет уже неоднократно цитированный нами Н. Шундик о юности чукотского белого шамана Пойгина: «Еще в детстве почувствовал в себе Пойгин приливы какой-то необычайной доброты. Даже самые угрюмые люди вдруг могли ответить улыбкой на его пристальный, по-детски бесконечно доверчивый взгляд, на его словно бы не приметный жест, выражающий уважение, приязнь, участливость. Это размягчало его душу, и потому приходилось ему порой глубоко сострадать. Случалось, что мальчик погружался в странное состояние беспричинной тоски, чувства какой-то тяжелой вины. «Будешь белым шаманом, человеком, отвергающим луну,— говорили ему старики.— Думай о том, что такое солнце, в чем тайна леворучного и праворучного рассветов. Как можно меньше смотри на луну, тебе нельзя — сойдешь с ума. Ты из тех, у кого душа намного обширней, чем

надо бы одному человеку. Если на тебя нападет тоска, значит, ты чувствуешь тоску другого человека, которому плохо. Если не знаешь, куда деваться от тягости непонятной вины, значит, за кого-то тебе очень стыдно, ты еще не знаешь, кто совершил подлость, но ты угадываешь, что роду человеческому причинил зло какой-то Скверный».

На Крайнем Севере лучшим временем для очищения считается встреча двух зорь (леворучный и праворучный рассветы), когда утренняя заря уже занялась, а вечерняя еще не погасла. Такое явление характерно для Арктики. В этот краткий миг белый шаман раскидывает руки навстречу свету и произносит в душе слова искупления:

«Я смотрю, как мрак ночи рассеивается силой света, и говорю: я еще жив! Пусть мое сердце соединится с самим Солнцем; пусть огонь в моем сердце пережжет черное зло до белой золы; пусть будет проклят Скверный! Пусть олененок останется не замеченным волком. Пусть куропатка не попадется на зубы песка. Пусть собаки, выпущенные человеком, не догонят медведицу с ее медвежатами. Пусть не прольется кровь



Рис. 209. Фигура кающейся женщины. Малайзия, о. Пинанг. Фото из архива ОИП «Мезосознание α»

хотя бы в этот миг, когда вечерняя заря встречается с зарей утренней, преодолевая рубеж печальной страны вечера. Пусть это будет миг великого прощения и прозрения. Пусть в этот миг в голове каждого разумного существа, именуемого человеком, возникнет спасительная мысль, что в этом мире, в котором он пребывает, все должно быть справедливо и разумно».

ПРИЛОЖЕНИЕ

А. П. ПОПОВ

ОБЩИЕ СВЕДЕНИЯ О РАСТЕНИЯХ, ПРИМЕНЯЕМЫХ В НАРОДНОЙ МЕДИЦИНЕ*

СБОР, СУШКА И ХРАНЕНИЕ РАСТЕНИЙ

Собирать растения для лечебных целей следует в сухую и ясную погоду. Траву и цветы надо собирать во время цветения; корни — осенью, в период увядания надземных частей растений, или ранней весной, когда стебли и листья этих растений только начинают отрастать; семена же не раньше полного созревания.

Сушить большинство растений надо в тени или в местах с постоянным проветриванием, например на чердаке или под навесом, некоторые же растения надо сушить на солнце, а некоторые — в теплой печи. Корни перед сушкой обмывают и только корни некоторых растений (например лопуха) лишь очищают от земли щеткой и обычно перед сушкой разрезают вдоль.

Хранить высушенные растения всегда нужно подвешенными в бумажных кульках или в обертках. При хранении лекарственных растений в ящиках последние необходимо предварительно выстлать внутри

*Печатается с сокращениями. Попов А. П. Лекарственные растения в народной медицине.— Киев, 1967.

бумагой. Срок годности для травы — один год, для корней, плодов и семян — два года и даже больше. Помещение для хранения высушенных растений должно быть сухое и прохладное (чердаки или нежилые комнаты).

ФОРМЫ ЛЕЧЕБНЫХ ПРЕПАРАТОВ ИЗ РАСТЕНИЙ

Заготовитель лекарственных растений должен знать не только правила сбора их, но также и способы приготовления лекарств из них. Чаще всего для внутреннего употребления, а иногда и для наружного применения из растений приготавливаются отвары.

Отвары бывают двух видов: одни «длительные», с предварительным (около суток) настаиванием лекарственного сырья в холодной воде, в которой его затем кипятят, а другие — более легкие — «инфузы», когда растение в определенной дозе заваривают, как чай, и не кипятят, а лишь настаивают в теплом месте 15–20 минут. Оба эти вида отваров процеживают и сохраняют для употребления в прохладном месте не дольше одних суток.

Кроме отваров, в особых случаях делают и настои, когда растение (всегда размельченное) настаивают на холодной воде в течение 6–8 часов; затем настой процеживают и сливают в стеклянную посуду.

Настойку, или по-латыни *тинктуру*, не надо смешивать с настоем, так как лекарственное сырье в данном случае настаивается не на воде, а на спирту. При домашнем приготовлении настойки спирт заменяют водкой, но водки берут в два раза больше. Настаивается лекарственное сырье в теплом месте в течение 8–10 дней, причем настойку необходимо изредка взбалтывать. Прежде чем настаивать траву или корень, их

нужно измельчить. Готовую настойку процеживают и сливают во флакон.

Экстракт из растения заменяется в народе простым отваром, но сгущенным в горячей русской печи до половины, причем часто отвар выпаривают в закрытой посуде (в горшке, накрытом крышкой, замазанной тестом). Так готовить экстракт необходимо при использовании эфиромасличных растений.

Порошки изготавливают чаще всего в металлической посуде толчением растительного сырья до превращения его в муку. Хранить порошок необходимо в хорошо закупоренной стеклянной посуде, принимать его лучше свежизготовленным.

Мази изготавливают на основах, чаще всего таких как свиной внутренний вытопленный жир (смалец), который легко всасывается в кожу человека, а также коровье масло (несоленое) или вазелин (лучше желтый). В основу кладут или порошок из растения, или экстракт (сгущенный отвар), или настойку либо свежий сок. Последние три формы труднее смешать с основой, чем порошок. Их необходимо тщательно длительное время смешивать, пока не застынет разогретая перед тем основа. Доза приготовления большей частью 1:4, то есть одна часть растения на четыре части основы.

Свежий сок. Доза употребления его всегда равна дозе настойки. Хранить его можно, добавив 20% спирта, а для некоторых растений от 30 до 70 процентов.

ПРОЦЕДУРЫ ПРИ ЛЕЧЕНИИ ТРАВАМИ

Отвары растений часто используют не только для приема *внутрь*, но и для *наружного применения* (согревающие компрессы, ванны и полуванны).

Для *согревающего компресса* берут простыню (лучше холщовую), смачивают ее теплым отваром указанного растения и быстро, пока она еще теплая, обертывают ею все туловище больного. Поверх этой простыни также быстро, не дав ей остыть, накладывают сухую простыню, а затем больного обертывают в шерстяную ткань (шерстяное одеяло) и прикрепляют ее по краям булавками, чтобы покрывала не разошлась, когда больной будет поворачиваться. Больной должен быть закутанным в течение одного-полутора часов. Делать такой компресс лучше на ночь. После компресса все покрывала надо осторожно снять с больного, прикрывая его одеялом, чтобы не охладить. Если больной еще спит, хотя уже и пришло время снимать покрывала, его не надо будить, и снимать их следует, когда он уже проснется.

Для *ванн и полуванн* отвар разводится пополам с водой или заваривается 50 г травы на ведро воды. Продолжительность ванн — 20–30 минут.

СПИСОК ЛЕКАРСТВЕННЫХ РАСТЕНИЙ ПО ДЕЙСТВИЮ НА ОРГАНИЗМ

*Растения, препараты из которых являются
антиалкогольными средствами*

Копытень (корень)
Тимьян ползучий, или богородская трава (трава)
Кникус бенедиктинский (трава)
Золототысячник (трава)

Растения, содержащие в себе антибиотики (фитонциды)

Лук репчатый (сок)
Чеснок (сок)
Липа (листья)
Эвкалипт (листья)
Черемуха (свежий цвет и листья)
Береза (листья, почки и сок)
Ипекакуана, или рвотный корень (корень)
Подорожник большой (листья)
Редька (корень)
Хрен (корень)

*Растения, препараты из которых являются
антипаразитарными (инсектицидными) средствами*

Чемерица (корень)
Дудник (корень)
Чеснок (сок)
Мытник болотный (трава)
Прангос (корень)
Зигаденус сибирский (трава)
Багульник (трава)
Эвкалипт (масло)

Чистотел (сок)
 Пижма (цветы)
 Термопсис (трава)
 Татарник (листья)
 Омела (трава)
 Петрушка (семена)
 Дымянка (свежий сок)
 Живокость полевая (семена)
 Горичвет кукушкин (цветы)
 Горец перечный (трава)
 Будра (листья)
 Укроп (семена)
 Сосна (деготь из нее)
 Анис (семя) с чемерицей

*Растения, которые содержат
 в себе антисептические средства
 (см. дезинфицирующие обеззараживающие средства)*

*Растения, возбуждающие аппетит
 (вызывающие выделение желудочного сока)*

Цикорий (корень)
 Горечавка желтая (корень)
 Горечавка перекрестнолистная (корень)
 Одуванчик (корень)
 Полынь горькая (трава)
 Чеснок (луковица)
 Редька (сок с вином)
 Хрен (корень)
 Перец стручковый (семена)
 Трифоль (листья)
 Алоэ (сок)
 Аир болотный (корень)
 Кникус бенедиктинский (трава)
 Ястребинка волосистая (трава)
 Девясил (корень)
 Золототысячник (трава)
 Тмин (семена)
 Миндаль (плоды и масло)
 Розмарин (вино из листьев)
 Яснотка белая, или глухая крапива (трава)
 Хмель (цвет и шишки)
 Термопсис (трава)
 Подорожник (трава)
 Смородина (ягоды и листья)

Зверобой (трава)
 Можжевельник (ягоды)
 Тысячелистник (трава)
 Дымянка (трава)
 Мята перечная (трава)
 Горец птичий, или спор (трава)
 Рута (трава)
 Барбарис (кора и корень)

*Растения, препараты из которых являются
 болеутоляющими средствами*

Полынь горькая (трава)
 Белена (листья и семена)
 Белладонна (трава)
 Дурман (листья и семена)
 Мак (из цветков — свежий сок; внутрь)
 Мак (опий — свежий сок из «головки»; наружно)
 Ромашка (трава)
 Чемерица (корень)
 Тимьян ползучий (богородская трава)
 Душица (трава)
 Женьшень (корень)
 Крестовник широколистный (корень)
 Мята перечная (трава)
 Мелисса (трава)
 Тополь черный (почки)
 Сирень (почки)
 Петрушка (корни, листья)
 Плаун булавовидный (трава и споры)
 Бедренец (корень)
 Тимьян обыкновенный (листья)
 Полынь обыкновенная, или чернобыльник (листья)
 Чернокорень (листья)
 Сон-трава, или прострел луговой (трава; наружно)
 Сельдерея (трава и корень)
 Сосна (почки, хвоя)
 Синюха (корень)
 Синеголовник (трава)
 Лаванда (трава)
 Бадан (корень)
 Сушеница (трава)
 Чина луговая (трава)
 Зверобой (трава)
 Золототысячник (трава)
 Коровяк (цвет)

Можжевельник (масло из ягод)
 Эвкалипт (листья)
 Хмель (шишки)
 Бадьян (семена и корень)
 Агава (листья)
 Горичник (трава и корень)
 Первоцвет (трава)
 Гусиная лапка (трава)
 Кровохлебка (корень)
 Горец перечный (трава)
 Кипрей (листья)
 Омела (трава)
 Панцерия (трава)
 Бузина черная (свежие листья)
 Дудник (корень)
 Будра (листья)
 Капуста (листья; наружно)
 Конопля (семена; наружно)
 Лапчатка прямостоячая (корень)
 Липовый цвет
 Любисток (свежие листья; наружно)
 Льянка (трава)
 Миндаль горький (масло из плодов)
 Переступень белый (корень)
 Аир болотный (корень)
 Укроп (семена)
 Цикорий (корень и листья)

*Растения, препараты из которых являются
ветрогонными средствами*

Мята перечная (трава)
 Ромашка (трава)
 Укроп (семена)
 Петрушка (корень и семена)
 Анис (масло из семян)
 Аир болотный (корень)
 Овес (солома)
 Рута (трава)
 Тмин (семена)
 Льянка (трава)
 Морковь (семена)
 Шалфей (трава)
 Дудник (корень)
 Сушеница (трава)
 Бадьян (семена и корень)

Валериана (корень)
 Буквица (трава)
 Донник лекарственный (трава)
 Любисток (корень)
 Полынь (трава)
 Мелисса (трава)
 Можжевельник (ягоды)
 Миндаль (масло из плодов)

*Растения, препараты из которых являются
витамиными и противоцинготными средствами*

Лук репчатый
 Первоцвет (листья)
 Шиповник (ягоды)
 Рябина (ягоды)
 Перец стручковый (семена)
 Хрен (корень)
 Смородина черная (ягоды и почки)
 Земляника (ягоды)
 Петрушка (корень)
 Одуванчик (трава и корень)
 Ревень (листья)
 Укроп (семена)
 Береза (листья)
 Барбарис (кора и корень)
 Хрен (корень)
 Липа (листья)
 Крапива (трава)
 Тыква (мякоть)
 Щавель кислый (трава)
 Щавель конский (корень)
 Тысячелистник (трава)
 Свекла (листья и корнеплод)
 Сельдерей (корень)
 Тополь черный (почки)
 Хвощ полевой (трава)
 Хмель (шишки)
 Ложечная трава
 Орех грецкий (листья)
 Фиалка трехцветная (трава)
 Сосна (хвоя)
 Горец перечный (трава)
 Зверобой (трава)
 Трифоль (листья)
 Чистотел (свежий сок, по 1 капле)

Можжевельник (ягоды)
 Настурция (цветки, листья)
 Кровохлебка (трава)
 Клевер красный (трава)
 Горец птичий, или спорыш (трава)
 Верблюжья колючка обыкновенная, или верблюжье сено (молодая трава)
 Володушка (трава)
 Ноготки (цветки)
 Горец змеиный (корень)
 Подорожник (свежие листья)
 Сушеница (трава)
 Брусника (ягоды)
 Жеруха (свежий сок)
 Мытник болотный (трава)
 Ламинария сахаристая (трава)
 Желтушник (трава и семена)
 Горечавка (корень)
 Дуб (кора)
 Морковь (корень)

Растения, препараты из которых являются возбуждающими средствами

Термопсис (трава)
 Татарник (листья)
 Мята перечная (трава)
 Пустьрник (трава)
 Аир (корень)
 Укроп (семена)
 Горчица (семена)
 Хрен (корень)
 Бедренец (корень)
 Женьшень (корень)
 Лимонник (плоды)
 Боярышник (плоды)
 Лук репчатый (клубень с капустой и квасом)
 Горечавка желтая (корень)
 Дудник (корень)
 Мелисса (трава)
 Можжевельник (ягоды)
 Мыльнянка (корень)
 Очиток едкий (трава)
 Орех грецкий (листья)
 Терн (цвет)
 Рута (трава)

Арника (цвет)
 Золототысячник (трава)
 Дуб (кофе из желудей)

Растения, содержащие в себе вяжущие средства

Горец змеиный (корень)
 Яснотка белая, или глухая крапива (сок)
 Черемуха (ягоды)
 Бадан (корень)
 Гранатник (кора)
 Ольха (шишки)
 Окопник (корень)
 Крушина ломкая (ягоды)
 Бузина черная (ягоды и корень)
 Горицвет кукушкин (цвет)
 Пастушья сумка (трава)
 Омела (трава)
 Подорожник большой (листья и семена)
 Ревень (корень)
 Роза французская (цвет и плоды)
 Эвкалипт (листья)
 Осина (почки)
 Толокнянка (листья)
 Шалфей (трава)
 Польшь (трава)
 Лох (плоды)
 Пижма (цвет)
 Ложечная трава (трава)
 Сушеница болотная (трава)
 Лапчатка прямостоячая (корень)
 Прангос (корень)
 Горец перечный (трава)
 Дурнишник (трава)
 Багульник (трава)
 Золототысячник (трава)
 Цмин песчаный (цвет)
 Гусиная лапка (трава)
 Орех грецкий (листья)
 Тысячелистник (трава)
 Горец шероховатый (трава)
 Барбарис (кора и ягоды)
 Брусника (листья)
 Барвинок (трава)
 Тополь черный (почки)
 Шиповник (ягоды)
 Медунца (трава)

Буквица (трава)
 Ноготки (цвет)
 Черника (ягоды)
 Дуб (кора)
 Терн (плоды)
 Щавель конский (семена и корень)
 Ежевика (стебель и листья)
 Рябина (ягоды)
 Калина (кора)
 Зверобой (трава)
 Горец птичий, или спорыш (трава)
 Земляника (ягоды)
 Кровохлебка (корень)
 Аир (корень)
 Ива козья (кора)

*Растения, препараты из которых являются
 глистогонными средствами*

Полынь цитварная (семена)
 Папоротник мужской (корень)
 Тыква (семена)
 Гранатник (кора)
 Земляника (ягоды)
 Пижма (цветы и семена)
 Дыня (свежий сок)
 Чеснок (луковица)
 Трифоль (листья)
 Тимьян ползучий (богородская трава)
 Брусника (ягоды и листья)
 Алоэ (листья)
 Бадьян (корень)
 Валериана (корень)
 Ива козья (кора)
 Орех грецкий (листья)
 Горечавка перекрестнолистная (корень)
 Купена (корень)
 Лук репчатый (настой клубня)
 Любисток (трава и семена)
 Мед (питье с чаем)
 Морковь (корень)
 Полынь обыкновенная, или чернобыльник (корень)
 Полынь горькая (трава; ставить клизмы)
 Береза (листья и почки)
 Мыльнянка (корень)

*Растения, содержащие в себе дезинфицирующие
 (обеззараживающие) средства*

Сон-трава
 Эвкалипт (листья; сильное средство)
 Чеснок (луковица)
 Кровохлебка (корень)
 Бадан (листья и корень)
 Ноготки (цвет)
 Тысячелистник (трава)
 Береза (листья)
 Можжевельник (стебли)
 Редька (корень)
 Ежевика (цвет и листья; внутрь и наружно)
 Зверобой (трава; внутрь)
 Татарник (листья)
 Цмин песчаный (цвет)
 Толокнянка (трава)
 Агава (листья)
 Полынь (трава)
 Хвощ полевой (трава)
 Сосна (почки, хвоя и деготь)
 Медуница мягкая (трава)
 Дудник (корень)
 Ипекакуана (корень; внутрь)
 Петрушка (листья — для уничтожения запаха чеснока)
 Мята перечная (листья)
 Аир (корень) для очищения рта
 Рута (трава)
 Толокнянка (листья)
 Щавель (листья)
 Василек синий (цвет)

*Растения, препараты из которых являются
 жаропонижающими и потогонными средствами*

Липа (цвет)
 Малина (ягоды и цветы сушеные)
 Бузина (цвет)
 Смородина (листья и почки)
 Агава и алоэ (листья; наружно)
 Овес (солома; наружно)
 Капуста (листья; наружно)
 Земляника (трава)
 Ластовень (корень)
 Барбарис (кора и корень)
 Душица (трава)

Горицвет кукушкин (трава)
 Тмин (семена)
 Татарник (трава)
 Фиалка трехцветная (трава)
 Тимьян ползучий (богородская трава)
 Ольха (свежие листья)
 Лабазник вязолистный (корень)
 Терн (молодые стебли)
 Мать-и-мачеха (листья и цветы)
 Мята перечная (трава)
 Ива козья (кора)
 Ромашка (трава)
 Золототысячник (трава)
 Петрушка (трава и корни)
 Василек (цвет)
 Бадьян (корень и семена)
 Анис (семя)
 Льянка (трава)
 Мелисса (масло)
 Мьянка (корень)
 Череда (трава)
 Горичник (трава и корень)
 Тимьян обыкновенный (листья)
 Тысячелистник (трава)
 Дымянка (трава)
 Пижма (цвет и семена)
 Можжевельник (ягоды)
 Ноготки (цвет)
 Береза (листья и почки)
 Дыня (сок)
 Лопух (корень)
 Огуречная трава (цвет и листья)
 Подсолнечник (цвет и листья)
 Редька (корень)
 Арника (цвет)
 Девясил (корень)
 Дудник (корень)

*Растения, препараты из которых являются
 желчегонными средствами*

Цмин песчаный (цвет)
 Чистотел (сок)
 Одуванчик (молодые и свежие листья)
 Мьянка (корень)
 Володушка (трава)

Льянка (трава)
 Василек (цвет)
 Цикорий (корень)
 Ромашка (цвет)
 Полынь горькая (трава)
 Ревень (корень)
 Трифоль (листья)
 Девясил (корень)
 Дрок красильный (трава)
 Горицвет кукушкин (цвет)
 Жеруха (свежая трава)
 Земляника (трава)
 Полынь горькая (трава)
 Бадан (корень)
 Мята перечная (листья)
 Кукуруза (кукурузные рыльца — «волосы»)
 Барбарис (кора и корень)

*Растения, препараты из которых являются
 кровоостанавливающими и кровосветляющими
 средствами*

Кошачья лапка (трава)
 Пастушья сумка (трава)
 Хвощ полевой (трава)
 Горец змеиный (корень)
 Тысячелистник (трава)
 Ипекакуана (корень)
 Калина (кора)
 Яснотка белая, или глухая крапива (сок)
 Ежевика (цвет и листья)
 Крапива жгучая (листья)
 Рябина (ягоды, корень и сок)
 Кровохлебка (корень)
 Горец перечный (трава)
 Мытник болотный (трава)
 Омела (трава)
 Зверобой (трава)
 Горец птичий, или спорыш (трава)
 Барбарис амурский (кора; сильное средство)
 Дуб (кора)
 Женьшень (корень)
 Крестовник обыкновенный (корень)
 Крушина слабительная (ягоды)
 Сосна (шишки)

Кукуруза (кукурузные рыльца — «волосы»)
 Горицвет кукушкин (цвет)
 Ястребинка волосистая (трава и корень)
 Подмаренник (сок)
 Окопник (свежий сок в ноздри)
 Горец змеиный (корень)
 Горец шероховатый (трава)
 Ива козья (кора)
 Лапчатка прямостоячая (корень)
 Арника (цвет)
 Цмин песчаный (цвет)
 Душица (трава)
 Лопух (корень и свежие листья)
 Переступень белый (корень)
 Горец почечуйный (трава)
 Льянка (трава)
 Ольха (кора и шишки)
 Барвинок (трава)
 Липа (цвет и семена)
 Вьюнок (свежая трава)

Растения, препараты из которых являются маточными средствами, вызывающие сокращение мускулатуры матки и останавливающие кровотечения

Горец перечный (трава)
 Смолка клейкая (трава)
 Льянка (трава)
 Мьянка (корень)
 Барбарис амурский (кора)
 Гвоздика разноцветная (трава)
 Яснотка белая, или глухая крапива (сок)
 Лапчатка гусиная (семена)
 Калина (кора)
 Горицвет кукушкин (трава)

Растения, препараты из которых являются мочегонными средствами

Бузина травянистая (корень)
 Лопух (корень)
 Пастушья сумка (трава)
 Смородина (ягоды, почки и листья)
 Черёда (трава; легкое средство)
 Петрушка (листья, корень и семена)
 Береза (листья и почки)
 Рябина (ягоды)

Бузина черная (цвет, ягоды, листья и корень)
 Земляника (ягоды)
 Кукуруза (кукурузные рыльца — «волосы»)
 Крапива жгучая (трава)
 Первоцвет (трава)
 Бедренец (корень)
 Цмин песчаный (трава)
 Морковь (корень и семена)
 Дрок красильный (трава)
 Любисток (корень)
 Татарник (трава)
 Тыква (мякоть и семена)
 Ясменник (трава)
 Горец птичий, спорыш (трава)
 Тимьян ползучий (богородская трава)
 Ложечная трава
 Горец шероховатый (трава)
 Адонис (трава)
 Плаун булавовидный (трава и споры)
 Пырей (корень)
 Одуванчик (трава и корень)
 Панцерия (трава)
 Редька (корень)
 Настурция (цвет и листья)
 Огуречная трава
 Мытник болотный (трава)
 Горец почечуйный (трава)
 Конопля (семена; настойка)
 Польшь (трава)
 Мелисса (трава)
 Можжевельник (ягоды; сильное средство)
 Дудник лесной (корень)
 Сельдерей (трава и корни)
 Сосна (почки и хвоя)
 Лабазник вязолистный (трава и корни)
 Тысячелистник (трава)
 Терн (цвет и листья)
 Укроп (семена)
 Шиповник (ягоды)
 Черемуха (кора)
 Шалфей (трава)
 Тимьян обыкновенный (листья)
 Тмин (семена)
 Толокнянка (листья)
 Мытник болотный (трава)

Фасоль (стручки)
 Фиалка душистая (трава)
 Чеснок (луковица)
 Ландыш (цвет)
 Желтушник (трава и семена)
 Ластовень (корень)
 Овес (солома; внутреннее средство)
 Верблюжья колючка, или верблюжье сено (корень)
 Арника (цвет)
 Василек (цвет)
 Алоэ (листья)
 Гусиная лапка (трава)
 Анис (семя)
 Брусника (листья и ягоды)
 Очный цвет (трава)
 Жеруха (трава)
 Ортосифон (трава)
 Черника (ягоды)
 Ноготки (цвет)
 Морской лук белый (луковица)
 Копытень (корень)
 Фиалка трехцветная (трава)
 Зверобой (трава)
 Будра (листья)
 Девясил (корень)
 Горец змеиный (корень)
 Подмаренник (трава)
 Хвощ полевой (трава)
 Буквица (трава)
 Солодка голая, или лакрица (корень)
 Очиток едкий (трава)

Растения, препараты из которых являются наркотическими снотворными средствами

Дурман (семена)
 Мак (сок-опиум)
 Багульник (трава)
 Прострел луговой, или сон-трава
 Латук посевной (сок)

Растения, препараты из которых являются обволакивающими и смягчающими средствами

Крахмал (для клизмы)
 Алтей (корень)
 Хатьма (корень)

Ятрышник (корень)
 Подорожник (семена)
 Подорожник блошный (семена)
 Овес (крупка для супа)
 Кипрей, или иван-чай (лист)
 Просвирник лесной (цвет и листья)
 Мальва черная (цвет)
 Медунца лекарственная (трава)
 Бузина черная (листья)
 Пырей (корень)
 Коровяк (цвет и семена)
 Анис (семена)
 Омела (трава)
 Гречиха посевная (трава)
 Донник (трава)
 Горец перечный (трава; наружно)
 Душица (трава)
 Окопник (корень)
 Конопля (семена)
 Арника (цвет)
 Отуречная трава (цвет и листья)

Растения, препараты из которых являются обеззараживающими средствами (см. Растения, препараты из которых являются дезинфицирующими средствами)

Растения, препараты из которых являются освежающими средствами

Брусника (сок из ягод)
 Овес (зерна)
 Кукуруза (кукурузные рыльца — «волосы»)
 Миндаль (масло)
 Мята перечная (трава)
 Тмин (семена)
 Шалфей (трава)
 Ложечная трава
 Мед (пить, как чай)
 Хрен (корень)

Растения, препараты из которых являются отвлекающими средствами

Волчье лыко (кора)
 Горец почечуйный (свежая трава)
 Горчица сарептская (семена)

Горец перечный (свежие листья)
 Перец стручковый (семена)
 Редька (сок из корня)
 Хрен (корень)
 Чеснок (луковица)
 Эвкалипт (листья)

*Растения, препараты из которых являются
 отхаркивающими средствами*

Мыльнянка (корень; сильное средство)
 Медунца (трава)
 Алтей (корень)
 Хатьма (корень)
 Эвкалипт (листья)
 Девясил (корень)
 Дудник лесной (корень)
 Желтушник (трава и семена)
 Мать-и-мачеха (трава)
 Синеголовник (трава)
 Сибуха (трава и корень)
 Просвирник лесной (корень, листья и цвет)
 Мальва черная (цвет)
 Аир (корень)
 Анис (семена)
 Первоцвет (корень и листья)
 Прострел луговой, или сон-трава
 Донник (трава)
 Купена (корень)
 Солодка голая, или лакрица (корень)
 Дыня (сок)
 Липовый цвет
 Пырей (корень)
 Редька (сок из корня в леденцах)
 Хвощ полевой (трава)
 Миндаль (масло)
 Подорожник (листья)
 Сосна (почки)
 Термопсис (трава)
 Арника (цвет)
 Укроп (семена)
 Фиалка душистая (трава)
 Чина луговая (трава)
 Шалфей (трава)
 Буквица (трава)
 Лен (семена)

Дымянка (трава)
 Морской лук (луковица)
 Душица (трава)
 Коровяк (цвет и семена)
 Копытень (корень в составе смеси)
 Синяк-румянка (трава)
 Росьянка (трава)
 Фиалка трехцветная (трава)
 Тимьян ползучий (богородская трава)
 Крапива жгучая (трава)
 Яснотка белая, или глухая крапива (цвет)
 Одуванчик (корень)
 Горицвет кукушкин (трава)
 Гречиха посевная (цвет и листья)
 Багульник (трава)
 Будра (листья)
 Горичник (трава и корни)
 Лапчатка прямостоячая (корень)
 Агава (листья)
 Чернокорень (корень)
 Береза (листья и почки)
 Любисток (корень и листья)
 Бедренец (корень)
 Ипекакуана (корень)
 Лебеда раскидистая (трава)
 Мед (пить, как чай)

*Растения, препараты из которых являются
 очищающими средствами при водянке, болезнях печени,
 желтухе и кожных болезнях*

Береза (листья и почки)
 Лебеда раскидистая (трава)
 Кукуруза (кукурузные рыльца — «волосы»)
 Агава (листья)
 Анис (семена)
 Подорожник (листья)
 Цикорий (корень)
 Терн (цвет)
 Горец перечный (трава)
 Желтушник (трава и семена)
 Ластовень (корень)
 Фиалка трехцветная (трава)
 Бедренец (корень)
 Бузина черная (ягоды и корень)
 Горец шероховатый (трава; при золотухе)

Любисток (корень и листья)
 Дрок красильный (трава)
 Дурнишник (трава)
 Орех грецкий (листья)
 Гречавка, оба вида (корень)
 Ежевика (цвет, листья)
 Конопля (семена)
 Жеруха (свежая трава)
 Ложечная трава
 Лопух (корень)
 Миндаль (масло)
 Можжевельник (ягоды)
 Пастушья сумка (трава)
 Горичвет кукушкин (трава)
 Мальва черная (цвет)
 Чистотел (сок)
 Подсолнечник (цвет)
 Польш (трава)
 Земляника (ягоды и трава)
 Пырей (корень)
 Хвощ полевой (трава)
 Черда (трава)
 Крушина ломкая (ягоды)
 Крапива жгучая (корень)
 Черника (ягоды)
 Ландыш (цвет)
 Розмарин (листья)
 Барвинок (трава)
 Гусиная лапка (трава)
 Ноготки (цвет)
 Тимьян обыкновенный (трава)
 Тимьян ползучий, или богородская трава
 Ястребинка волосистая (трава)
 Польш обыкновенная, или чернобыльник (корень)
 Хмель (цвет и шишки)
 Яснотка белая, или глухая крапива (трава)
 Дымянка (трава)
 Редька (корень)
 Мед (пить, как чай)

Растения, препараты из которых понижают давление крови

Пустырник (трава)
 Сушеница болотная (трава)
 Омела (трава)

Солянка (плоды)
 Боярышник (ягоды)
 Панцерия (трава)
 Чистец байкальский (трава; сильное средство)
 Гречиха посевная (трава)
 Рута (трава)
 Шлемник байкальский (корень)

Растения, препараты из которых являются потогонными средствами (см. Растения, препараты из которых являются жаропонижающими средствами)

Растения, препараты из которых являются противовоспалительными средствами

Лох (плоды; сильное средство)
 Сушеница болотная (трава)
 Ноготки (цвет)
 Алтай (корень)
 Хатма (корень)
 Зверобой (трава)
 Мать-и-мачеха (листья)
 Льянка (трава)
 Медунца (трава)
 Агава (листья)
 Бузина черная (отвар из листьев на меду или цветы)
 Кукуруза (кукурузные рыльца — «волосы»)
 Крапива жгучая (трава)
 Плаун булавовидный (трава и споры)
 Окопник (корень)
 Очный цвет (трава)
 Жеруха (свежий сок)
 Живокость полевая (трава)
 Копытень (корень)
 Пустырник (трава)
 Мак (цвет)
 Малина (ягоды)
 Липа (цвет)
 Гранатник (кожура плодов)
 Ромашка (цвет)
 Горечавка перекрестнолистная (трава)
 Адонис весенний (трава)
 Бадан (корень)
 Подорожник блошный (семена)
 Кровохлебка (корень)

Кипрей, или иван-чай (листья)
 Пырей (корень)
 Подорожник (семена)
 Лапчатка прямостоячая (корень)
 Багульник (трава)
 Купена (корень)
 Девясил (корень)
 Горицвет кукушкин (корень)
 Дуб (кора)
 Дыня (свежий сок)
 Василек синий (цвет)
 Капуста (свежие листья)
 Ольха (кора и шишки)
 Чеснок (луковица)
 Гречиха посевная (свежие листья)
 Дурман (листья)
 Земляника (трава)
 Алоэ (листья)
 Ежевика (цвет и листья)
 Ива козья (кора)
 Будра плющевидная (трава)
 Лопух (корень)
 Миндаль (масло из плодов)
 Морковь (корень)
 Мыльнянка (корень)
 Горец птичий, или спорыш (трава)
 Одуванчик (трава и корень)
 Пижма (цвет и семена)
 Польш (трава)
 Сельдерей (трава и корни)
 Лабазник вязолистный (трава и корни)
 Череда (трава)
 Цикорий (корень)
 Латук посевной (масло)
 Черемуха (цвет)
 Цикламен (сок)
 Вяз (кора)
 Терн (кора и корень)
 Фасоль (стручки)
 Фиалка душистая (трава)
 Хмель (цвет и листья)
 Шиповник (плоды)
 Арника (цвет)
 Береза (листья и почки)

Чина луговая (трава)
 Ежевика (цвет, листья и стебли)
 Редька (корень)

*Растения, препараты из которых являются
 противовоспалительными и противоопухоточными средствами*

Пижма (цвет и семена)
 Бадан (корень)
 Тимьян ползучий, или богородская трава
 Брусника (ягоды)
 Тмин (семена)
 Эвкалипт (листья)
 Лук репчатый (клубень — диета)
 Горечавка перекрестнолистная (корень)
 Горец перечный (трава)
 Подорожник (листья)
 Чеснок (луковица)
 Жеруха (трава)
 Миндаль (масло из плодов)
 Тимьян обыкновенный (листья)
 Шалфей (трава)
 Щавель кислый (свежие листья)
 Орех грецкий (листья)
 Дымянка (трава)
 Ежевика (листья)
 Можжевельник (ягоды)
 Ложечная трава
 Коровяк (цвет)
 Морская капуста (листья)
 Татарник (трава)
 Ноготки (цвет)
 Чернокорень лекарственный (корень)
 Редька (корень)

*Растения, препараты из которых
 являются противорвотными средствами*

Мята перечная (трава)
 Дудник лесной (корень)

*Растения, препараты из которых являются
 противоревматическими средствами*

Сирень (цвет и почки)
 Девясил (корень)
 Лопух (корень)
 Горицвет кукушкин (трава)
 Ольха (листья)

Пастушья сумка (трава)
 Переступень белый (корень)
 Лабазник вязолистный (трава и корни)
 Татарник (листья)
 Багульник (трава)
 Редька (корень)

*Растения, препараты из которых являются
 противоспазматическими и противосудорожными средствами*

Мак (цвет)
 Гусиная лапка (трава)
 Ромашка (трава)
 Мята перечная (трава)
 Дурман (листья, семена)
 Белена (листья, семена)
 Анис (семена)
 Бедренец (корень)
 Василек синий (цвет)
 Арника (цвет)
 Калина (кора)
 Белладонна (трава и корень)
 Росянка (трава)
 Рута (трава)
 Сон-трава
 Татарник (листья; сильное средство)
 Береза (листья и почки)
 Душица (трава)
 Липа (цвет)
 Тысячелистник (трава)
 Пустырник (трава)
 Тимьян обыкновенный (листья)
 Адонис весенний (трава)
 Овес (солома)

*Растения, препараты из которых являются
 средствами против болезней щитовидной железы*

Дрок красильный (трава)
 Дурнишник (трава)
 Ламинария сахаристая (порошок)
 Ландыш (цвет)

Растения, препараты которых являются противоядиями

Фиалка трехцветная (трава)
 Ластовень (корень)
 Мыльнянка (корень)

Ипекакуана (корень)
 Термопсис (трава)
 Белладонна (трава и корни)
 Дуб (кора)

*Растения, препараты из которых являются
 рвотными средствами*

Ипекакуана (корень)
 Фиалка трехцветная (трава)
 Бузина (корень)
 Польшь (масло из семян)
 Ластовень (корень)
 Термопсис (трава)
 Копытень (корень)

*Растения, препараты из которых регулируют
 функциональную деятельность желудочно-кишечного тракта*

Мята перечная (трава)
 Аир (корень)
 Анис (семена)
 Девясил (корень)
 Бедренец (корень)
 Крапива жгучая (трава)
 Яснотка белая, или глухая крапива (трава)
 Горечавка желтая (корень)
 Горечавка перекрестнолистная (корень)
 Тыква (мякоть)
 Алоэ, или сабур (сок из свежих листьев)
 Дудник лесной (корень)
 Зверобой (трава)
 Золототысячник (трава)
 Чеснок (луковица)
 Терн (цвет)
 Цикорий (корень)
 Черника (ягоды)
 Одуванчик (корень)
 Польшь (трава)
 Подорожник (листья)
 Копытень (трава и корень)
 Жеруха (свежий сок)
 Лаванда (масло)
 Дурнишник (трава)
 Береза (листья и почки)
 Цмин песчаный (трава)
 Розмарин (листья)

Валериана (корень)
 Капуста (кислые листья; диета)
 Любисток (корень)
 Тмин (семена)
 Пустырник (трава)
 Полынь обыкновенная, или чернобыльник (трава)
 Дымянка (трава)
 Термопсис (трава)
 Льянка (трава)
 Миндаль (масло из плодов)
 Мыльнянка (корень)
 Ольха (кора и шишки)
 Орех грецкий (листья)
 Женьшень (корень)
 Пижма (цветы)
 Хмель (шишки)
 Лен (семена)
 Ламинария, или морская капуста (порошок)
 Морковь (семена)
 Ревень (корень)
 Шалфей (трава)
 Душица (трава)
 Тимьян ползучий (трава)
 Трифоль (листья)
 Горец змеиный (корень)
 Шиповник (листья и плоды)
 Тысячелистник (трава)
 Хвощ полевой (трава)
 Тимьян обыкновенный (листья)
 Укроп (семена)
 Гвоздика разноцветная (масло)
 Будра (листья)

*Растения, препараты из которых регулируют
 кровообращение и поднимают тонус жизни*

Лимонник (настойка плодов)
 Адонис весенний (трава)
 Женьшень (корень)
 Ятрышник мужской (порошок из клубней)

Растения, препараты из которых регулируют месячные

Ноготки (цвет)
 Ластовень (корень)
 Мелисса (трава)
 Крапива жгучая (трава)

Береза (листья и почки)
 Алоэ (свежий сок)
 Девясил (корень)
 Крушина ломкая (ягоды)
 Ромашка (цвет)
 Очный цвет (трава)
 Горец шероховатый (трава)
 Бедренец (корень)
 Будра (листья)
 Копытень (корень и листья)
 Дымянка (трава)
 Любисток (корень)
 Петрушка (семена)
 Пустырник (трава)
 Полынь обыкновенная, или чернобыльник (трава)
 Тысячелистник (трава)
 Горец почечуйный (трава)
 Душица (трава)
 Мята перечная (трава)
 Пижма (цвет)
 Повилика (трава)
 Кукуруза (кукурузные рыльца — «волосы»)

*Растения, препараты из которых регулируют
 обмен веществ в организме*

Женьшень (корень)
 Девясил (корень)
 Мелисса (трава)
 Крапива жгучая (трава)
 Береза (листья и почки)
 Смородина (листья)
 Пырей (корень)
 Дрок красильный (трава)
 Жеруха (свежий сок)
 Окопник (корень)
 Укроп (трава)
 Ясменник (трава как дополнительное средство)
 Орех грецкий (листья)
 Тимьян ползучий, или богородская трава
 Бузина черная (корень, листья и цвет)
 Дымянка (трава)
 Лопух (корень)
 Мыльнянка (корень)
 Одуванчик (корень)
 Пастушья сумка (трава)
 Горец птичий, или спорыш (трава)

Терн (цвет)
 Душица (трава)
 Хмель (шишки)
 Череда (трава)
 Цикорий (корень)
 Черника (ягоды)
 Лабазник вязолистный (трава и корень)
 Подмаренник (трава)
 Редька (корень)
 Земляника (ягоды и трава)
 Тысячелистник (трава)

*Растения, препараты из которых являются
сердечными средствами*

Лимонник (настойка из плодов)
 Адонис весенний (трава)
 Чистец байкальский (трава)
 Пустырник (трава)
 Валериана (корень)
 Мелисса (трава)
 Ластовень (семена)
 Морской лук белый (клубень)
 Женьшень (корень)
 Желтушник (трава и семена)
 Ландыш (цвет и ягоды)
 Очиток (трава)
 Земляника (трава)
 Панцерия (трава)
 Копытень (корень и листья)
 Боярышник (ягоды и цвет)
 Зверобой (трава)
 Любисток (трава)
 Розмарин (листья)
 Шлемник байкальский (корневище)
 Морская капуста, или ламинария (порошок)
 Чеснок (сок)
 Гречиха посевная (цвет)
 Сушеница болотная (трава)
 Миндаль (масло из плодов)

*Растения, препараты из которых являются
слабительными средствами*

Кассия узколистная, или александрийский лист (листья)
 Пузырник (стручки)
 Крушина слабительная (ягоды)
 Подорожник большой (семена)

Подорожник блошный (семена)
 Крушина ломкая (кора)
 Ламинария сахаристая (слоевище водоросли — «морская капуста»)
 Щавель конский (корень)
 Переступень белый (корень)
 Ластовень (корень)
 Бедренец (корень)
 Бузина черная (цветы)
 Брусника (вода от квашеных ягод)
 Буквица (трава)
 Очиток едкий (трава)
 Очный цвет (трава)
 Терн (цвет и листья)
 Ревень (корень)
 Лен (семена)
 Барвинок (трава)
 Солодка голая, или лакрица (корень)
 Ясменник (трава)
 Верблюжья колючка, или верблюжье сено (корень)
 Пырей (корень)
 Морковь (корень)
 Маслина (масло из плодов)
 Дрок красильный (трава)
 Льянка (трава)

*Растения, препараты из которых
являются стерилизующими средствами*

Ива козья (кора)
 Подорожник (листья)
 Зверобой (трава)
 Мед (пить, как чай)

*Растения, препараты из которых являются
укрепляющими средствами*

Цикорий (корень)
 Рута (трава)
 Мята перечная (трава)
 Душица (трава)
 Адонис весенний (трава)
 Тимьян ползучий (богородская трава)
 Женьшень (корень)
 Лимонник (настойка из плодов)
 Дрок красильный (трава)
 Капуста (полоскание кислыми листьями)
 Дуб (кора)

Крапива жгучая (трава)
 Аир (корень)
 Горечавка желтая (корень)
 Горечавка перекрестнолистная (корень)
 Пустырник (трава)
 Овес (крупа)
 Алоэ (свежий сок)
 Белладонна (трава)
 Береза (листья и почки)
 Бузина черная (ягоды и корни)
 Орех грецкий (листья)
 Лебеда раскидистая (трава)
 Конопля (семя)
 Дурман (семена и листья)
 Мать-и-мачеха (трава)
 Кукуруза (кукурузные рыльца — «волосы»)
 Можжевельник (ягоды)
 Дымянка (трава)
 Будра (листья)
 Окопник (корень)
 Татарник (листья)
 Шалфей (трава)
 Трифоль (листья)
 Дуб (кофе из желудей)
 Татарник (трава)
 Адонис весенний (трава)
 Хвощ полевой (трава)
 Просвирник лесной, или мальва лесная (трава)
 Хмель (шишки)
 Розмарин (листья)
 Горец птичий, или спорыш (трава)
 Лабазник вязолистный (трава и корни)
 Сосна (почки, хвоя и смола)
 Польшь обыкновенная, или чернобыльник (трава и корни)
 Шиповник (плоды)
 Тысячелистник (трава)
 Укроп (семена)
 Щавель кислый (листья)
 Барвинок (трава)
 Золототысячник (трава)
 Мак (цвет)
 Земляника (ягоды)
 Мед (пить, как чай)
 Мелисса (травяные ванны)
 Череда (трава)

Очный цвет (трава)
 Терн (плоды)
 Калина (кора)
 Хрен (корень)
 Уголь (порошок)

*Растения, препараты из которых являются
 успокаивающими средствами*

Чистец байкальский (трава)
 Адонис весенний (трава)
 Мята перечная (трава)
 Тимьян ползучий, или богородская трава (трава)
 Душица (трава)
 Капуста (кислые листья)
 Женьшень (корень)
 Ромашка (трава)
 Сон-трава (трава)
 Солянка (плоды)
 Анис (семена)
 Тмин (семена)
 Шлемник байкальский (корневище)
 Мелисса (трава)
 Первоцвет (трава и корень)
 Синюха (корень)
 Дрок красильный (трава)
 Кукуруза (кукурузные рыльца — «волосы»)
 Боярышник (плоды и цветы)
 Панцерия (трава)
 Крестовник (корень)
 Пустырник (трава)
 Дурман (листья и семена)
 Очный цвет (трава)
 Арника (цвет)
 Бадьян (корень и семена)
 Сушеница (трава)
 Бедренец (корень)
 Белена (семена и листья)
 Подорожник блошный (семена)
 Валериана (корень)
 Горец перечный (трава)
 Лапчатка прямостоячая (корень)
 Белладонна (трава)
 Лаванда (трава и цвет)
 Девясил (корень)
 Желтушник (трава и семена)

Зверобой (трава)
 Кипрей, или иван-чай (листья)
 Любисток (корень)
 Миндаль (масло из плодов)
 Омела (трава)
 Татарник (трава)
 Тимьян обыкновенный (листья)
 Подсолнечник (цвет)
 Розмарин (листья)
 Полынь (масло из семян)
 Росянка (трава)
 Дудник лесной (корень)
 Ландыш (цвет)
 Рута (трава)
 Лаванда (трава)
 Чернобыльник (корень)
 Дымянка (трава)
 Цикорий (корень)
 Синеголовник (трава)
 Синяк-румянка (трава)
 Ламинария сахаристая (порошок)
 Коровяк (цвет)
 Земляника (трава и ягоды)
 Чеснок (луковица)
 Хмель (шишки)
 Чистотел (трава; наружное средство)
 Калина (кора)
 Мак (цвет)
 Пижма (цвет)
 Чернокорень лекарственный (корень)

ЛИТЕРАТУРА

- Анучин В. И. Очерк шаманства у енисейских остяков.— Спб., 1914.
 Атлас тибетской медицины.— М., 1994.
 Бабанин В. П. Энигма. Тайны перуанской пустыни Наска.— Спб., 1995.
 Березницкий С. В. Мифология и верования орочей.— Спб., 1999.
 Бутанаев В. Я. Хакасы.— М., 1995.
 Бушан Г. Человек. Популярный курс антропологии.— Спб., 1912.
 Глазами этнографов (сборник).— М., 1982.
 Голан А. Миф и символ.— М., 1993.
 Гримасси Р. Викка. Древние корни колдовских учений.— М., 1999.
 Грузинские народные предания и легенды.— М., 1973.
 Гэсо П. Д. Священный лес.— М., 1979.
 Демин В. Н. Загадки русского Севера.— М., 1999.
 Дети лесов и прерий, т. 2. Шульц Дж. У. Ловец орлов.— М., 2002.
 Ди Л. Тайная женская магия. Теория и практика.— М., 2003.
 Диденко Б. А. Цивилизация каннибалов.— М., 1999.
 Диксон О., Ди Л. Тайны загробного мира.— М., 2003.
 Диксон О. Шаманские учения клана Ворона. М.— Киев, 2000.

- Диксон О., Ядне И. Шаманские практики в кланах Ворона и Малого Лебедя. М.— Киев, 2001.
- Дольник В. Р. Непослушное дитя биосферы.— М., 1994.
- Евсюков В. В. Мифы о Вселенной.— Новосибирск, 1988.
- Елинек Я. Большой иллюстрированный атлас первобытного человека.— Прага — М., 1983.
- Еремушкин М. А. История массажа. Забытые секреты мастерства.— М., 1996.
- Жуковская Н. Л. Кочевники Монголии. Культура. Традиции. Символика.— М., 2002.
- Забьлин М. Русский народ, его обычаи; обряды, предания, суеверия и поэзия.— М., 1880.
- Идес И., Брант А. Записки о русском посольстве в Китай (1692—1695).— М., 1967.
- «Избранники духов» — «Избравшие духов»: Традиционное шаманство и неошаманизм (сборник).— М., 1999.
- История и культура орочей.— Спб., 2001.
- Кенин-Лопсан М. Б. Тувинские шаманы.— М., 1999.
- Кинг С. К. Буродской шаман.— Киев, 1996.
- Косвен М. О. Очерки истории первобытной культуры.— М., 1957.
- Кустова Ю. Г. Ребенок и детство в традиционной культуре хакасов.— Спб., 2000.
- Кыргыз З. Ритмы шаманского бубна.— Кызыл, 1993.
- Леви-Строс К. Первобытное мышление.— М., 1999.
- Леви-Строс К. Печальные тропики.— М., 1984.
- Леман. Иллюстрированная история суеверий и волшебства от древности до наших дней.— М., 1900.
- Легенды и сказки индейцев Латинской Америки.— Л., 1972.
- Лонг М. Ф. Магия чудес. Тайное знание древних кахунов. Киев — Львов, 1998.
- Лонгфелло Г. Песнь о Гайавате.— Пенза, 1995.
- Маккена Т. Пища богов.— М., 1995.
- Матюшин Г. Н. Археологический словарь.— М., 1996.
- Мелетинский Е. М. Палеоазиатский мифологический эпос. Цикл Ворона.— М., 1979.

- Мир Севера.— М., 1999 — 2003.
- Мифы, предания и сказки Западной Полинезии (острова Самоа, Тонга, Ниуэ и Ротума).— М., 1986.
- Мифы, предания, сказки кетов.— М., 2001.
- Мифы, предания, сказки хантов и манси.— М., 1990.
- Нагишин Д. Д. Храбрый азmun. Амурские сказки.— М., 1974.
- Обереги и заклинания русского народа (сборник).— М., 1994.
- Обряды в традиционной культуре бурят.— М., 2002.
- Оккультная анатомия человека (сборник).— М., 1991.
- Откровение Черного Лося.— М., 1997.
- Отен М., Банса А. Чародеи Явы.— М., 1973.
- Первый бумеранг. Мифы и легенды Австралии.— М., 1980.
- Попов А. А. Нганасаны. Социальное устройство и верования.— Л., 1984.
- Поцелуй на скаку. Памятники сибирского фольклора XVIII—XX веков.— М., 2001.
- Поэзия древних тюрков VI—XII веков.— М., 1993.
- Проблемы музыкального фольклора народов СССР. Статьи и материалы.— М., 1973.
- Русская Америка. По личным впечатлениям миссионеров, землепроходцев, моряков, исследователей и других очевидцев.— М., 1994.
- Русское колдовство, ведовство, знахарство (сборник).— Спб., 1994.
- Рыбаков Б. А. Язычество Древней Руси.— М., 1987.
- Рыбаков Б. А. Язычество древних славян.— М., 1997.
- Санги В. М. У истока.— М., 1981.
- Сахаров И. П. Русское народное чернокнижие.— Спб., 1997.
- Северные просторы.— М., 2001.
- Седир П. Магические растения.— Спб., 1909.
- Сказки и мифы народов Чукотки и Камчатки.— М., 1974.
- Сказки и мифы эскимосов Сибири, Аляски, Канады и Гренландии.— М., 1985.
- Сказки и предания алтайских тувинцев.— М., 1994.
- Сказки и предания нганасан.— М., 1976.

Литература

- Сказки Китая.— М., 1993.
Сказки народов мира, т. 5. Сказки народов Америки.— М., 1995.
Смоляк А. В. Шаман: личность, функции, мировоззрение (народы Нижнего Амура).— М., 1991.
Стинг М. Поклоняющиеся звездам. По следам исчезнувших перуанских государств.— М., 1983.
Талаж Я., Талаж С. Секс, ритуалы, обычаи.— М., 1998.
Тайное... Забытое... Невероятное... (сборник).— М., 1991.
Тайны древних курганов Алтая (альбом).— Горно-Алтайск, 2000.
Тан-Богораз В. Г. Восемь племен.— М., 1962.
Теин Т. С. И было так...— Магадан, 1992.
Тетерин С. Двойняшки. Пермский оракул для гадания и привлечения личной удачи.— Киев, 2000.
Хлобыстина М. Д. Говорящие камни. Сибирские мифы и археология.— Новосибирск, 1987.
Холл М. П. Энциклопедическое изложение масонской, герметической, каббалистической и розенкрейцеровской символической философии.— Новосибирск, 1993.
Христофоров В. Г. Мистика Севера. Неизвестные страницы истории Чукотки и Колымы.— М., 2002.
Чебоксаров Н. Н., Чебоксарова И. А. Народы. Расы. Культуры.— М., 1985.
Чарнолуский В. В. Легенда об Олене-Человеке.— М., 1965.
Чжуд-ши. Канон тибетской медицины.— М., 2001.
Шаманизм и ранние религиозные представления (сборник).— М., 1995.
Шундик Н. Е. Белый шаман.— М., 1981.
Экология и традиционные религиозно-магические знания (материалы симпозиума).— М.— Абакан — Кызыл, 2001.
Элиаде М. Священные тексты народов мира.— М., 1998.
Элиаде М. Шаманизм: архаичные техники экстаза.— Киев, 1998.
Эндрюс Л. Шаманка.— Киев, 1994.
Эскимосские сказки и мифы.— М., 1988.

ОГЛАВЛЕНИЕ

Об авторе	5
ВВЕДЕНИЕ. Первобытная медицина	9
Часть первая. ДРЕВНЕЙШЕЕ ЦЕЛИТЕЛЬСТВО	19
I. Появление мира и рождение высших существ	21
Великий Дух	21
Мать-Прародительница	30
Ворон и Орел	34
Пять Матерей Природы	42
II. Эстетика и философия человеческого тела	51
Символизм наготы	51
Открытость перед Духом	61
III. Формирование человеческого существа до и после рождения	71
Девятичное строение тела	71
Эмбриология	78
Тотемическая преемственность	93
Человеческие виды	112
IV. Энергетика	123
Силовые центры	123
Три основы	142
Первичная диагностика	146
Система трех взрывов тувинского шамана Н. Ооржака	156

V. Болезни и духи	164
Возникновение болезней	164
Злые духи	173
Духи-помощники	189
Сообщения духов, переданные современным шаманам	199
VI. Лекарства и энергетические нарушения	204
Учение о еде и лекарствах	204
Окончательная диагностика	210
Техники диагностики в сложных случаях	221
VII. Камлания	253
Священные круги и дороги	253
Техника камланий	262
Асты — плата за ритуал	274
Часть вторая. ИЗГОТОВЛЕНИЕ И ПРИМЕНЕНИЕ АТРИБУТОВ	281
VIII. Музыкальные инструменты	283
Бубны и барабаны	283
Изготовление большого шаманского бубна	293
Поющие луки	313
Хомусы (варганы)	323
Арфы, игилы, топшууры и другие струнные	332
Флейты	344
Колокола, ксилофоны и погремушки	354
IX. Атрибуты силы	361
Посохи и жезлы	361
Кропила и венички	366
X. Культы онгонов и ээреней	368
Шаманские куклы	368
Бурятские онгоны	371
Чукотские амулеты	373
Тувинские ээрени	376
Алтайские дярьки, наадаи, кезеры и другие	382
Хакасское пого	387
Хантыйские и ненецкие куклы-обереги и талисманы	391
Славянские чурки	393
Ительменский анх	395
Орочские и ульчские сэвэки	396

Часть третья. ПРОВЕДЕНИЕ ЦЕЛИТЕЛЬСКОГО СЕАНСА	401
XI. Возвращение души	403
Потеря души	403
Поиск души	410
XII. Изгнание духов	416
Запугивание	416
Выманивание	422
Изменение имени и обман духов	426
Извлечение сил зла	431
XIII. Закливание духов	439
Заговоры и священные письмена	439
Татуировка	445
XIV. Воздействие иглами, огнем и зеркалами	450
Кровопускание и иглоукальвание	450
Прижигание	456
Наложение зеркал	460
XV. Лечение массажем и сексом	464
Шаманский массаж и релаксация	464
Исцеление сексом	474
Изменение пола	483
XVI. Очищение	487
Замена органов	487
Использование дыма, жира и пара	493
Лечение звуком бубна	499
Психоэнергетический комплекс «12 даров Силы»	503
ПОКАЯНИЕ (вместо заключения)	529
ПРИЛОЖЕНИЕ. А. П. Попов. Общие сведения о растениях, применяемых в народной медицине	535
ЛИТЕРАТУРА	569

Серия «Ваша тайна»

Диксон Олард

**ЭНЦИКЛОПЕДИЯ
СИБИРСКОГО ЗНАХАРЯ**

**Защита от несчастий и исцеление
от болезней**

Генеральный директор издательства *С. М. Макаренков*

Редактор *Н. О. Хотинский*

Художественное оформление: *П. В. Любарова*

Компьютерная верстка: *Е. О. Томина*

Технический редактор *Е. А. Крылова*

Корректоры *Н. М. Рубцова, Г. Н. Хотеева*

Подписано в печать с готовых диапозитивов 22.12.05 г.

Формат 84x108/32. Бумага газетная. Печать офсетная.

Гарнитура «NewBaskervilleС». Печ. л. 18.

Тираж 2500 экз.

Заказ № 41.

ООО «ИД «РИПОЛ классик»

107140, Москва, Краснопрудная ул., д. 22а, стр. 1

ЛР № 04620 от 24.04.2001 г.

Адрес электронной почты: info@ripol.ru

Сайт в Интернете: www.ripol.ru